

DJUPFRYSA

DK

NL

GB

FI

FR

DE

GR

IT

NO

PT

ES

SE

TR



Design and Quality
IKEA of Sweden

DANSK	4
NEDERLANDS	9
ENGLISH	14
SUOMI	19
FRANÇAIS	24
DEUTSCH	29
ΕΛΛΗΝΙΚΑ	34
ITALIANO	39
NORSK	44
PORTUGUÊS	49
ESPAÑOL	54
SVENSKA	59
TÜRKÇE	64

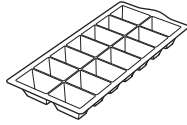
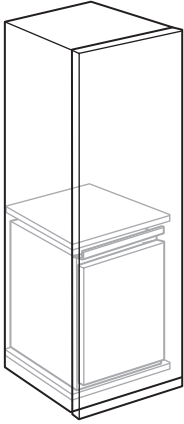

1x



1x

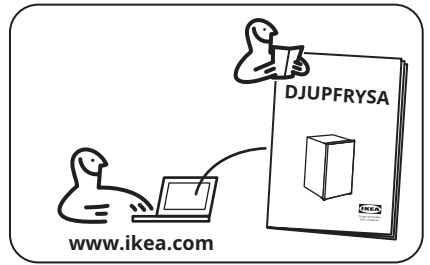
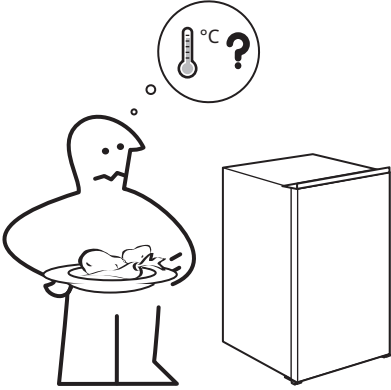

Produktbeskrivelse

Produktoversigt

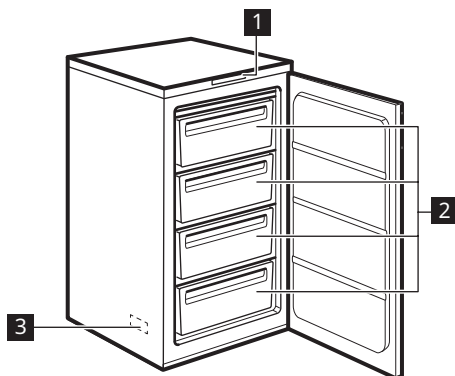

- 1 Betjeningspanel
- 2 Fryseskuffer
- 3 Typepladen (sidder indvendigt i apparatet)

Indvendig rengøring

Inden apparatet tages i brug bør det vaskes indvendig (inkl. tilbehør) med lunkent vand tilsat neutral sæbe for at fjerne den typiske lugt af nyt apparat. Tør grundigt efter.

- ⚠ Forsigtig!** Brug ikke vaskemidler, skurepulver, chlor eller oliebaseerede rengøringsmidler, da de beskadiger finishets overflade.

- ⚠ Forsigtig!** Apparatets dele og tilbehør egner sig ikke til opvask i maskine.

Installation

- ⚠ ADVARSEL!** Se kapitlerne om sikkerhed.
- ⚠ ADVARSEL!** Se dokumentet med installationsinstruktioner for at installere dit apparat.
- ⚠ ADVARSEL!** Fastgør apparatet i overensstemmelse med dokumentet med installationsinstruktioner for at undgå en risiko for ustabilitet af apparatet.

Placering

Dette apparat bør installeres på en tør, godt ventileret plads indendørs. Installer ikke apparatet i nærheden af varmekilden (ovn, komfurer, radiatorer eller kogeplader) eller på et sted med direkte sollys.

Dette apparat er beregnet til at blive brugt ved omgivende temperatur fra 10°C til 43°C.

- i** Der kan kun garanteres korrekt drift af apparatet inden for det specifikke temperaturinterval.

i Hvis du er i tvivl om, hvor du kan installere apparatet, bedes du henvende dig til sælgeren, vores kundeservice eller til det nærmeste autoriserede servicecenter.

i Det skal være muligt at koble apparatet fra strømmen. Der skal derfor være let adgang til stikket efter installationen.

Tjekliste til eftersyn

Følg tjeklisten til eftersyn, inden du bruger apparatet. Hvis et svar er "NEJ", skal du følge den relevante handling. Husk at skrive produktserienummeret og varenummeret og også vedhæfte din kvittering til denne side.

Produktserienummer (Ser. No.):

.....

Produktvarenummer (Art. No.):

.....





Købsdato:

.....

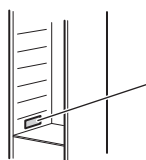
Tjek dette	Hvis svaret er NEJ
Sørg for, at pakningen slutter tæt rundt om døren, når døren lukkes.	Se monteringsvejledningen - dørjustering.
Kontrollér, at der ikke er sammenstød mellem dele/møbler, når døren åbnes og lukkes.	Se monteringsvejledningen - dørjustering.
Installér apparatet i indbygningselementet.	Følg monteringsvejledningen for korrekt installation.
Sørg for, at apparatet ved første installation eller efter vending af døren står i lodret position i mindst 4 timer, inden det sluttes til strømforsyningen.	Vent 4 timer, før apparatet sluttes til strømforsyningen.

Art. No.



GROSS CAPACITY NET WEIGHT	XXXX I	Make or manager Name of manufacturer	
GROSS WEIGHT NET CAPACITY MAXIMUM GROSS WEIGHT	XXXX I	XXXXXXXXXXXX	
GROSS NET CAPACITY MAXIMUM GROSS WEIGHT	XX I	XXXXXX	Date of production or date of assembly
GROSS WEIGHT NET CAPACITY MAXIMUM GROSS WEIGHT	X kg/24h	MODEL	Date of expiry
GROSS NET WEIGHT MAXIMUM NET WEIGHT	XX h	PNC	XXXXXXX XX
GROSS NET WEIGHT MAXIMUM NET WEIGHT	XX/XX/XX/XX	SERIE	XXXXXXXXXX
TYPE I	XXXXXXXXXXXX	  	
230-240V 50 Hz 1.0 A	TYPE I		
MAXIMUM NET WEIGHT MAXIMUM GROSS WEIGHT	XXXXXXXXXX		
GROSS NET WEIGHT MAXIMUM NET WEIGHT	XXX W		

Ser. No.

Betjeningspanel

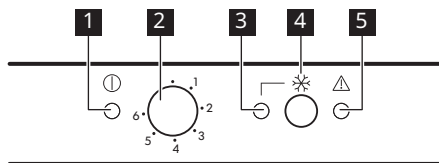

- 1** Strømlampe
- 2** Termostatknop og tænd-/slukknop
- 3** Lynindfrysning-lys
- 4** Lynindfrysning-kontakt og kontakt nulstilling af alarm
- 5** Advarselslampe

Aktivering

1. Sæt stikket i stikkontakten.
2. Drej **2** termostatknappen med uret til en medium indstilling.
Hvis temperaturen i apparatet er for høj, blinker **5** advarselampen, og lydalarmer går i gang.
3. Tryk på kontakten **4** Lynindfrysning for at slå alarmer fra. **5** Advarselampen blinker, indtil den indvendige temperatur er nået op på det niveau, der kræves for at opbevare de frosne fødevarer sikkert.

Slukke

1. Drej **2** temperaturvælgeren til .-positionen.
- 1** Strømlampen slukkes.
2. Tag stikket ud af stikkontakten.

Temperaturregulering

Sådan betjenes maskinen:

1. Drej temperaturvælgeren med uret for at opnå en lavere temperatur inden i maskinen.

2. Drej temperaturvælgeren mod uret for at opnå en højere temperatur inden i maskinen.

Lynindfrysning-funktion

- i** Ved frysning af friske madvarer skal funktionen Lynindfrysning aktiveres mindst 24 timer, før madvarerne lægges i apparatet.

Sådan slås funktionen til:

1. Tryk på **4** Lynindfrysning-knappen i 2-3 sekunder for at aktivere Lynindfrysning-funktionen. **3** Lynindfrysning-lampen tændes.
2. Læg maden i frostrummet, og hold Lynindfrysning-funktionen tændt i yderligere 24 timer.
i Funktionen standser automatisk efter 52 timer. Funktionen kan slås fra når som helst ved at trykke på **4** Lynindfrysning-knappen i 2-3 sekunder.

Alarm for høj temperatur

Når der er en temperaturstigning i fryseren (f.eks. på grund af strømsvigt), blinker **5** advarselampen, og lyden er tændt.

Mens lyden er tændt, kan den afbrydes når som helst ved at trykke på nulstil **4** advarselampen.

5 Advarselampen holder op med at blinke, når forholdene igen er normale, og lyden slukkes af sig selv.

Alarm for åben låge

Der lyder en alarm, hvis lågen står åben i mere end 80 sekunder.

Når lågen er lukket, stopper lydalarmer.

Under alle omstændigheder kan du slå **4** lydalarmerne fra ved at trykke på alarmens nulstil-knap.

Frysning og opbevaring af dybfrost

Når et skab tændes for første gang eller efter en længere periode, hvor det ikke har været anvendt, skal det køre i mindst 3 timer, inden der lægges madvarer ind, med Lynindfrysning-funktionen slået til.

Ved indfrysning af friske madvarer startes Lynindfrysning-funktionen mindst 24 timer før, madvarerne lægges i fryseren.

Opbevar den friske mad jævnt fordelt i den første afdeling eller skuffe fra oven.

Den maksimale mængde madvarer, der kan nedfryses, uden at tilføje andre friske madvarer i løbet af 24 timer, står på typeskiltet (et mærkat indvendigt i fryseren).

Fjern alle skufferne og læg madvarerne på hyldeerne, hvis du skal opbevare store mængder madvarer.

Opbevar madvarerne med en afstand på mindst 15 mm fra døren.

⚠ Forsigtig! Hvis madvarerne optøes ved et uheld, f.eks. som følge af strømsvigt, og strømafbrydelsen har varet længere end den viste værdi på typeskiltet under "temperaturstigningstid", skal de optøede madvarer enten spises eller tilberedes med det samme, nedkøles og derefter nedfryses igen.

Råd og tips

- Frostrummet er det, der er mærket med .
- Middeltemperaturindstillingen sikrer en god opbevaring af frosne madvarer. En højere temperaturindstilling inden i skabet kan føre til kortere holdbarhed.
- Hele fryseren er velegnet til opbevaring af frosne madvarer.

Fejlfinding

Gennemgå "Tjekliste til eftersyn", før du bruger apparatet. Hvis du støder på et problem med dit apparat, kan du se kapitlet "Fejlfinding" i den fulde version af

brugervejledningen, som findes på: www.ikea.com.

Tekniske data

QR-koden på energimærket, der leveres med skabet, indeholder et weblink til oplysningerne relateret til apparatets ydelse

i EU EPREL-databasen. Opbevar energimærket til reference sammen med

brugervejledningen og alle andre dokumenter, der følger med dette apparat.

Det er også muligt at finde de samme oplysninger i EPREL ved hjælp af linket <https://eprel.ec.europa.eu> og modelnavnet og

produktnummeret, som du finder på apparatets typeskilt.

Se linket www.theenergylabel.eu for detaljerede oplysninger om energimærket.

Information til testinstitutter

Installation og klargøring af apparatet til EcoDesign-verifikation skal være i overensstemmelse med EN 62552. Ventilationskrav, nichemål og minimale friafstande skal være som angivet i denne brugsanvisning i kapitlet "Installation". Kontakt producenten for yderligere information, herunder påfyldningsplaner.

Beschrijving van het product

Productoverzicht

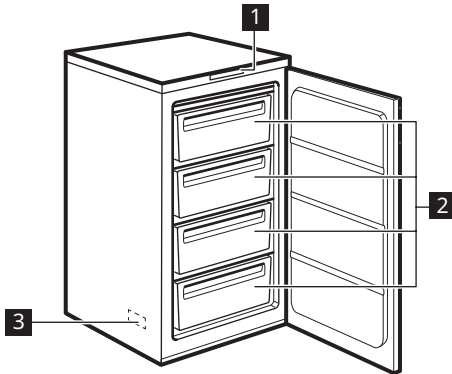

- 1 Bedieningspaneel
- 2 Vrieslades
- 3 Typeplaatje (bevindt zich binnen in het apparaat)

De binnenkant schoonmaken

Voordat u het apparaat voor de eerste keer gebruikt, wast u de binnenkant en de interne accessoires met lauwwarm water en een beetje neutrale zeep om de typische geur van een nieuw product weg te nemen. Droog daarna grondig af.

- ⚠ **Let op!** Gebruik geen reinigingsmiddelen, schuurpoeders, chloor of reinigers op oliebasis. Deze beschadigen de afwerking.

- ⚠ **Let op!** De toebehoren en onderdelen van het apparaat zijn niet geschikt om in een afwasmachine gewassen te worden.

Installatie

- ⚠ **WAARSCHUWING!** Raadpleeg de hoofdstukken Veiligheid.
- ⚠ **WAARSCHUWING!** Raadpleeg het installatie-instructiedocument om uw apparaat te installeren.

- ⚠ **WAARSCHUWING!** Zet het apparaat vast in overeenstemming met de installatie-instructies om een risico op instabiliteit van het apparaat te voorkomen.

Locatie

Dit apparaat moet op een droge, goed geventileerde plaats binnenshuis worden

geïnstalleerd. Installeer het apparaat niet in de buurt van de warmtebron (oven, fornuizen, radiatoren, fornuizen of kookplaten) of op een plaats met direct zonlicht.

Dit apparaat is bedoeld voor gebruik bij een omgevingstemperatuur variërend van 10°C tot 43°C.

- i** De juiste werking van het apparaat kan enkel worden gegarandeerd bij het opgegeven temperatuurbereik.
- i** Mocht je vragen hebben over de plek waar je het apparaat moet installeren, neem dan contact op met de leverancier, de klantenservice of het dichtstbijzijnde bevoegde servicecentrum.
- i** Het moet mogelijk zijn om het apparaat van de hoofdstroomtoevoer af te halen. De stekker moet daarom na de installatie gemakkelijk toegankelijk zijn.

Controlechecklist

Voer de controlechecklist uit voor u uw apparaat gaat gebruiken. Als een antwoord 'NEE' is, volg dan de relevante actie. Vergeet niet om het serienummer van het product en het artikelnummer op te schrijven naar wens en bevestig uw kassabon aan deze pagina.

Serienummer product (Ser. No.):

.....

Productartikelnummer (Art. No.):

.....

Aankoopdatum:

.....

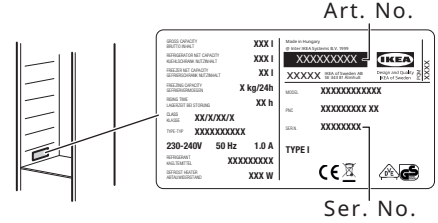

Controleren	Als het antwoord NEE is
Zorg ervoor dat de afdichting helemaal rondom de deur sluit als de deur gesloten is.	Raadpleeg de montage-instructies - uitlijning van de deur.
Controleer of de deur niet tegen meubels of andere objecten aanbotst tijdens het openen en sluiten.	Raadpleeg de montage-instructies - uitlijning van de deur.
Installeer het apparaat in de inbouwstructuur.	Volg de montage-instructie voor de juiste installatie.
Zorg ervoor dat bij de eerste installatie of na het omdraaien van de deur het apparaat minstens 4 uur in verticale positie staat voordat het op de stroomtoevoer wordt aangesloten.	Wacht minstens 4 uur voordat u het apparaat op de stroomtoevoer aansluit.

Bedieningspaneel

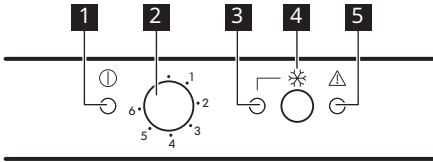

- 1** Indicatielampje stroom
- 2** Thermostaatknop en aan/uit-schakelaar
- 3** Snelvriezen-lampje
- 4** Snelvriezen-schakelaar en alarmresetschakelaar
- 5** Alarmlampje

Inschakelen

1. Steek de stekker in het stopcontact.
2. Draai de **2** temperatuurregelaar met de klok mee naar een gemiddelde instelling. Als de temperatuur in het apparaat te hoog wordt, gaat het **5** Alarmlampje knipperen en klinkt er een akoestisch alarm.
3. Druk op de **4** Snelvriezen-schakelaar om het alarm uit te schakelen. Het **5** Alarmlampje blijft knipperen tot de interne temperatuur is bereikt die nodig is voor het veilig bewaren van diepvriesvoeding.

Uitschakelen

1. Draai de **2** temperregelaar naar de '0'-positie. Het **1** stroomindicatielampje gaat uit.
2. Trek de stekker uit het stopcontact.

Temperatuurregeling

Om het apparaat te bedienen:

1. Draai de temperatuurregelaar rechtsom om de temperatuur in het apparaat te verlagen.

2. Draai de temperatuurregelaar linksom om de temperatuur in het apparaat te verhogen.

Snelvriezen-functie

- i** Activeer om vers voedsel in te vriezen de Snelvriezen-functie ten minste 24 uur voordat je het voedsel in het apparaat plaatst.

Om de functie in te schakelen:

1. Houd de **4** Snelvriezen-knop 2-3 seconden ingedrukt om de Snelvriezen-functie te activeren. Het **3** Snelvriezen-lampje gaat aan.
2. Plaats het voedsel in het vriesvak en houd de Snelvriezen-functie nog 24 uur ingeschakeld.

- i** Deze functie stopt automatisch na 52 uur. Het is mogelijk om de functie op elk moment te deactiveren door gedurende 2-3 seconden op de **4** Snelvriezen-knop te drukken.

Hoge temperatuur-alarm

Bij een temperatuurstijging in het vriesvak (bijv. Als gevolg van een stroomstoring) knippert het **5** alarmlampje en gaat het geluid aan.

Het geluid kan te allen tijde worden uitgeschakeld door op de **4** alarmresetschakelaar te drukken.

Wanneer de normale omstandigheden zijn hersteld, stopt het **5** alarmlampje met knipperen en gaat het geluid automatisch uit.

Deur open-alarm

Als de deur ongeveer 80 seconden heeft opengestaan klinkt er een geluidsalarm.

Na het sluiten van de deur stopt het akoestische alarm.

Je kunt altijd de **4** terugzetschakelaar van het alarm indrukken om het geluidsalarm uit te schakelen.

Invriezen en bewaren van diepgevroren levensmiddelen

Als u het apparaat voor het eerst of na een periode waarin het niet is gebruikt inschakelt, dient u voordat u de producten in het vak legt het apparaat minstens 3 uur te laten werken met de Snelvriezen-functie ingeschakeld.

Activeer om vers voedsel in te vriezen de Snelvriezen-functie ten minste 24 uur voordat u het in te vriezen voedsel in het vriesvak legt.

Bewaar het verse voedsel gelijkmatig verdeeld in het eerste vak of in de eerste lade vanaf de bovenkant.

De maximale hoeveelheid voedsel dat kan worden ingevroren zonder ander vers voedsel toe te voegen, gedurende 24 uur, staat aangegeven op het typeplaatje (een label dat zich aan de binnenkant van het apparaat bevindt).

Verwijder alle lades als er grote hoeveelheden voedsel bewaard moeten worden en leg het voedsel op de schappen.

Bewaar het voedsel op minstens 15 mm afstand van de deur.



Let op! Bij onbedoelde ontdooiing door bijvoorbeeld stroomuitval, waarbij de stroom langer is uitgeschakeld dan de waarde die op het typeplaatje staat onder 'tijdsduur', moet het ontdooide voedsel snel worden geconsumeerd of onmiddellijk worden bereid, vervolgens afgekoeld en daarna opnieuw worden ingevroren.

Tips en advies

- Het vriesvak is het vak gemarkeerd met .
- De middelhoge temperatuurinstelling zorgt voor een goede conservering van ingevroren voedsel.

Een hogere temperatuurinstelling in het apparaat kan leiden tot een kortere houdbaarheid.

- Het hele vriesvak is geschikt voor de opslag van diepvriesproducten.

Probleemoplossing

Controleer de "Inspectiechecklist" voordat je jouw apparaat gebruikt. Als u op een probleem met uw apparaat stuit, raadpleeg dan het hoofdstuk "Probleemoplossing" in

de volledige versie van de gebruikershandleiding, beschikbaar op: www.ikea.com.

Technische gegevens

De QR-code op het energielabel dat bij het apparaat wordt geleverd,

biedt een internetkoppeling naar de informatie gerelateerd aan de prestaties van

Om de volledige versie te downloaden, gaat u naar www.ikea.com

het apparaat in de EU-EPREL-database. Bewaar het energielabel ter referentie samen met de gebruikershandleiding en alle andere documenten die bij dit apparaat worden geleverd.

Het is ook mogelijk om dezelfde informatie in EPREL te vinden via de koppeling

<https://eprel.ec.europa.eu> en de modelnaam en het productnummer die u vindt op het typeplaatje van het apparaat.

Zie de koppeling www.theenergylabel.eu voor gedetailleerde informatie over het energielabel.

Informatie voor testinstellingen

De installatie en voorbereiding van het toestel voor elke EcoDesign-verificatie moet in overeenstemming zijn met EN 62552. De ventilatievoorschriften, de afmetingen van de uitsparingen en de minimale open afstanden aan de achterzijde moeten zijn zoals gesteld in deze gebruikershandleiding in het hoofdstuk Installatie. Neem contact op met de fabrikant voor verdere informatie, inclusief laadplannen.

Product description

Product overview

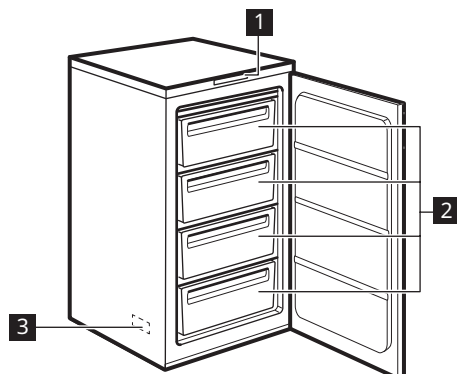

- 1** Control panel
- 2** Freezer drawers
- 3** Rating plate (situated inside of the appliance)

Cleaning the interior

Before using the appliance for the first time, the interior and all internal accessories should be washed with lukewarm water and some neutral soap to remove the typical smell of a brand-new product, then dried thoroughly.

- ⚠ Caution!** Do not use detergents, abrasive powders, chlorine or oil-based cleaners as they will damage the finish.

- ⚠ Caution!** The accessories and parts of the appliance are not suitable for washing in a dishwasher.

Installation

- ⚠ Warning!** Refer to Safety chapters.
- ⚠ Warning!** Refer to installation instruction document to install your appliance.
- ⚠ Warning!** Fix the appliance in accordance with installation instruction document to avoid a risk of instability of the appliance.

Location

This appliance should be installed in a dry, well ventilated indoor position. Do not install the appliance in the nearby of the heat source (oven, stoves, radiators, cookers or hobs) or in a place with direct sunlight.

This appliance is intended to be used at ambient temperature ranging from 10°C to 43°C.

Control panel

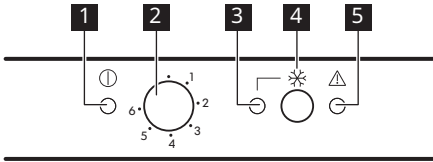

- 1** Power indicator light
- 2** Temperature regulator and On/Off switch
- 3** Fast Freezing light
- 4** Fast Freezing switch and alarm reset switch
- 5** Alarm light

Switching on

1. Insert the plug into the wall socket.
2. Turn the **2** Temperature regulator clockwise to a medium setting.
If the temperature inside the appliance is too high, the **5** Alarm light will blink and the acoustic alarm will turn on.
3. To turn off the alarm, push the **4** Fast Freezing switch. The **5** Alarm light will blink until the internal temperature has reached a level required for the safe conservation of frozen food.

Switching off

1. Turn the **2** Temperature regulator to the "." position.
The **1** Power indicator light will switch off.
2. Remove the plug from the wall socket.

Temperature regulation

To operate the appliance:

1. Turn the temperature regulator clockwise to obtain a lower temperature inside the appliance.

2. Turn the temperature regulator counterclockwise to obtain a higher temperature inside the appliance.

Fast Freezing function

i To freeze fresh food activate the Fast Freezing function at least 24 hours before placing food in the appliance.

To switch on the function:

1. Press the **4** Fast Freezing button for 2-3 seconds to activate the Fast Freezing function. The **3** Fast Freezing light will switch on.
2. Place the food in the freezing compartment and keep the Fast Freezing function switched on for further 24 hours.

i This function stops automatically after 52 hours. It is possible to deactivate the function at any time by pressing the **4** Fast Freezing switch for 2-3 seconds.

High temperature alarm

When there is a temperature increase in the freezer compartment (e.g. due to a power failure) the **5** Alarm light is blinking and sound is on.

The sound can be switched off at any time by pressing the **4** Alarm reset switch.

When normal conditions are restored the **5** Alarm light stops blinking and the sound turns off automatically.

Door open alarm

An acoustic alarm sounds when the door is left open for around 80 seconds.

After closing the door, the acoustic alarm stops.

In any case, press the  Alarm reset switch to deactivate the acoustic alarm.

Freezing and storage of frozen food

When activating an appliance for the first time or after a period out of use, before putting the products in the compartment let the appliance run at least 3 hours with the Fast Freezing function switched on.

To freeze fresh food activate the Fast Freezing function at least 24 hours before placing the food to be frozen in the freezer compartment.

Store the fresh food evenly distributed in the first compartment or drawer from the top.

The maximum amount of food that can be frozen without adding other fresh food during 24 hours is specified on the rating plate (a label located inside the appliance).

If large quantities of food are to be stored, remove all drawers and place the food on shelves.

Keep the food no closer than 15 mm from the door.

 **Caution!** In the event of accidental defrosting, for example due to a power failure, if the power has been off for longer than the value shown on rating plate under "rising time", the defrosted food must be consumed quickly or cooked immediately then cooled and then re-frozen.

Hints and tips

- Freezer compartment is the one marked with .
- The medium temperature setting ensures good preservation of frozen food products.
Higher temperature setting inside the appliance may lead to shorter shelf life.
- The whole freezer compartment is suitable for storage of frozen food products.

Troubleshooting

Be sure to check "Inspection checklist" before using your appliance. If you encounter an issue with your appliance, check "Troubleshooting" chapter in the full

version of the User Manual available on: www.ikea.com.

Technical data

The QR code on the energy label supplied with the appliance provides a web link to the

information related to the performance of the appliance in the EU EPREL database.

Keep the energy label for reference together with the user manual and all other documents provided with this appliance.

It is also possible to find the same information in EPREL using the link <https://eprel.ec.europa.eu> and the model

name and product number that you find on the rating plate of the appliance.

See the link www.theenergylabel.eu for detailed information about the energy label.

Information for test institutes

Installation and preparation of the appliance for any EcoDesign verification shall be compliant with EN 62552. Ventilation requirements, recess dimensions and minimum rear clearances shall be as stated in this User Manual in Installation chapter. Please contact the manufacturer for any other further information, including loading plans.

Tuotekuvaus

Tuotteen yleiskatsaus

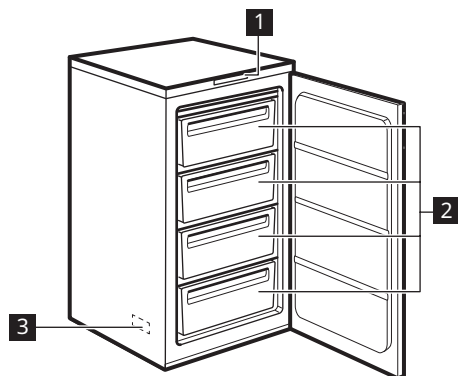

- 1 Käyttöpaneeli
- 2 Pakastelaatikot
- 3 Arvokilpi (sijaitsee laitteen sisällä)

Sisätilan puhdistaminen

Ennen kuin otat laitteen käyttöön, pese sisäosat ja kaikki kaapin sisälle sijoitettavat varusteet haalealla vedellä ja miedolla pesuaineella poistaaksesi uudelle laitteelle tyypillisen hajun. Kuivaa pinnat ja varusteet lopuksi huolellisesti.

- ⚠ **HUOMIO!** Älä käytä puhdistusaineita, hankaavia jauheita, klooria tai öljypohjaisia puhdistusaineita, sillä ne vahingoittavat pintoja.

- ⚠ **HUOMIO!** Jääkaapin varusteita ja osia ei saa pestä astianpesukoneessa.

Asennus

- ⚠ **VAROITUS!** Lue turvallisuutta koskevat luvut.
- ⚠ **VAROITUS!** Asenna laite noudattamalla asennusohjeita.
- ⚠ **VAROITUS!** Varmista laitteen hyvä tasapaino kiinnittämällä se asennusohjeiden mukaisesti.

Sijainti

Tämä laite on asennettava kuivaan ja hyvin tuuletettuun sisätilaan. Asenna laite kauas lämpölähteistä (uunit, liedet, lämpöpatterit ja keittotasot) ja suoja se suoralta auringonvalolta.

Tämä laite on tarkoitettu käytettäväksi ympäristölämpötila-alueella 10°C – 43°C.

- i** Laitteen virheetön toiminta taataan vain em. lämpötila-alueella.
- i** Jos tunnet epävarmuutta laitteen asentamisaikan suhteen, ota yhteyttä myyjään, asiakaspalveluumme tai lähimpään valtuutettuun huoltokeskukseen.
- i** Laite on tarvittaessa voitava kytkeä irti verkkovirrasta. Pistokkeen on oltava helposti ulottuvilla asennuksen jälkeen.

Luettelo tarkistettavista asioista

Noudata tarkistettavien asioiden luetteloa ennen kuin ryhdyt käyttämään laitetta. Mikäli jokin vastaus on "EI", noudata siihen liittyvää toimenpideohjetta. Kirjaa talteen tuotteen sarjanumero ja tuotenumero ja liitä kuittisi tälle sivulle.

Tuotteen sarjanumero (Ser. No.):

.....

Tuotteen tuotenumero (Art. No.):

.....

Ostopäivämäärä:

.....

Tarkistettava	Jos vastaus on EI
Varmista, että tiiviste tiivistää luukun kauttaaltaan, kun luukku suljetaan.	Lue kokoamisohjeesta luukun asennusohjeet.
Tarkista, osuuko luukku mihinkään osaan/kalusteeseen avattaessa/suljettaessa.	Lue kokoamisohjeesta luukun asennusohjeet.
Asenna laite kalusteisiin.	Noudata kokoamisohjeita, jotta asennus tapahtuu asianmukaisesti.
Odota, että laite on seissyt pystysuorassa asennossa vähintään 4 tuntia ennen laitteen kytkemistä sähköverkkoon ensimmäisen asennuksen tai oven avautumissuunnan vaihtamisen jälkeen.	Odota 4 tuntia ennen kuin kytket laitteen sähköverkkoon.

Art. No.

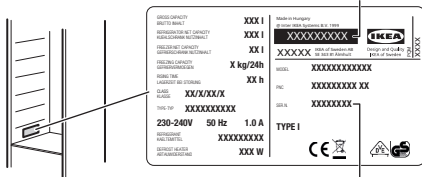

Ser. No.

Käyttöpaneeli

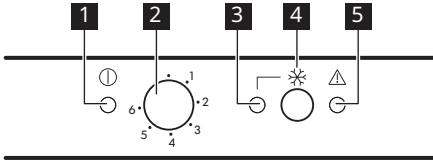

- 1** Virran merkkivalo vilkkuu.
- 2** Lämpötilan säädin ja virtapainike
- 3** Pikapakastus -valo
- 4** Pikapakastus -painike ja hälytysmerkkiäänänen nollauspainike
- 5** Hälytysvalo

Laitteen kytkeminen päälle

1. Aseta pistoke pistorasiaan.
2. Kierrä **2** -lämpötilasäädintä myötäpäivään sen keskiasentoon.

Jos laitteen sisälämpötila on liian korkea, **5** -hälytysmerkkivalo vilkkuu ja laitteesta kuuluu hälytysmerkkiäänäni.

3. Kytke hälytys pois päältä painamalla **4** Pikapakastus -kytkintä.
Hälytysmerkkivalo **5** vilkkuu, kunnes sisälämpötila on saavuttanut vaaditun lämpötilatason elintarvikkeiden turvallista pakastusta varten.

Laitteen kytkeminen pois päältä

1. Laite kytketään pois päältä kääntämällä **2** lämpötilan säädin "-" -asentoon.

Virran merkkivalo **1** sammuu.

2. Irrota pistoke pistorasiasta.

Lämpötilan säätäminen

Laitteen käyttö:

1. Käännä lämpötilan säädintä myötäpäivään laitteen sisälämpötilan laskemiseksi.

2. Käännä lämpötilan säädintä vastapäivään laitteen sisälämpötilan nostamiseksi.

Pikapakastus-toiminto

- i** Kytke Pikapakastus -toiminto päälle vähintään 24 tuntia ennen pakastettavien tuoreiden elintarvikkeiden asettamista pakastuslokeroon pakastaaksesi ruokaa.

Käynnistä toiminto seuraavasti:

1. Kytke Pikapakastus-toiminto päälle painamalla **4** Pikapakastus -painiketta 2–3 sekunnin ajan. **3** Pikapakastus -valo syttyy.
2. Aseta elintarvikkeet pakastuslokeroon tai -lokeroihin ja jätä Pikapakastus-toiminto päälle 24 tunnin ajaksi.

- i** Tämä toiminto pysähtyy automaattisesti 52 tunnin kuluttua. Voit kytkeä toiminnon pois päältä milloin tahansa painamalla **4** Pikapakastus -katkaisijaa 2–3 sekunnin ajan.

Korkean lämpötilan hälytys

Kun pakastinosaston lämpötila nousee (esimerkiksi sähkökatkon vuoksi), **5** hälytysmerkkivalo vilkkuu ja laitteesta kuuluu äänimerkki.

Äänimerkki voidaan sammuttaa milloin tahansa painamalla **4** hälytyksen kuittauspainiketta.

Kun lämpötila on palautunut normaaliiksi, **5** hälytysmerkkivalon vilkkuminen loppuu ja äänimerkki sammuu automaattisesti.

Avonaisen oven hälytys

Kun ovi on auki noin 80 sekunnin ajan, laitteesta kuuluu hälytysäänimerkki.

Hälytysäänimerkki sammuu, kun ovi suljetaan.

Kytke **4** hälytysäänimerkki joka tapauksessa pois toiminnasta painamalla hälytyksen kuittauspainiketta.

Pakastaminen ja pakastettujen elintarvikkeiden säilyttäminen

Kun käynnistät laitteen ensimmäistä kertaa tai pitkän käyttämättömän jakson jälkeen, ja ennen tuotteiden asettamista laitteen lokeroon, anna laitteen toimia vähintään 3 tuntia siten, että Pikapakastus -toiminto on päällä.

Kytke Pikapakastus-toiminto päälle vähintään 24 tuntia ennen pakastettavien tuoreiden elintarvikkeiden asettamista pakastuslokeroon.

Aseta tuoreet elintarvikkeet tasaisesti ylhäältä katsoen ensimmäiseen lokeroon tai vetolaatikkoon.

24 tunnin aikana pakastettavien tuoreiden elintarvikkeiden enimmäismäärä on merkitty arvokilpeen (sijaitsee laitteen sisäpuolella).

Jos haluat pakastaa suuria elintarvikemääriä, poista kaikki vetolaatikat ja aseta tuotteet suoraan hyllyille.

Säilytä elintarvikkeita vähintään 15 mm:n etäisyydellä ovesta.



HUOMIO! Jos pakastin sulaa vahingossa esimerkiksi sähkökatkon vuoksi, kun sähkövirta on ollut poikki pitempään kuin arvokilvessä (kohdassa Käyttöönottoaika) mainitun ajan, sulaneet elintarvikkeet on käytettävä nopeasti tai valmistettava ruoaksi ja sitten jäädytettävä, minkä jälkeen ne voidaan pakastaa uudelleen.

Neuvoja ja vinkkejä

- Pakastuslokero on merkitty
- Keskikorkea lämpötila-asetus varmistaa pakasteiden hyvän säilyvyyden. Korkeampi laitteen lämpötila-asetus voi lyhentää elintarvikkeiden säilyvyyttä.
- Pakasteita voidaan säilyttää kaikkialla pakastinlokerossa.

Vianmääritys

Käy läpi "Luettelo tarkistettavista asioista" ennen laitteen käyttöä. Jos laitteessasi on ongelmia, tarkista luku "Vianmääritys"

käyttöoppaan täydestä versiosta, joka on saatavilla osoitteessa: www.ikea.com:

Tekniset tiedot

Laitteen mukana toimitetun energialuokkamerkinän QR-koodi sisältää linkin verkkosivustolle, jossa on EU EPREL - tietokannassa olevat laitteen suorituskykytiedot. Säilytä energialuokkamerkintää yhdessä käyttöohjeen ja kaikkien muiden tämän laitteen mukana toimitettujen asiakirjojen kanssa.

Joitakin tietoja on saatavilla myös EPREL:issä käyttämällä linkkiä <https://eprel.ec.europa.eu> sekä laitteen arvokilpeen merkittyä mallin nimeä ja tuotenumeroa.

Lisätietoa energialuokkamerkinästä on saatavilla linkistä www.theenergylabel.eu.

Tiedoksi testauslaitoksille

Laitteen asennus- ja valmistelutoimet EcoDesign-tarkistusta varten tulee suorittaa standardin EN 62552 mukaisesti. Noudatettavat ilmanvaihtovaatimukset, asennuspaikan mitat sekä takaosan vähimmäisetäisyydet on annettu tämän ohjekirjan asennuskappaleessa. Valmistajalta on saatavilla lisätietoa sekä kuljetusohjeet.

Description de l'appareil

Présentation du produit

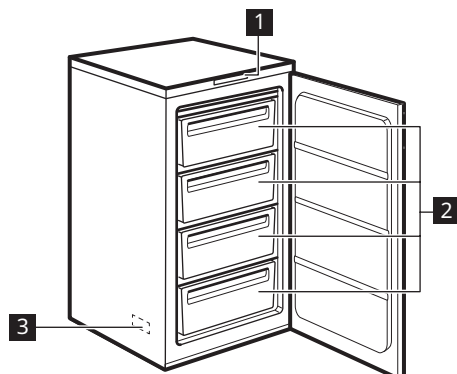

- 1 Bandeau de commande
- 2 Tiroirs du congélateur
- 3 Plaque signalétique (située à l'intérieur de l'appareil)

Nettoyage de l'intérieur

Avant d'utiliser l'appareil pour la première fois, nettoyez l'intérieur et tous les accessoires avec de l'eau tiède savonneuse (pour supprimer toute odeur de neuf), puis séchez-les soigneusement.

- ⚠ ATTENTION!** N'utilisez jamais de détergents, de produits abrasifs, de nettoyeurs à base de chlore ou d'huile car ils pourraient endommager le revêtement.

- ⚠ ATTENTION!** Les pièces et accessoires de l'appareil ne doivent pas être lavés au lave-vaisselle.

Installation

- ⚠ AVERTISSEMENT!** Reportez-vous aux chapitres concernant la sécurité.
- ⚠ AVERTISSEMENT!** Consultez les instructions d'installation pour installer votre appareil.
- ⚠ AVERTISSEMENT!** Fixez l'appareil conformément aux instructions d'installation pour éviter tout risque d'instabilité de l'appareil.

Emplacement

Cet appareil doit être installé dans un lieu sec et bien ventilé en intérieur. N'installez pas l'appareil à proximité d'une source de chaleur (four, cuisinières, radiateurs, cuisinières ou tables de cuisson) ou dans un endroit exposé à la lumière directe du soleil.

Cet appareil est destiné à être utilisé à une température ambiante comprise entre 10°C et 43°C.

i Seul le respect de la plage de températures spécifiée peut garantir un bon fonctionnement de l'appareil.

i En cas de doute concernant l'emplacement d'installation de l'appareil, veuillez contacter le vendeur, notre service après-vente ou le service après-vente agréé le plus proche.

i L'appareil doit pouvoir être débranché de l'alimentation électrique. C'est pourquoi la prise électrique doit être facilement accessible après l'installation.

Liste de vérification

Veuillez suivre la liste de vérification avant d'utiliser votre appareil. Si une réponse est « NON », réalisez l'action correspondante. N'oubliez pas de noter le numéro de série du produit et le numéro d'article, comme demandé, et joignez votre reçu à cette page.

Numéro de série du produit (Ser. No.) :

.....

Référence du produit (Art. No.) :

.....

Date d'achat :

.....

Vérifier	Si la réponse est NON
Assurez-vous que les joints sont tous autour de la porte lorsque la porte est fermée.	Reportez-vous aux instructions de montage/d'alignement de la porte.
Vérifiez s'il n'y a aucune collision entre les pièces/meubles lors de l'ouverture et de la fermeture de la porte.	Reportez-vous aux instructions de montage/d'alignement de la porte.
Installez l'appareil dans la structure intégrée.	Suivez les instructions de montage pour une installation correcte.
Lors de la première installation ou après avoir inversé la porte, assurez-vous que l'appareil est en position verticale pendant au moins 4 heures avant d'être branché sur l'alimentation électrique.	Attendez au moins 4 heures avant de brancher l'appareil à l'alimentation électrique.

Art. No.

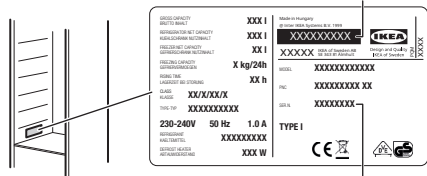

Ser. No.

Bandeau de commande

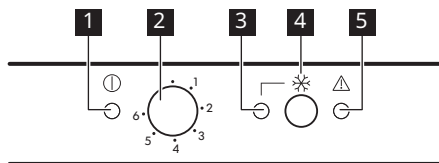

- 1** Voyant de mise sous tension
- 2** Thermostat et interrupteur Marche/Arrêt
- 3** Eclairage Congélation rapide
- 4** Interrupteur et touche de réinitialisation de l'alarme Congélation rapide
- 5** Voyant d'alarme

Activation

1. Insérez la fiche dans la prise murale.
2. Tournez le thermostat **2** vers la droite sur un réglage moyen.

Si la température à l'intérieur de l'appareil est trop élevée, le voyant d'alarme **5** clignote et l'alarme sonore retentit.

3. Pour désactiver l'alarme, appuyez sur l'interrupteur **4** Congélation rapide. Le voyant d'alarme **5** clignote jusqu'à ce que la température interne ait atteint un niveau requis pour la conservation sûre des plats congelés.

Désactivation

1. Tournez le thermostat **2** sur la position « . ».

Le voyant de mise sous tension **1** s'éteint.

2. Débranchez la fiche de la prise secteur.

Réglage de la température

Pour utiliser l'appareil :

1. Tournez le thermostat vers la droite pour baisser la température à l'intérieur de l'appareil.

2. Tournez le thermostat vers la gauche pour augmenter la température à l'intérieur de l'appareil.

Fonction Congélation rapide

- i** Pour congeler des aliments frais, activez la fonction Congélation rapide au moins 24 heures avant de placer les aliments dans l'appareil.

Pour activer la fonction :

1. Appuyez sur la touche **4** Congélation rapide pendant 2-3 secondes pour activer la fonction Congélation rapide. Le voyant **3** Congélation rapide s'allume.
2. Placez les aliments dans le compartiment de congélation et maintenez la fonction Congélation rapide activée pendant 24 heures supplémentaires.

- i** Cette fonction se désactive automatiquement au bout de 52 heures. Il est possible de désactiver cette fonction à tout moment en appuyant sur la touche **4** Congélation rapide pendant 2-3 secondes.

Alarme haute température

En cas d'augmentation de la température dans le compartiment du congélateur (par exemple en raison d'une coupure de courant), le voyant d'alarme **5** clignote et un son retentit.

Le son peut être coupé à tout moment en appuyant sur la touche de réinitialisation de l'alarme **4**.

Une fois les conditions normales rétablies, le voyant d'alarme **5** cesse de clignoter et le son se coupe automatiquement.

Alarme porte ouverte

Une alarme sonore retentit si la porte reste ouverte pendant environ 80 secondes.

L'alarme sonore s'arrête dès que la porte est fermée.

Dans tous les cas, appuyer sur l'interrupteur de réinitialisation de l'alarme **4** désactive l'alarme sonore.

Congélation et rangement des produits surgelés

Lors de la mise en service ou après un arrêt prolongé et avant d'introduire les produits dans le compartiment, laissez fonctionner l'appareil au moins 3 heures avec la fonction Congélation rapide allumée.

Pour congeler des aliments frais, activez la fonction Congélation rapide au moins 24 heures avant de placer les aliments à conserver dans le compartiment de congélation.

Conservez les aliments frais répartis uniformément dans le premier compartiment ou le premier bac en partant du haut.

La quantité maximale d'aliments pouvant être congelés, sans ajouter d'autres aliments frais pendant 24 heures, figure sur la plaque signalétique (étiquette située à l'intérieur de l'appareil).

Si vous devez conserver une grande quantité d'aliments, retirez tous les tiroirs et placez les aliments sur les clayettes.

Les aliments ne doivent pas être placés à moins de 15 mm de la porte.

⚠ ATTENTION! En cas de décongélation accidentelle causée par une coupure de courant par exemple, si la durée de la mise hors tension est supérieure à la valeur indiquée sur la plaque signalétique sous « Autonomie de fonctionnement », les aliments décongelés doivent être consommés rapidement ou cuits immédiatement avant d'être refroidis, puis recongelés.

Conseils

- Le compartiment congélateur est marqué de **✱ ❄ ❄ ❄**.
- Le réglage intermédiaire de la température assure une bonne conservation des produits alimentaires congelés.
Un réglage de température plus élevé à l'intérieur de l'appareil peut entraîner une durée de conservation plus courte.
- L'ensemble du compartiment du congélateur est adapté à la conservation de produits alimentaires congelés.

Dépannage

Assurez-vous de vérifier la « liste de contrôle d'inspection » avant d'utiliser votre appareil. Si vous rencontrez un problème avec votre

appareil, consultez le chapitre « Dépannage » dans la version complète de

la notice d'utilisation disponible sur :
www.ikea.com.

Données techniques

Le code QR présent sur l'étiquette énergétique fournie avec l'appareil contient un lien Web vers les informations relatives aux performances de l'appareil dans la base de données EPREL de l'UE. Conservez l'étiquette énergétique à titre de référence avec la notice d'utilisation et tous les autres documents fournis avec cet appareil.

Il est également possible de trouver les mêmes informations dans EPREL à l'aide du

lien <https://eprel.ec.europa.eu> avec le nom du modèle et le numéro de produit se trouvant sur la plaque signalétique de l'appareil.

Consultez le lien www.theenergylabel.eu pour obtenir des informations détaillées sur l'étiquette énergétique.

Informations pour les laboratoires d'essais

L'installation et la préparation de l'appareil pour une vérification EcoDesign doivent être conformes à la norme EN 62552. Les exigences en matière de ventilation, les dimensions des évidements et les dégagements arrière minimum doivent correspondre aux indications du chapitre Installation de cette notice d'utilisation. Veuillez contacter le fabricant pour de plus amples informations, notamment les plans de chargement.

Gerätebeschreibung

Produktübersicht

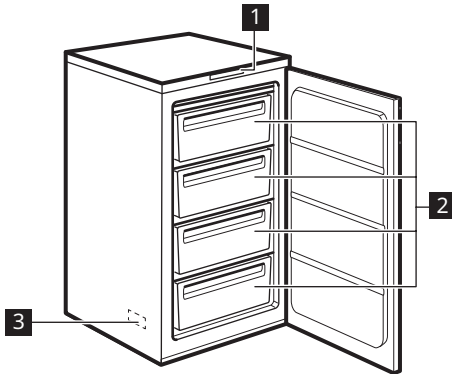

- 1 Bedienfeld
- 2 Gefrierschrankschubladen
- 3 Typenschild (im Geräteinnenraum)

Reinigen des Innenraums

Bevor Sie das Gerät in Betrieb nehmen, beseitigen Sie den typischen Neugeruch am besten durch Reinigen der Innenteile mit lauwarmem Wasser und einer neutralen Seife. Sorgfältig nachtrocknen.

- ⚠ **Vorsicht!** Verwenden Sie keine chemischen Reinigungsmittel, Scheuerpulver, chlor- oder ölhaltige Reinigungsmittel, da diese die Oberfläche beschädigen.

- ⚠ **Vorsicht!** Das Zubehör des Geräts und die Innenteile eignen sich nicht für die Reinigung im Geschirrspüler.

Montage

- ⚠ **WARNUNG!** Siehe Kapitel Sicherheitshinweise.
- ⚠ **WARNUNG!** Lesen Sie zur Installation des Geräts die Montageanleitung.

- ⚠ **WARNUNG!** Befestigen Sie das Gerät gemäß der Montageanleitung, um das Risiko eines instabilen Geräts zu vermeiden.

Aufstellungsort

Dieses Gerät sollte in einem trockenen, gut belüfteten Innenbereich aufgestellt werden. Stellen Sie das Gerät nicht in der Nähe einer

Bedienfeld

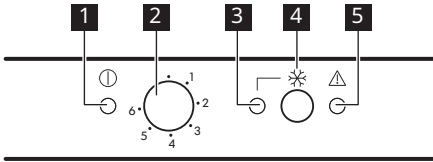

- 1** Betriebskontrolllampe
- 2** Temperaturregler und Ein-/Aus-Schalter
- 3** Schnellgefrieren Lampe
- 4** Schnellgefrieren-Schalter und Schalter zum Zurücksetzen des Alarms
- 5** Alarmleuchte

Einschalten

1. Stecken Sie den Stecker in die Wandsteckdose.
2. Drehen Sie den Temperaturregler **2** im Uhrzeigersinn auf eine mittlere Einstellung.

Wenn die Temperatur im Innern des Gerätes zu hoch ist, blinkt die Alarmanzeige **5**, und es ertönt ein Alarmsignal.

3. Um den Alarm auszuschalten, drücken Sie den **4** Schnellgefrieren Schalter. Die Alarmanzeige **5** blinkt weiterhin, bis die Innentemperatur auf den Wert abgesunken ist, der für die sichere Lagerung des Gefrierguts erforderlich ist.

Ausschalten

1. Drehen Sie den Temperaturregler **2** in die Position „“.

Die Betriebs-Kontrolllampe **1** schaltet sich aus.

2. Ziehen Sie den Netzstecker aus der Steckdose.

Temperaturregelung

Bedienung des Geräts:

1. Drehen Sie den Temperaturregler im Uhrzeigersinn, um eine niedrigere Temperatur im Inneren des Gerätes zu erreichen.
2. Drehen Sie den Temperaturregler gegen den Uhrzeigersinn, um eine höhere Temperatur im Inneren des Gerätes zu erreichen.

Schnellgefrieren-Funktion

- i** Um frische Lebensmittel einzufrieren, aktivieren Sie die Funktion Schnellgefrieren mindestens 24 Stunden, bevor Sie Lebensmittel in das Gerät geben.

Einschalten der Funktion:

1. Halten Sie die Taste **4** Schnellgefrieren 2-3 Sekunden gedrückt, um die Funktion Schnellgefrieren einzuschalten. Die Kontrolllampe **3** Schnellgefrieren leuchtet.
2. Legen Sie die Lebensmittel in das Gefrierfach und lassen Sie die Funktion Schnellgefrieren weitere 24 Stunden eingeschaltet.

- i** Diese Funktion endet automatisch nach 52 Stunden. Diese Funktion kann jederzeit ausgeschaltet werden. Halten Sie dafür den **4** Schnellgefrieren-Schalter 2-3 Sekunden gedrückt.

Hochtemperaturalarm

Bei einem Temperaturanstieg im Gefrierfach (zum Beispiel aufgrund eines Stromausfalls) blinkt die Alarmanzeige **5**, und es ertönt ein Signalton.

Der Ton kann jederzeit durch Drücken des Schalters zum Rücksetzen des Alarms **4** ausgeschaltet werden.

Sobald die normalen Bedingungen wiederhergestellt sind, hört die

Alarmanzeige **5** zu blinken auf, und der Ton wird automatisch ausgeschaltet.

Alarm - Tür offen

Es ertönt ein Signalton, wenn die Tür ca. 80 Sekunden lang offen steht.

Der Signalton verstummt, wenn die Tür geschlossen wird.

Drücken Sie in jedem Fall die **4** Alarm-Löschtaste, um den Signalton auszuschalten.

Gefrieren und Lagern gefrorener Lebensmittel

Lassen Sie das Gerät vor der ersten Inbetriebnahme oder nach einer Zeit, in der das Gerät nicht benutzt wurde, mindestens 3 Stunden lang mit eingeschalteter Funktion Schnellgefrieren laufen, bevor Sie Lebensmittel in das Fach legen.

Um frische Lebensmittel einzufrieren, aktivieren Sie bitte die Schnellgefrieren-Funktion mindestens 24 Stunden, bevor Sie die einzufrierenden Lebensmittel in das Gefrierfach legen.

Lagern Sie frische Lebensmittel gleichmäßig verteilt im ersten Fach oder der ersten Schublade von oben.

Die maximale Menge an Lebensmitteln, die ohne Hinzufügen von anderen frischen Lebensmittel innerhalb von 24 Stunden eingefroren werden kann, ist auf dem Typenschild (einem Schild im Gerät) angegeben.

Sollen große Mengen an Lebensmitteln aufbewahrt werden, entfernen Sie alle Schubladen aus dem Gerät und legen Sie die Lebensmittel direkt auf die Ablagen.

Lagern Sie die Lebensmittel mit einem Mindestabstand von 15 mm zur Tür.



Vorsicht! Kam es zum Beispiel zum Auftauen durch einen Stromausfall, der länger dauerte, als der auf dem Typenschild angegebene Wert unter Lagerzeit bei Störung, dann müssen die aufgetauten Lebensmittel schnell verbraucht oder sofort gekocht und nach dem Abkühlen wieder eingefroren werden.

Tipps und Hinweise

- Das Gefrierfach ist mit  gekennzeichnet.
- Eine mittlere Einstellung stellt eine gute Konservierung von Tiefkühlgerichten sicher.
Eine höhere Temperatureinstellung im Gerät kann die Haltbarkeit verkürzen.
- Der gesamte Gefrierraum ist für die Lagerung von Tiefkühlprodukten geeignet.

Problembekämpfung

Überprüfen Sie unbedingt die „Inspektions-Checkliste“, bevor Sie das Gerät benutzen. Wenn Sie ein Problem mit Ihrem Gerät haben, lesen Sie das Kapitel

„Fehlerbehebung“ in der Vollversion des Benutzerhandbuchs, das auf folgenden Seiten verfügbar ist: www.ikea.com.

Technische Daten

Der QR-Code auf der Energieplakette des Geräts bietet einen Web-Link zu Informationen über die Geräteleistung in der EU EPREL-Datenbank. Bewahren Sie daher die Energieplakette als Referenz zusammen mit dieser Bedienungsanleitung und allen anderen Unterlagen, die mit dem Gerät geliefert wurden, auf.

Es ist auch möglich, die gleichen Informationen in EPREL zu finden, indem Sie

den Link <https://eprel.ec.europa.eu> sowie den Modellnamen und die Produktnummer, die Sie auf dem Typenschild des Geräts finden, verwenden.

Beachten Sie den Link www.theenergylabel.eu bezüglich detaillierter Informationen zur Energieplakette.

Informationen für Prüfinstitute

Die Installation und die Vorbereitung des Geräts für eine eventuelle EcoDesign-Prüfung müssen mit übereinstimmen EN 62552. Die Lüftungsanforderungen, die Einbaunische und die Mindestabstände sind in dieser Bedienungsanleitung in Kapitel Montage beschrieben. Weitere Informationen erhalten Sie vom Hersteller, einschließlich Beladungspläne.

Περιγραφή προϊόντος

Επισκόπηση προϊόντος

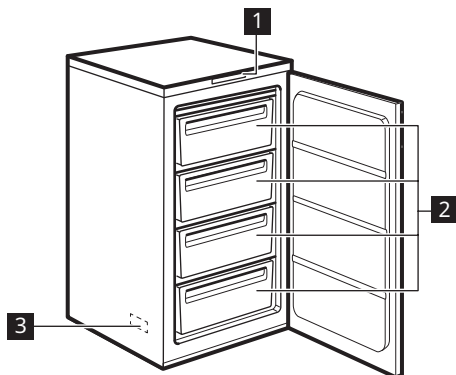

- 1 Πίνακας ελέγχου
- 2 Συρτάρια κατάψυξης
- 3 Πινακίδα τεχνικών χαρακτηριστικών (βρίσκεται στο εσωτερικό της συσκευής)

Καθάρισμα του εσωτερικού

Πριν από την πρώτη χρήση της συσκευής, το εσωτερικό και όλα τα εξαρτήματα πρέπει να πλυθούν με χλιαρό νερό και ουδέτερο σαπούνι για την αφαίρεση της τυπικής μυρωδιάς ενός ολοκαίνουριου προϊόντος και, στη συνέχεια, να σκουπιστούν καλά για να στεγνώσουν.

- ⚠ **ΠΡΟΣΟΧΗ!** Μη χρησιμοποιείτε απορρυπαντικά ή σκόνες που χαράσσουν, χλωρίνη ή καθαριστικά που έχουν ως βάση το πετρέλαιο καθότι καταστρέφουν το φινιρίσμα.

- ⚠ **ΠΡΟΣΟΧΗ!** Τα εξαρτήματα και μέρη της συσκευής δεν είναι κατάλληλα για πλύσιμο σε πλυντήριο πιάτων.

Εγκατάσταση

- ⚠ **ΠΡΟΕΙΔΟΠΟΙΗΣΗ!** Ανατρέξτε στα κεφάλαια σχετικά με την Ασφάλεια.
- ⚠ **ΠΡΟΕΙΔΟΠΟΙΗΣΗ!** Ανατρέξτε στο έγγραφο οδηγιών εγκατάστασης για να εγκαταστήσετε τη συσκευή σας.

- ⚠ **ΠΡΟΕΙΔΟΠΟΙΗΣΗ!** Στερεώστε τη συσκευή σύμφωνα με το έγγραφο οδηγιών εγκατάστασης για να αποφύγετε τον κίνδυνο αστάθειας της συσκευής.

Θέση

Η συσκευή αυτή πρέπει να εγκατασταθεί σε στεγνό, καλά αεριζόμενο εσωτερικό χώρο. Μην εγκαθιστάτε τη συσκευή σε κοντινή απόσταση από την πηγή θερμότητας (φούρνος, σόμπες, σώματα καλοριφέρ, κουζίνες ή εστίες) ή σε χώρο με άμεσο ηλιακό φως.

Αυτή η συσκευή προορίζεται για χρήση σε θερμοκρασία περιβάλλοντος με εύρος από 10°C έως 43°C.

- i** Η σωστή λειτουργία της συσκευής μπορεί να διασφαλιστεί μόνο εντός του καθορισμένου εύρους θερμοκρασίας.
- i** Εάν έχετε οποιοσδήποτε απορίες σχετικά με τη θέση εγκατάστασης της συσκευής, απευθυνθείτε στον πωλητή, στην υπηρεσία εξυπηρέτησης πελατών ή στο πλησιέστερο Εξουσιοδοτημένο Κέντρο Σέρβις.
- i** Πρέπει να είναι δυνατή η αποσύνδεση της συσκευής από την παροχή ρεύματος. Επομένως, η πρόσβαση στο φως πρέπει να είναι εύκολη μετά την εγκατάσταση.

Λίστα ελέγχου επιθεώρησης

Ακολουθήστε τη λίστα ελέγχου επιθεώρησης πριν χρησιμοποιήσετε τη συσκευή σας. Εάν οποιαδήποτε απάντηση είναι «ΟΧΙ», ακολουθήστε τη σχετική ενέργεια. Θυμηθείτε να καταγράψετε τον σειριακό αριθμό και τον κωδικό προϊόντος, όπως απαιτείται, και επισυνάψτε την απόδειξή σας σε αυτήν τη σελίδα.

Αριθμός σειράς προϊόντος (Ser. No.):

.....

Κωδικός προϊόντος (Art. No.):

.....

Ημερομηνία αγοράς:

.....

Art. No.

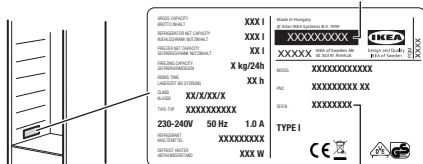

Ser. No.

Ελέγξτε	Εάν η απάντηση είναι ΟΧΙ
Βεβαιωθείτε ότι το παρέμβυσμα σφραγίζει γύρω από την πόρτα όταν η πόρτα είναι κλειστή.	Ανατρέξτε στις οδηγίες συναρμολόγησης - ευθυγράμμιση πόρτας.
Ελέγξτε εάν κατά το άνοιγμα και το κλείσιμο της πόρτας υπάρχει πρόσκρουση σε εξαρτήματα/ έπιπλα.	Ανατρέξτε στις οδηγίες συναρμολόγησης - ευθυγράμμιση πόρτας.
Εγκαταστήστε τη συσκευή στην κατασκευή εντοιχισμού.	Ακολουθήστε τις οδηγίες συναρμολόγησης για σωστή εγκατάσταση.
Βεβαιωθείτε ότι στην πρώτη εγκατάσταση ή μετά από αναστροφή της πόρτας η συσκευή βρίσκεται σε τουλάχιστον 4 ώρες πριν τη συνδέσετε στην παροχή ρεύματος.	Περιμένετε 4 ώρες έως ότου συνδέσετε τη συσκευή στην τροφοδοσία ρεύματος.

Πίνακας χειριστηρίων

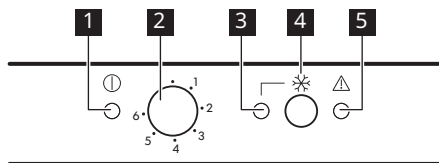

- 1** Ενδεικτική λυχνία λειτουργίας
- 2** Ρυθμιστής θερμοκρασίας και διακόπτης Ενεργοποίησης/Απενεργοποίησης
- 3** Φωτισμός Γρήγορη ψύξη
- 4** Διακόπτης Γρήγορη ψύξη και διακόπτης επαναφοράς συναγερμού
- 5** Λυχνία συναγερμού

Ενεργοποίηση

1. Συνδέστε το φως στην πρίζα τοίχου.
2. Στρέψτε τον ρυθμιστή θερμοκρασίας **2** προς τα δεξιά σε μια μέτρια ρύθμιση. Εάν η θερμοκρασία στο εσωτερικό της συσκευής είναι πολύ υψηλή, αναβοσβήνει η λυχνία Συναγερμού **5** και θα ενεργοποιηθεί ο ηχητικός συναγερμός.
3. Για να απενεργοποιήσετε τον συναγερμό, πιέστε τον διακόπτη **4**.
4. Γρήγορη ψύξη. Η λυχνία Συναγερμού **5** αναβοσβήνει μέχρι η εσωτερική θερμοκρασία να φτάσει στο απαιτούμενο επίπεδο για την ασφαλή διατήρηση των κατεψυγμένων τροφίμων.

Απενεργοποίηση

1. Στρέψτε τον ρυθμιστή θερμοκρασίας **2** στη θέση ".".
 2. Αποσυνδέστε το φως από την πρίζα.
- Η ενδεικτική λυχνία λειτουργίας **1** θα σβήσει.

Ρύθμιση θερμοκρασίας

Για να χειριστείτε τη συσκευή:

1. Στρέψτε τον ρυθμιστή θερμοκρασίας δεξιόστροφα για να επιτύχετε χαμηλότερη θερμοκρασία εντός της συσκευής.
2. Στρέψτε τον ρυθμιστή θερμοκρασίας αριστερόστροφα για να επιτύχετε υψηλότερη θερμοκρασία εντός της συσκευής.

Λειτουργία Γρήγορη ψύξη

- i** Για να καταψύξετε φρέσκα τρόφιμα, ενεργοποιήστε τη λειτουργία Γρήγορη ψύξη τουλάχιστον 24 ώρες προτού τοποθετήσετε τρόφιμα στη συσκευή.

Για να ενεργοποιήσετε τη λειτουργία:

1. Πιέστε το κουμπί **4** Γρήγορη ψύξη για 2-3 δευτερόλεπτα για να ενεργοποιήσετε τη λειτουργία Γρήγορη ψύξη. Η λυχνία **3** Γρήγορη ψύξη θα ανάψει.
2. Τοποθετήστε τα τρόφιμα στον θάλαμο κατάψυξης και διατηρήστε τη λειτουργία Γρήγορη ψύξη ενεργοποιημένη για επιπλέον 24 ώρες.
- i** Αυτή η λειτουργία διακόπτεται αυτόματα μετά από 52 ώρες. Μπορείτε να απενεργοποιήσετε τη λειτουργία οποιαδήποτε στιγμή πιέζοντας τον διακόπτη **4** Γρήγορη ψύξη για 2-3 δευτερόλεπτα.

Ειδοποίηση υψηλής θερμοκρασίας

Όταν παρουσιάζεται αύξηση της θερμοκρασίας στον θάλαμο του καταψύκτη (π.χ. λόγω προηγούμενης διακοπής ρεύματος), αναβοσβήνει η λυχνία Συναγερμού **5** και ενεργοποιείται ο ήχος.

Ο ήχος μπορεί να απενεργοποιηθεί οποιαδήποτε στιγμή πιέζοντας το διακόπτη σίγασης Συναγερμού **4**.

Όταν αποκατασταθούν οι συνθήκες κανονικής λειτουργίας, η λυχνία

Συναγερμού **5** σταματάει να αναβοσβήνει και ο ήχος απενεργοποιείται αυτόματα.

Συναγερμός ανοιχτής πόρτας

Όταν η πόρτα παραμένει ανοιχτή για περίπου 80 δευτερόλεπτα, ηχεί ένας ηχητικός συναγερμός.

Αφού κλείσετε την πόρτα, ο ηχητικός συναγερμός σταματά.

Σε κάθε περίπτωση, πιέστε τον διακόπτη Σίγασης συναγερμού **4** για να απενεργοποιήσετε τον ηχητικό συναγερμό.

Κατάψυξη και αποθήκευση κατεψυγμένων τροφίμων

Όταν ενεργοποιείτε τη συσκευή για πρώτη φορά ή μετά από μια περίοδο μη λειτουργίας, προτού τοποθετήσετε τα προϊόντα στον θάλαμο, η συσκευή πρέπει να λειτουργήσει για τουλάχιστον 3 ώρες με ενεργοποιημένη τη λειτουργία Γρήγορη ψύξη.

Για την κατάψυξη φρέσκων τροφίμων, ενεργοποιήστε τη λειτουργία Γρήγορη ψύξη τουλάχιστον 24 ώρες προτού τοποθετήσετε τα τρόφιμα στον θάλαμο του καταψύκτη.

Αποθηκεύστε τα φρέσκα τρόφιμα ομοιόμορφα καταμεμημένα στον πρώτο από πάνω θάλαμο ή συρτάρι.

Η μέγιστη ποσότητα τροφίμων που μπορεί να καταψυχθεί χωρίς να προστεθούν επιπλέον φρέσκα τρόφιμα σε διάρκεια 24 ωρών, καθορίζεται στην πινακίδα τεχνικών χαρακτηριστικών (μια ετικέτα που βρίσκεται στο εσωτερικό της συσκευής).

Εάν πρόκειται να αποθηκευτούν μεγάλες ποσότητες τροφίμων, αφαιρέστε όλα τα

συρτάρια και τοποθετήστε τα τρόφιμα στα ράφια.

Διατηρείτε τα τρόφιμα σε απόσταση τουλάχιστον 15 mm από την πόρτα.



ΠΡΟΣΟΧΗ! Σε περίπτωση κατά λάθος απόψυξης, για παράδειγμα σε περίπτωση διακοπής ρεύματος, εάν το ρεύμα ήταν κομμένο για περισσότερο από την τιμή που αναγράφεται στην πινακίδα τεχνικών χαρακτηριστικών στην ενότητα «χρόνος ανόδου», τα αποψυγμένα τρόφιμα πρέπει να καταναλωθούν σύντομα ή να μαγειρευτούν αμέσως και, στη συνέχεια να κρυώσουν για να καταψυχθούν και πάλι.

Υποδείξεις και συμβουλές

- Ο θάλαμος του καταψύκτη είναι εκείνος που επισημαίνεται με την ένδειξη .
- Η μεσαία ρύθμιση θερμοκρασίας διασφαλίζει καλή διατήρηση των κατεψυγμένων τροφίμων. Μια υψηλότερη ρύθμιση θερμοκρασίας εντός της συσκευής μπορεί να οδηγήσει

σε μικρότερη διάρκεια ζωής των τροφίμων.

- Ολόκληρος ο θάλαμος καταψύκτη είναι κατάλληλος για την αποθήκευση κατεψυγμένων τροφίμων.

Επίλυση προβλημάτων

Βεβαιωθείτε ότι έχετε ελέγξει τη «λίστα ελέγχου» πριν χρησιμοποιήσετε τη συσκευή σας. Εάν αντιμετωπίσετε κάποιο πρόβλημα με τη συσκευή σας, ανατρέξτε στο κεφάλαιο

«Αντιμέτωπιση προβλημάτων» στην πλήρη έκδοση του Εγχειριδίου Χρήστη που διατίθεται στη διεύθυνση: www.ikea.com.

Τεχνικά χαρακτηριστικά

Ο κωδικός QR στην ετικέτα κατανάλωσης ενέργειας που παρέχεται με τη συσκευή παρέχει έναν διαδικτυακό σύνδεσμο με πληροφορίες σχετικές με την απόδοση της συσκευής στη βάση δεδομένων EPREL της ΕΕ. Κρατήστε την ετικέτα κατανάλωσης ενέργειας μαζί με το εγχειρίδιο χρήστη και όλα τα άλλα έγγραφα που παρέχονται με τη συσκευή.

Μπορείτε επίσης να βρείτε τις ίδιες πληροφορίες στο EPREL, χρησιμοποιώντας

τον σύνδεσμο <https://eprel.ec.europa.eu> και το όνομα μοντέλου και τον κωδικό προϊόντος που θα βρείτε στην πινακίδα τεχνικών χαρακτηριστικών της συσκευής.

Ανατρέξτε στον σύνδεσμο www.theenergylabel.eu για λεπτομέρειες σχετικά με την ετικέτα κατανάλωσης ενέργειας.

Πληροφορίες για ιδρύματα δοκιμών

Η εγκατάσταση και προετοιμασία της συσκευής για οποιαδήποτε πιστοποίηση EcoDesign θα συμμορφώνεται με το πρότυπο EN 62552. Οι απαιτήσεις εξαερισμού, οι διαστάσεις εσοχής και οι ελάχιστες αποστάσεις του πίσω μέρους θα είναι όπως αναφέρονται σε αυτό το Εγχειρίδιο Χρήστη. Επικοινωνήστε με τον κατασκευαστή για περαιτέρω πληροφορίες, συμπεριλαμβανομένων των σχεδίων φορτίου.

Descrizione del prodotto

Panoramica del prodotto

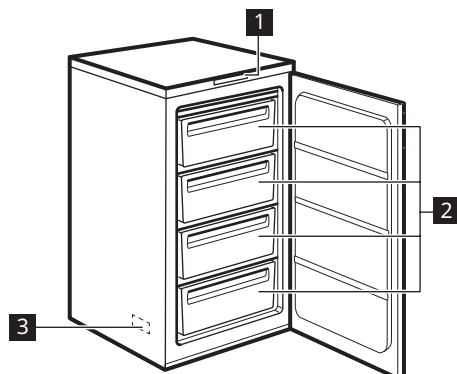

- 1** Pannello dei comandi
- 2** Cassetti del congelatore
- 3** Targhetta (ubicata all'interno dell'apparecchiatura)

Pulizia dell'interno

Prima di utilizzare l'apparecchiatura per la prima volta, lavare l'interno e gli accessori con acqua tiepida e sapone neutro per eliminare il tipico odore dei prodotti nuovi, quindi asciugare accuratamente.

- ⚠ ATTENZIONE!** Non usare detersivi, polveri abrasive, detersivi a base di cloro od olio, dato che potrebbero danneggiare le finiture.

- ⚠ ATTENZIONE!** Gli accessori e i componenti dell'apparecchiatura non sono lavabili in lavastoviglie.

Installazione

- ⚠ AVVERTENZA!** Fare riferimento ai capitoli sulla sicurezza.
- ⚠ AVVERTENZA!** Per l'installazione dell'apparecchio, fare riferimento al documento di istruzioni per l'installazione.

- ⚠ AVVERTENZA!** Fissare l'apparecchio secondo le istruzioni di installazione per evitare il rischio di instabilità dell'apparecchio.

Posizione

Questa apparecchiatura deve essere installata in una posizione interna asciutta e ben ventilata. Non installare l'apparecchiatura nelle vicinanze di fonti di

Pannello dei comandi

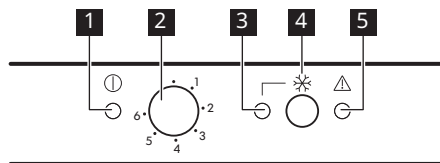

- 1** Indicatore dell'alimentazione
- 2** Regolatore della Temperatura e Interruttore On/Off
- 3** Luce Congelamento rapido
- 4** Interruttore e reset dell'allarme Congelamento rapido
- 5** Spia di allarme

Accensione

1. Inserire la spina nella presa a muro.
2. Ruotare il **2** regolatore di temperatura in senso orario su un'impostazione media.

Se la temperatura all'interno dell'apparecchiatura è troppo alta, la **5** spia di allarme lampeggia ed entra in funzione un segnale acustico.

3. Per spegnere l'allarme, premere l'interruttore **4** Congelamento rapido. La **5** spia di allarme lampeggia fino a quando la temperatura interna raggiunge un livello adeguato per la conservazione sicura del cibo congelato.

Spegnimento

1. Ruotare il **2** regolatore di temperatura in posizione “.”

La **1** spia dell'alimentazione si spegne.

2. Estrarre la spina dalla presa di corrente.

Regolazione della temperatura

Per far funzionare l'apparecchiatura:

1. Ruotare il regolatore di temperatura in senso orario per ottenere una temperatura più bassa all'interno dell'apparecchiatura.
2. Ruotare il regolatore di temperatura in senso anti-orario per ottenere una temperatura più alta all'interno dell'apparecchiatura.

Congelamento rapido funzione

- i** Per congelare alimenti freschi, attivare la funzione Congelamento rapido almeno 24 ore prima di introdurli nell'apparecchiatura.

Per attivare la funzione:

1. Premere il tasto **4** Congelamento rapido per 2-3 secondi per attivare la funzione Congelamento rapido. La spia **3** Congelamento rapido si accende.
2. Posizionare il cibo all'interno del vano congelatore e lasciare attivata la funzione Congelamento rapido per altre 24 ore.

- i** Questa funzione si arresta automaticamente dopo 52 ore. È possibile disattivare la funzione in qualsiasi momento premendo il pulsante **4** Congelamento rapido per 2-3 secondi.

Allarme temperatura elevata

Quando c'è un aumento di temperatura nel vano congelatore (ad es. a causa di un'interruzione di corrente) **5** la spia di allarme lampeggia e il suono è attivo.

È possibile disattivare il suono premendo in qualsiasi momento l'interruttore reset allarme **4**.

Nel momento in cui vengono ripristinate le normali condizioni di funzionamento la **5**

spia di allarme smetterà di lampeggiare e il segnale acustico si interromperà in modo automatico.

Allarme porta aperta

Se la porta è lasciata aperta per circa 80 secondi, viene emesso un segnale acustico.

Dopo la chiusura della porta, l'allarme acustico si interrompe.

Per disattivare l'allarme acustico è anche possibile premere l'apposito  tasto di reset.

Congelamento e conservazione di alimenti surgelati

Al primo avvio o dopo un periodo di non utilizzo, lasciare in funzione l'apparecchiatura per almeno 3 ore attivando la funzione Congelamento rapido prima di introdurre gli alimenti.

Per congelare alimenti freschi, attivare la Funzione Congelamento rapido almeno 24 ore prima di introdurli nel vano congelatore.

Conservare gli alimenti freschi distribuiti uniformemente nel primo scomparto o cassetto dall'alto.

La quantità massima di cibo che può essere congelata, senza l'aggiunta di altri alimenti freschi per 24 ore, è indicata sulla targhetta (un'etichetta situata all'interno dell'apparecchiatura).

Per conservare grandi quantità di cibo, rimuovere tutti i cassette e collocare gli alimenti sui ripiani.

Il cibo deve trovarsi ad una distanza di 15 mm dalla porta.



ATTENZIONE! In caso di scongelamento accidentale, ad esempio a causa di un'interruzione di corrente, se la corrente è rimasta spenta più a lungo del valore indicato sulla targhetta sotto "tempo di risalita", gli alimenti scongelati devono essere consumati rapidamente o cotti immediatamente, poi raffreddati e quindi ricongelati.

Consigli e suggerimenti

- Il vano congelatore è quello contrassegnato con .
- L'impostazione della temperatura media garantisce una buona conservazione dei cibi congelati. L'impostazione di una temperatura più elevata all'interno dell'apparecchiatura

può portare a una minore durata di conservazione.

- L'intero scomparto del congelatore è adatto alla conservazione di prodotti alimentari surgelati.

Risoluzione dei problemi

Prima di utilizzare l'apparecchiatura, attenersi all'elenco dei controlli di ispezione. In caso di problemi con l'apparecchiatura

consultare il capitolo "Risoluzione dei problemi" nella versione completa del Manuale d'uso disponibile su: www.ikea.com.

Dati tecnici

Il codice QR sull'etichetta energetica fornita con l'apparecchiatura riporta un link web alle informazioni correlate al funzionamento di questa apparecchiatura nella banca dati EPREL dell'UE. Conservare l'etichetta energetica come riferimento insieme al manuale d'uso e a tutti gli altri documenti forniti con questa apparecchiatura.

È possibile trovare le stesse informazioni anche in EPREL utilizzando il link

<https://eprel.ec.europa.eu> e il nome del modello e il numero di prodotto che si trovano sulla targhetta dell'apparecchiatura.

Per informazioni dettagliate sull'etichetta energetica, vedere il sito www.theenergylabel.eu.

Informazioni per gli istituti di test

L'installazione e la preparazione dell'apparecchiatura per qualsiasi verifica di EcoDesign devono essere conformi alla normativa EN 62552. I requisiti di ventilazione, le dimensioni dell'incavo e le distanze minime dalla parte posteriore devono essere conformi a quanto indicato nel presente manuale d'uso al capitolo Installazione. Si prega di contattare il produttore per qualsiasi altra informazione, compresi i piani di carico.

Produktbeskrivelse

Produktoversikt

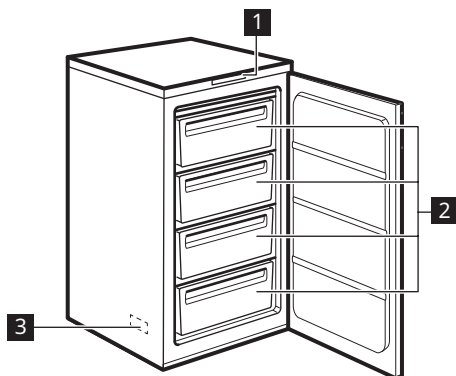

- 1** Betjeningspanel
- 2** Fryseskuffer
- 3** Typeskilt (plassert på innsiden av produktet)

Innvendig rengjøring

Før du tar produktet i bruk, må du vaske innsiden samt alt utstyr i lunke vann tilsatt et nøytralt rengjøringsmiddel, for å fjerne den typiske lukten som sitter i flunkende nye produkter. Husk å tørke nøye.

- ⚠ FORSIKTIG!** Ikke bruk kraftige vaskemidler eller skurepulver, klor eller oljebasert vaskemiddel, da dette vil skade finishen.

- ⚠ FORSIKTIG!** Tilbehøret og delene til produktet er ikke egnet for vask i oppvaskmaskin.

Montering

- ⚠ ADVARSEL!** Se etter i Sikkerhetskapitlene.
- ⚠ ADVARSEL!** Se dokumentet med installasjonsinstrukser for informasjon om hvordan du installerer produktet.
- ⚠ ADVARSEL!** Reparer produktet i henhold til dokumentet med installasjonsinstrukser for å unngå risiko for ustabilitet av produktet.

Plassering

Produktet skal monteres i en tørr, godt ventilert innendørs plassering. Ikke installer produktet i nærheten av varmekilden (ovn, komfyr, radiatorer, komfyrer eller koketopper) eller på et sted med direkte sollys.

Dette produktet er beregnet til bruk ved omgivelsestemperatur fra 10°C til 43°C.

- i** Korrekt bruk av produktet kan bare garanteres innenfor det angitte temperaturområdet.
- i** Hvis du er i tvil om hvor du skal montere produktet, må du kontakte leverandøren, kundeservicen vår eller nærmeste servicesenter.
- i** Det må være mulig å kople produktet fra strømforsyningen. Støpslet skal derfor alltid være lett tilgjengelig etter montering.

Sjekkliste for inspeksjon

Følg kontrollisten før du bruker produktet. Hvis noen av svarene er «NEI», følg gjeldende fremgangsmåte. Husk å skrive ned produktserienummeret og artikkelnummeret som nødvendig og fest kvitteringen til denne siden.

Produktserienummer (Ser. No.):

.....

Produktartikkelnummer (Art. No.):

.....

Kjøpsdato:

.....

Til inspeksjon	Hvis svaret er NEI
Sørg for at pakningen er tett rundt hele døren når den er lukket.	Slå opp monteringsanvisninger – dørtilpasning.
Kontroller at deler/møbler ikke kolliderer med hverandre når du åpner og lukker døren.	Slå opp monteringsanvisninger – dørtilpasning.
Monter produktet i nisjen.	Følg monteringsanvisningen for korrekt installasjon.
Ved første montering, eller etter omhengsling av døren, påse at produktet står oppreist i minst fire timer før det kobles til strømforsyningen.	Vent fire timer før du kobler produktet til strømforsyningen.

Art. No.

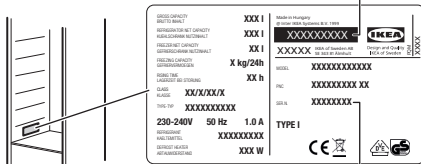

Ser. No.

Betjeningspanel

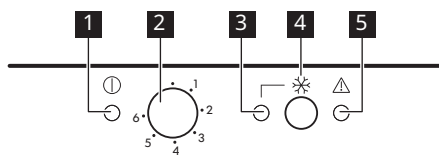

- 1** Strømindikatorlampe
- 2** Termostatbryter og på-/av-bryter
- 3** Hurtigfrys lys
- 4** Hurtigfrys-bryter og bryter for tilbakestilling av alarm
- 5** Alarmlampe

Slik slår du på produktet

1. Sett støpslet i stikkkontakten.
2. Vri **2** temperaturregulatoren med klokkeretningen til middels innstilling.
Hvis temperaturen i produktet er for høy, vil **5** alarmlampen blinke og alarmen slå seg på.
3. Trykk på **4** Hurtigfrys-bryteren for å slå av alarmen. Alarmlampen **5** vil blinke til den interne temperaturen har nådd nivået som kreves for trygg konservering av frossen mat.

Slå av

1. Vri **2** temperaturregulatoren til «.», Strømindikatorlampen **1** slukkes.
2. Trekk støpslet ut av stikkkontakten.

Temperaturregulering

Slik bruker du apparatet:

1. Drei temperaturregulatoren med urviseren for å oppnå en lavere temperatur inne i apparatet.
2. Drei temperaturregulatoren mot urviseren for å oppnå en høyere temperatur inne i apparatet.

Hurtigfrys-funksjon

- i** Når du vil fryse ferske matvarer, må Hurtigfrys-funksjonen aktiveres minst 24 timer før maten legges i produktet.

Slik slår du på funksjonen:

1. Trykk på **4** Hurtigfrys-knappen i 2-3 sekunder for å aktivere Hurtigfrys-funksjonen. **3** Hurtigfrys-lampen slås på.
 2. Plasser matvarene i fryserommet, og la Hurtigfrys-funksjonen stå på i 24 timer til.
- i** Denne funksjonen stopper automatisk etter 52 timer. Denne funksjonen kan du også deaktivere til enhver tid ved å trykke på **4** Hurtigfrys-bryteren i 2-3 sekunder.

Alarm ved høy temperatur

Når det er temperaturøkning i fryserommet (f.eks. på grunn av strømbrudd) blinker **5** alarmlampen og lyden lyser.

Lyden kan slås av når som helst ved å trykke på **4**-bryteren for tilbakestilling av alarm.

Når normale forhold er gjenopprettet, slutter **5** alarmlampen å blinke, og lyden slås av automatisk.

Dør åpen-alarm

Det høres et lydsignal hvis døren blir stående åpen i ca. 80 sekunder.

Lydalarmen stopper etter at døren lukkes.

Alarmen kan alltid slås av ved å trykke på alarmens **4**-tilbakestillingsknapp.

Frysing og oppbevaring av frossen mat

Når du slår på apparatet for første gang eller etter en periode der den ikke har stått på, må du la den stå på i minst 3 timer med Hurtigfrys-funksjonen slått på.

Når du vil fryse fersk mat, må Hurtigfrys-funksjonen aktiveres minst 24 timer før maten som skal fryses legges i fryserseksjonen.

Oppbevar den ferske maten jevnt fordelt i det første rommet eller skuffen fra toppen.

Maksimal mengde mat som kan fryses uten å legge til annen fersk mat i løpet av 24 timer, er spesifisert på typeskiltet (en etikett som sitter inne i produktet).

Fjern alle skuffene hvis du skal oppbevare større mengder matvarer, og plasser maten på hyllene.

Oppbevar maten minst 15 mm fra døren.



FORSIKTIG! Dersom det oppstår utilsiktet tining, f.eks. på grunn av strømbrudd, og hvis strømmen er borte lenger enn den verdien som er oppført på typeskiltet under «stigetid», må den tinte maten spises så raskt som mulig eller tilberedes øyeblikkelig og så fryses på nytt.

Hjelp og tips

- Fryserseksjonen er den som er merket med .
- Middels temperaturinnstilling sikrer god konservering av frosne matvarer. Høyere temperaturinnstilling inne i produktet kan føre til kortere holdbarhet.
- Hele fryserseksjonen er egnet for lagring av frosne matvarer.

Feilsøking

Sørg for å sjekke "Sjekkliste for inspeksjon" før du bruker produktet. Hvis du støter på et problem med produktet, sjekk kapittelet "Feilsøking" i den fullstendige versjonen av

bruksanvisningen som er tilgjengelig på: www.ikea.com.

Tekniske data

QR-koden på energietiketten som fulgte med produktet gir en nettkobling til informasjonen som er relatert til ytelsen av dette apparatet i EU EPREL-databasen. Oppbevar energietiketten kun for henvisning med denne brukerhåndboken samt alle andre dokumenter som fulgte med produktet.

Det er også mulig å finne den samme informasjonen i EPREL med koblings-

<https://eprel.ec.europa.eu> og modellnavn, samt produktnummeret som du finner på produktets typeskilt.

Se koblingen www.theenergylabel.eu for detaljert informasjon om energietiketten.

Informasjon for testinstitutter

Montering og forberedelse av produkt for enhver EcoDesign-kontroll skal være i samsvar med EN 62552. Ventilasjonskrav, luftspalter og minste avstand bak skal være som angitt i denne brukerhåndboken i installasjonskapittelet. Kontakt produsenten for ytterligere informasjon, inkludert lasteplaner.

Descrição do produto

Visão geral do produto

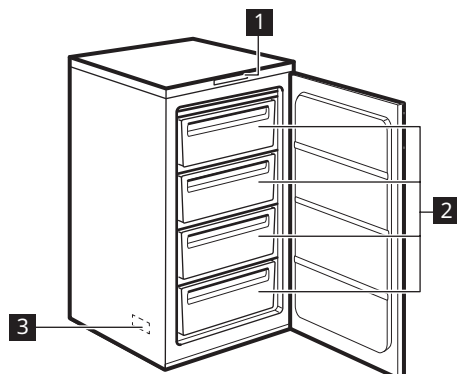

- 1 Painel de comandos
- 2 Gavetas do congelador
- 3 Placa de classificação (situada no interior do aparelho)

Limpeza do interior

Antes de utilizar o aparelho pela primeira vez, limpe o interior e todos os acessórios internos com água morna e detergente neutro, para remover o cheiro típico de um produto novo, e seque minuciosamente.

- ⚠ CUIDADO!** Não utilize detergentes, pós abrasivos, cloro ou produtos de limpeza à base de óleos, porque estes produtos danificam o acabamento.

- ⚠ CUIDADO!** Os acessórios e as peças deste aparelho não podem ser lavados na máquina de lavar loiça.

Instalação

- ⚠ AVISO!** Consulte os capítulos relativos à segurança.
- ⚠ AVISO!** Consulte o documento de instruções de instalação para instalar o seu aparelho.
- ⚠ AVISO!** Fixe o aparelho de acordo com o documento de instruções de instalação para evitar um risco de instabilidade do aparelho.

Localização

Este aparelho deve ser instalado numa posição seca e bem ventilada no interior. Não instale o aparelho na proximidade de fontes de calor (forno, salamandras, radiadores, fogões ou placas de indução) ou num local com luz solar direta.

Este aparelho está previsto para ser usado numa temperatura ambiente entre 10°C a 43°C.

- i** O funcionamento correto do aparelho é garantido apenas no intervalo de temperaturas especificado.
- i** No caso de dúvidas sobre o posicionamento para instalação do aparelho, contactar o revendedor, o nosso serviço de apoio a clientes ou o Centro de Assistência Técnica Autorizado mais próximo.
- i** Deve haver espaço suficiente para permitir desligar o aparelho da corrente elétrica. A ficha deve estar facilmente acessível depois da instalação.

Lista de verificação de inspeção

Siga a lista de verificação de inspeção antes de utilizar o seu aparelho. Se alguma resposta for “NÃO”, cumpra a ação relevante. Não se esqueça de escrever o número de série do produto e o número do produto, conforme necessário, e anexar o seu recibo a esta página.

Número de série do produto (Ser. No.):

.....

Número do artigo do produto (Art. No.):

.....

Data de compra:

.....

A verificar	Se a resposta for NÃO
Certifique-se de que as juntas à volta da porta vedam bem quando a porta está fechada.	Consulte as instruções de montagem – alinhamento da porta.
Verifique se não existe qualquer colisão entre peças/ móveis enquanto abre e fecha a porta.	Consulte as instruções de montagem – alinhamento da porta.
Instale o aparelho na estrutura encastada.	Siga as instruções de montagem para uma instalação adequada.
Certifique-se de que, na primeira instalação ou após a alteração da porta, o aparelho fica na vertical durante pelo menos 4 horas antes de ser ligado à alimentação elétrica.	Aguarde 4 horas antes de ligar o aparelho à corrente elétrica.

Art. No.

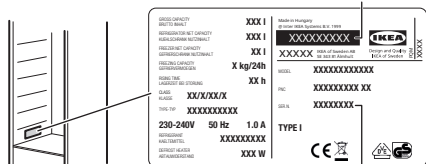

Ser. No.

Painel de comandos

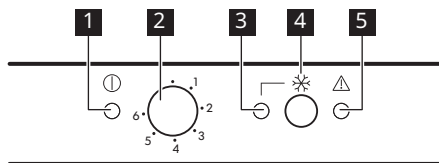

- 1** Luz indicadora de funcionamento
- 2** Regulador de temperatura e interruptor On/Off
- 3** Luz Congelação Rápida
- 4** Botão de Congelação Rápida e botão de reposição do alarme
- 5** Luz de alarme

Como ligar

1. Inserir a ficha na tomada elétrica.
2. Rodar o regulador de temperatura **2** para a direita até uma definição média. Se a temperatura no interior do aparelho estiver demasiado elevada, a luz de alarme **5** fica intermitente e o alarme acústico é ativado.
3. Para desligar o alarme, prima o interruptor **4** Congelação Rápida. A luz de alarme **5** fica intermitente até que a temperatura interna atinja o nível necessário para a conservação segura de alimentos congelados.

Como desligar

1. Rode o regulador da temperatura **2** para a posição ".". A luz indicadora de funcionamento **1** irá apagar-se.
2. Desligue a ficha da tomada elétrica.

Regulação da temperatura

Para operar o aparelho:

1. Rodar o regulador da temperatura para a direita para uma temperatura mais baixa no interior do aparelho.
2. Rodar o regulador da temperatura para a esquerda para uma temperatura mais alta no interior do aparelho.

Congelação Rápida função

- i** Para congelar alimentos frescos, ative a função Congelação Rápida pelo menos 24 horas antes de colocar os alimentos no aparelho.

Para ativar a função:

1. Prima o botão **4** Congelação Rápida durante 2-3 segundos para ativar a função Congelação Rápida. A luz **3** Congelação Rápida acende-se.
2. Coloque os alimentos no compartimento do congelador e mantenha a função Congelação Rápida ativada durante mais 24 horas.

- i** Esta função para automaticamente após 52 horas. É possível desativar a função em qualquer momento premindo o interruptor **4** Congelação Rápida durante 2-3 segundos.

Alarme de temperatura alta

Quando existe um aumento da temperatura no compartimento do congelador (por exemplo, devido a uma falha de corrente) a luz de alarme **5** fica intermitente e o som é ativado.

O som pode ser desligado a qualquer momento premindo o botão de reinicialização do alarme **4**.

Quando as condições normais forem restabelecidas, a luz de alarme **5** deixa de piscar e o som é desligado automaticamente.

Alarme de porta aberta

Ouve-se um alarme acústico quando a porta é deixada aberta durante aproximadamente 80 segundos.

Depois de fechar a porta, o alarme acústico irá parar.

De qualquer forma, prima o botão  de reinicialização do alarme para desativar o alarme acústico.

Congelação e armazenamento de alimentos congelados

Quando ativar o aparelho pela primeira vez ou após um período sem utilização, e antes de colocar os produtos no compartimento, deixe o aparelho funcionar durante pelo menos 3 horas com a função Congelação Rápida ativada.

Para congelar alimentos frescos ative a função Congelação Rápida pelo menos 24 horas antes de colocar os alimentos a congelar no compartimento do congelador.

Guarde os alimentos frescos uniformemente distribuídos no primeiro compartimento ou gaveta da parte superior.

A quantidade máxima de alimentos que podem ser congelados sem acrescentar outros alimentos durante 24 horas está especificada na placa de classificação (um rótulo situado no interior do aparelho).

Se armazenar grandes quantidades de alimentos, retire todas as gavetas e coloque os alimentos nas prateleiras.

Mantenha os alimentos a mais de 15 mm da porta.

 **CUIDADO!** Em caso de descongelação acidental, por exemplo, devido a uma falha de energia, se a energia faltar durante mais tempo do que o indicado na placa de classificação em "Tempo de autonomia", os alimentos descongelados têm de ser consumidos rapidamente ou cozinhados imediatamente, arrefecidos e novamente congelados.

Sugestões e conselhos

- O compartimento do congelador é o assinalado com .
- A regulação da temperatura média garante a boa preservação dos produtos alimentares congelados.
A regulação de uma temperatura mais alta no interior do aparelho pode levar a uma duração mais curta.
- Todo o compartimento do congelador é adequado ao armazenamento de produtos alimentares congelados.

Resolução de problemas

Certifique-se de que consulta a "Lista de verificação de inspeção" antes de utilizar o aparelho. Se tiver um problema com o seu aparelho, consulte o capítulo "Resolução de

problemas" na versão completa do Manual do Utilizador disponível em: www.ikea.com.

Informação técnica

O código QR na etiqueta de energia fornecida com o aparelho disponibiliza-lhe uma ligação da web para a informação relacionada com o desempenho do aparelho na base de dados da EU EPREL. Mantenha a etiqueta de energia para consulta juntamente com o manual do utilizador e todos os outros documentos disponibilizados com este aparelho.

É também possível encontrar a mesma informação na EPREL utilizando a ligação

<https://eprel.ec.europa.eu> e o nome do modelo e o número do produto que se encontra na placa de classificação do aparelho.

Consulte a ligação www.theenergylabel.eu para obter informação detalhada sobre a etiqueta de energia.

Informação para institutos de teste

A instalação e preparação do aparelho para qualquer verificação EcoDesign deve estar em conformidade com EN 62552. Os requisitos de ventilação, dimensões de encaixe e folgas traseiras mínimas deverão ser conforme declarado neste Manual do Utilizador no Capítulo de Instalação. Contacte o fabricante para quaisquer informações adicionais, incluindo planos de carga.

Descripción del producto

Descripción del producto

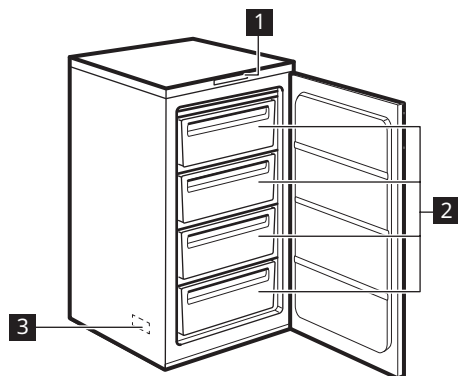

- 1 Panel de mandos
- 2 Cajones del congelador
- 3 Placa de características (situada en el interior del aparato)

Limpieza del interior

Antes de utilizar el aparato por primera vez, lave su interior y todos los accesorios internos con agua templada y jabón neutro para eliminar el típico olor de los productos nuevos. A continuación, seque todo bien.

- ⚠ **PRECAUCIÓN!** No utilice detergentes, polvos abrasivos ni limpiadores a base de cloro o aceite, ya que podrían dañar el acabado.

- ⚠ **PRECAUCIÓN!** Los accesorios y las piezas del aparato no deben lavarse en el lavavajillas.

Instalación

- ⚠ **ADVERTENCIA!** Consulte los capítulos sobre seguridad.
- ⚠ **ADVERTENCIA!** Consulte el documento de instrucciones de instalación para instalar su aparato.
- ⚠ **ADVERTENCIA!** Fije el aparato de acuerdo con las instrucciones de instalación para evitar el riesgo de inestabilidad.

Ubicación

Este aparato debe instalarse en una ubicación interior seca y bien ventilada. No debes instalar el aparato en las proximidades de fuentes de calor (horno, estufas, radiadores, cocinas o fogones) ni en un lugar con luz solar directa.

Este aparato está destinado a ser utilizado a una temperatura ambiente que oscila entre 10°C y 43°C.

Panel de mandos

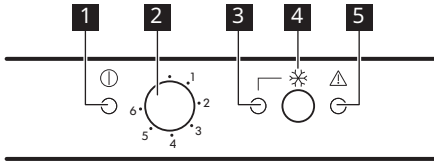

- 1** Indicador de potencia
- 2** Regulador de la temperatura e interruptor de Encendido/Apagado
- 3** Luz Congelación rápida
- 4** Interruptor Congelación rápida e interruptor de restablecimiento de alarma
- 5** Luz de alarma

Encendido

1. Introduzca el enchufe en la toma de corriente.
2. Gire el regulador de temperatura **2** hacia la derecha, a un ajuste intermedio. Si la temperatura interior del aparato es demasiado elevada, parpadeará la luz de alarma **5** y sonará la alarma acústica.
3. Para apagar la alarma, pulsa el interruptor **4** Congelación rápida. La luz de alarma **5** parpadeará hasta que la temperatura interna haya alcanzado el nivel necesario para la correcta conservación de los alimentos congelados.

Apagado

1. Gire el regulador de temperatura **2** a la posición ".". La luz del indicador de encendido **1** se apaga.
2. Desenchufe el aparato de la toma de corriente.

Regulación de temperatura

Para utilizar el aparato:

1. Gire el regulador de temperatura hacia la derecha para obtener una temperatura más baja en el aparato.
2. Gire el regulador de temperatura hacia la izquierda para obtener una temperatura más alta en el aparato.

Congelación rápida función

- i** Para congelar alimentos frescos, activa la función Congelación rápida al menos 24 horas antes de introducir los alimentos en el aparato.

Para activar la función:

1. Para activar la función **4**, mantenga pulsado el botón Congelación rápida Congelación rápida durante 2-3 segundos. Se enciende el indicador **3** Congelación rápida.
2. Coloque los alimentos en el compartimento congelador y deje la función Congelación rápida durante otras 24 horas.

- i** Esta función se detiene automáticamente después de 52 horas. La función se puede desactivar en cualquier momento pulsando el botón **4** Congelación rápida durante 2-3 segundos de nuevo.

Alarma de temperatura alta

Cuando se produce un aumento de la temperatura en el compartimento congelador (por ejemplo, debido a un fallo de alimentación eléctrica), la luz de alarma **5** parpadea y el sonido se activa.

El sonido se puede parar en cualquier momento pulsando el interruptor de restablecimiento de la alarma **4**.

Una vez restablecidas las condiciones normales, la luz de alarma **5** deja de parpadear y el sonido se apaga automáticamente.

Alarma de puerta abierta

Suena una alarma acústica si la puerta se queda abierta durante aproximadamente 80 segundos.

Después de cerrar la puerta, la alarma acústica se detiene.

En cualquier caso, pulse el interruptor de restablecimiento de la alarma **4** para desactivar la alarma acústica.

Congelación y almacenamiento de alimentos congelados

Al activar un aparato por primera vez o después de un periodo sin uso, déjelo en marcha al menos durante 3 horas antes de colocar productos en el compartimento con la función Congelación rápida encendida.

Para congelar alimentos frescos, active la Congelación rápida función al menos 24 horas antes de introducir los alimentos en el compartimento congelador.

Guarde los alimentos frescos distribuidos uniformemente en el primer compartimento o cajón desde la parte superior.

La cantidad máxima de alimentos que pueden congelarse sin añadir otros alimentos frescos durante 24 horas, se indica en la placa de datos técnicos (una etiqueta situada en el interior del aparato).

Si se van a guardar cantidades grandes de alimentos, retire todos los cajones y coloque la comida en estantes.

Todos los alimentos deben estar como mínimo a 15 mm de la puerta.



PRECAUCIÓN! En caso de que se produzca una descongelación accidental, por ejemplo, por un corte del suministro eléctrico, si la interrupción ha sido más prolongada que el valor indicado en la placa de características bajo el "tiempo de elevación", los alimentos descongelados se deben consumir rápidamente o cocinar de inmediato y luego volverse a congelar.

Consejos

- El compartimento congelador es el marcado con **✱ ✱ ✱**.
- El ajuste de temperatura medio garantiza una buena conservación de los alimentos congelados. Una temperatura más alta en el interior del aparato puede reducir la vida útil.
- Todo el compartimento congelador es adecuado para el almacenamiento de alimentos congelados.

Solución de problemas

Asegúrate de verificar la "Lista de inspección" antes de utilizar el aparato. Si tiene algún problema con el aparato, consulte el capítulo "Solución de problemas"

en la versión completa del manual del usuario disponible en: www.ikea.com.

Datos técnicos

El código QR de la etiqueta energética suministrada con el aparato proporciona un enlace web a la información relacionada con el rendimiento del aparato en la base de datos de EU EPREL. Guarde la etiqueta energética como referencia junto con el manual de usuario y todos los demás documentos que se proporcionan con este aparato.

También puede encontrar la misma información en EPREL accediendo desde el

enlace <https://eprel.ec.europa.eu> e introduciendo el nombre del modelo y el número de producto que se encuentran en la placa de datos técnicos del aparato.

Consulte el enlace www.theenergylabel.eu para obtener información detallada sobre la etiqueta energética.

Información para institutos de pruebas

La instalación y la preparación del aparato para cualquier verificación de EcoDesign deberán cumplir con EN 62552. Los requisitos de ventilación, las dimensiones de los huecos y las distancias mínimas traseras serán los indicados en el apartado Instalación de este Manual de Usuario. Por favor, póngase en contacto con el fabricante para cualquier otra información adicional, incluyendo los planos de carga.

Produktbeskrivning

Produktöversikt

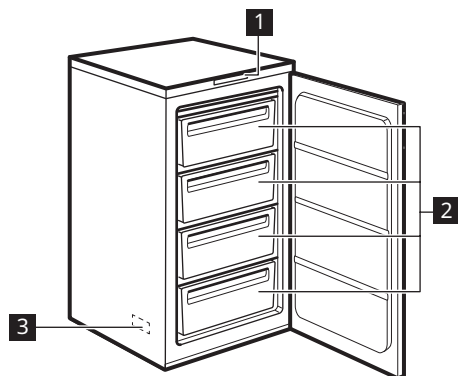

- 1 Kontrollpanel
- 2 Fryslådor
- 3 Märkplåt (finns inuti produkten)

Invändig rengöring

Innan du använder produkten första gången ska du rengöra insidan och alla invändiga tillbehör med ljummet vatten och en liten mängd neutral såpa för att ta bort den typiska lukten hos nya produkter. Eftertorka sedan nogat.

- ⚠ FÖRSIKTIGHET!** Använd inte rengöringsmedel, skurpulver, klor eller oljebaserade rengöringsmedel eftersom de skadar ytan.

- ⚠ FÖRSIKTIGHET!** Tillbehören och andra delar av produkten är inte lämpliga för rengöring i diskmaskin.

Installation

- ⚠ WARNING!** Se Säkerhetsavsnitten.
- ⚠ WARNING!** Se installationsinstruktionerna för installation av produkten.
- ⚠ WARNING!** Sätt fast produkten i enlighet med installationsinstruktionerna för att undvika risk för instabilitet.

Placering

Den här produkten ska installeras i ett torrt, väl ventilerat rum inomhus. Installera inte produkten i närheten av värmekällan (ugn, spis, element eller håll) eller på en plats med direkt solljus.

Den här produkten är avsedd för användning i en omgivningstemperatur på 10°C–43°C.

- i** Korrekt funktion av produkten kan endast garanteras inom angivet temperaturområde.
- i** Om du är osäker på var du ska installera produkten kan du kontakta återförsäljaren, vår kundtjänst eller närmsta auktoriserade servicecenter.
- i** Produkten måste kunna kopplas bort från elnätet. Stickkontakten måste därför vara lätt att komma åt när produkten har installerats.

Checklista för inspektioner

Följ checklistan innan du använder produkten. Om något svar är "NEJ", följ relevant åtgärd. Glöm inte att anteckna produktens serie- och artikelnummer enligt behov och bifoga kvittot till denna sida.

Produktens serienummer (Ser. No.):

.....

Produktens artikelnummer (Art. No.):

.....

Inköpsdatum:

.....

Att kontrollera	Om svaret är NEJ
Se till att packningen tätar runt hela luckan när luckan är stängd.	Se monteringsanvisningarna – luckjustering.
Kontrollera om delar/möbler stöter ihop medan du öppnar och stänger luckan.	Se monteringsanvisningarna – luckjustering.
Installera produkten i inbyggingsstrukturen.	Följ monteringsanvisningarna för korrekt installation.
Vid första installationen eller när luckan har hängts om, se till att maskinen står upprätt i minst 4 timmar innan den ansluts till elnätet.	Vänta 4 timmar innan du ansluter produkten till elnätet.

Art. No.

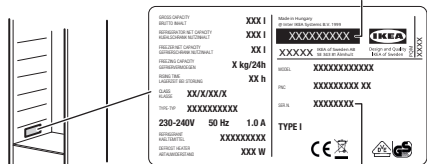

Ser. No.

Kontrollpanelen

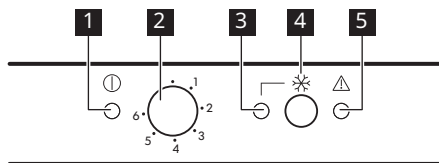

- 1** Nätindikator
- 2** Temperaturreglage och På/Av-knapp
- 3** Snabbfrysning-belysning
- 4** Snabbfrysning-brytare och larmåterställningsknapp
- 5** Larmlampa

Påslagning

1. Sätt i stickkontakten i eluttaget.
2. Vrid temperaturreglaget **2** medurs till en medelhög inställning.

Om temperaturen inuti produkten blir för hög blinkar larmlampan **5** och larmsignalen slås på.

3. Stäng av larmet genom att trycka på **4** Snabbfrysning-knappen. Larmlampan **5** blinkar tills innertemperaturen har nått en nivå som krävs för säker förvaring av frysta matvaror.

Avstängning

1. Vrid temperaturreglaget **2** till ".-läget. Strömindikatorn **1** slocknar.
2. Dra ut kontakten ur eluttaget.

Temperaturreglering

För att använda produkten:

1. Vrid temperaturvredet medsols för att få en lägre temperatur inuti produkten.
2. Vrid temperaturvredet motsols för att få en högre temperatur inuti produkten.

Snabbfrysning-funktion

- i** För att frysa in färsk livsmedel, aktivera Snabbfrysning-funktionen minst 24 timmar innan du lägger in mat i produkten.

Aktivera funktionen:

1. Aktivera **4**-funktionen genom att trycka på Snabbfrysning-knappen (Snabbfrysning) i 2-3 sekunder. **3** Snabbfrysning-indikatorn tänds.
2. Placera maten i frysfacket och låt Snabbfrysning-funktionen vara påslagen i ytterligare 24 timmar.

- i** Denna funktion stängs av automatiskt efter 52 timmar. Du kan när som helst stänga av funktionen genom att trycka på **4** Snabbfrysning-knappen i 2-3 sekunder.

Larm för hög temperatur

När temperaturen ökar i frysfacket (t.ex. på grund av strömavbrott) blinkar larmlampan **5** och ljudsignalen hörs.

Signalen stängs av genom att när som helst trycka på larmåterställningsknappen **4**.

Vid återgång till normala förhållanden slutar larmindikeringen **5** att blinka och ljudet stängs av automatiskt.

Larm för öppen dörr

Ett ljudlarm avges när dörren har lämnats öppen i ca. 80 sekunder.

När dörren stängs upphör ljudlarmet.

Tryck ändå på knappen för återställning av larm **4** för att avaktivera larmet.

Infrysning av färska matvaror och förvaring av frysta matvaror

Vid första uppstart eller efter ett uppehåll i avstängt läge: låt apparaten vara påslagen i minst tre timmar med funktionen Snabbfrysning aktiverad innan du lägger in produkter i facket.

För att frysa in färska matvaror, aktivera Snabbfrysning-funktionen minst 24 timmar innan livsmedlet som ska frysas placeras i frysfacket.

Förvara den färska maten jämnt fördelad i första facket eller lådan uppiifrån.

Den största mängd mat som kan frysas in utan att lägga till mer mat inom 24 timmar anges på typskylten (en etikett som finns på insidan av frysen).

Om stora mängder mat ska frysas kan alla lådor tas bort och matvarorna placeras på hyllorna.

Maten ska placeras minst 15 mm från dörren.



FÖRSIKTIGHET! I händelse av oavsiktlig avfrostning, t.ex. strömavbrott, och avbrottet varar längre än den tid som anges på typskylten under "Temperaturökningstid", måste upptinade matvaror användas eller tillagas omedelbart och sedan svalna och frysas in på nytt.

Råd och tips

- Frysfacket är det som är markerat med .
- Temperaturinställningen Medium garanterar god konservering av fryst mat. Högre temperaturinställning kan leda till kortare hållbarhet.
- Hela frysfacket är lämpligt för förvaring av frysta livsmedelsprodukter.

Felsökning

Se till att kontrollera "Checklista för besiktning" innan du använder produkten. Om du stöter på ett problem med din produkt, se kapitlet "Felsökning" i den

fullständiga versionen av användarhandboken som finns på www.ikea.com.

Tekniska data

QR-koden på energimärkningsetiketten som levereras med produkten ger en webblänk till informationen i EU EPREL-databasen, relaterad till produktens prestanda. Förvara energimärkningsetiketten som referens tillsammans med användarhandboken och alla andra dokument som medföljer denna produkt.

Det går också att hitta samma information i EPREL med länken <https://eprel.ec.europa.eu> och modellnamnet och produktnumret som du hittar på produktens typskylt.

Se länken www.theenergylabel.eu för mer detaljerad information om energimärkningsetiketten.

Information för testinstitut

Installation och förberedelse av produkten för all EcoDesign-verifiering ska överensstämma med EN 62552.

Ventilationskrav, nischmått och minsta bakre avstånd ska vara i enlighet med den här bruksanvisningen. Kontakta tillverkaren för ytterligare information, inklusive hur man fyller på.

Ürün tanımı

Ürünün genel görünümü

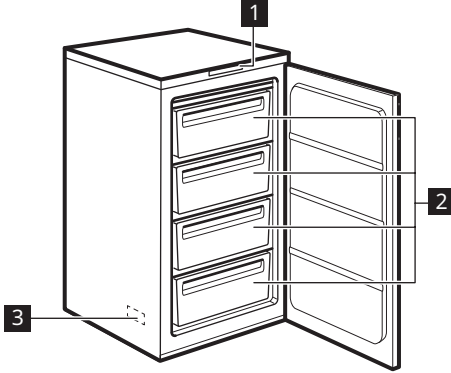

- 1 Kumanda paneli
- 2 Dondurucu çekmeceleri
- 3 Bilgi etiketi (cihazın içinde bulunmaktadır)

İç kısmın temizliği

Cihazı ilk kez kullanmadan önce, yeni bir ürünün sahip olduğu tipik kokuyu gidermek için iç kısmın ve tüm iç aksesuarların ılık su ve bir miktar nötr sabun kullanılarak yıkanması ve ardından iyice kurulanması gerekir.

- ⚠ **DİKKAT!** Bitişe zarar vereceklerinden dolayı deterjan, aşındırıcı tozlar, klor veya yağ bazlı temizlik maddeleri kullanmayın.

- ⚠ **DİKKAT!** Cihazın aksesuarları ve parçaları, bulaşık makinesinde yıkamak için uygun değildir.

Montaj

- ⚠ **UYARI!** Güvenlik bölümlerine bakın.
- ⚠ **UYARI!** Cihazınızın kurulumunu yapmak için kurulum talimatları belgesine bakın.
- ⚠ **UYARI!** Cihazı düzgün bir şekilde sabitlemek için kurulum talimatı belgesine uygun hareket edin.

Konum

Bu cihaz kuru ve iyi havalandırılan bir iç mekan konumuna kurulmalıdır. Cihazı bir ısı kaynağının (fırın, sobalar, radyatörler veya ocaklar) yakınına veya doğrudan güneş ışığı alan bir yere kurmamalısınız.

Bu cihazın 10°C ila 43°C arasındaki ortam sıcaklıklarında kullanılması amaçlanmıştır.

Kontrol paneli

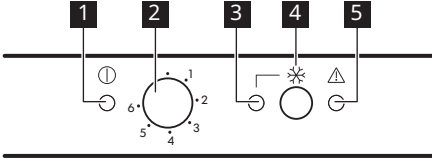

- 1 Güç göstergesi ışığı
- 2 Sıcaklık ayar düğmesi ve Açma/Kapama düğmesi
- 3 Hızlı Dondurma lambası
- 4 Hızlı Dondurma düğmesi ve alarm sıfırlama düğmesi
- 5 Alarm ışığı

Açma

1. Fişi prize takın.
2. 2 Sıcaklık ayar düğmesini saat yönünde çevirerek orta seviyeye getirin.

Cihazın iç sıcaklığı çok yüksekse, 5 Alarm ışığı yanıp sönecek ve sesli alarm devreye girecektir.

3. Alarmı kapatmak için 4 Hızlı Dondurma düğmesine bastırın. 5 Alarm ışığı, içerideki sıcaklık dondurulmuş yiyeceğin güvenli saklanması için gerekli düzeye erişene dek yanıp sönmeyi sürdürür.

Kapatma

1. 2 Sıcaklık ayar düğmesini "." konumuna getirin.
- 1 Güç göstergesi ışığı sönecektir.
2. Fişi prizden çekin.

Sıcaklığın ayarlanması

Cihazı çalıştırmak için:

1. Cihazın içinde daha fazla soğukluk elde etmek için termostat düğmesini saat yönünde çevirin.

2. Cihazın içinde daha az soğukluk elde etmek için sıcaklık ayar düğmesini saat tersi yönünde çevirin.

Hızlı Dondurma fonksiyonu

- i** Taze yiyecekleri dondurmak için, yiyecekleri cihaza yerleştirmeden önce Hızlı Dondurma fonksiyonunu en az 24 saat çalıştırın.

Bu fonksiyonu açmak için:

1. 4 Hızlı Dondurma düğmesine 2-3 saniye boyunca basarak Hızlı Dondurma fonksiyonunu devreye alın. 3 Hızlı Dondurma lambası yanar.
2. Yiyecekleri dondurucu bölümüne koyun ve Hızlı Dondurma fonksiyonunu 24 saat daha açık tutun.

- i** Bu fonksiyon 52 saat sonra otomatik olarak durur. Fonksiyonu istediğiniz zaman 4 Hızlı Dondurma düğmesine 2-3 saniye boyunca basarak devre dışı bırakabilirsiniz.

Yüksek sıcaklık alarmı

Dondurucu bölümünde bir sıcaklık artışı olduğunda (ör. elektrik kesintisinden ötürü)

- 5 Alarm ışığı yanıp söner ve ses duyulur.

Ses, 4 Alarm sıfırlama düğmesine basılarak istendiğinde kapatılabilir.

Normal koşullara geri döndüğünde, 5 Alarm ışığının yanıp sönmesi durur ve çıkan ses otomatik olarak kapanır.

Kapı açık alarmı

Kapı yaklaşık 80 saniye süresince açık bırakıldığında bir sesli alarm çalar.

Kapı kapatıldıktan sonra sesli alarm durur.

Her durumda, sesli alarmı devre dışı bırakmak için **4** Alarm sıfırlama düğmesine basın.

Yiyeceklerin dondurulması ve dondurulmuş yiyeceklerin muhafazası

Cihazı ilk kez çalıştırdığınızda veya belirli bir süre kullanım dışı bıraktıktan sonra, yiyecekleri bölmeye yerleştirmeden önce, cihazı en az 3 saat boyunca Hızlı Dondurma fonksiyonu açık olarak çalışmaya bırakın.

Taze yiyecekleri dondurmak için, yiyecekleri dondurucu bölmesine yerleştirmeden önce Hızlı Dondurma fonksiyonunu en az 24 saat çalıştırın.

Taze yiyecekleri birinci bölmeye veya çekmeceye üstten başlayıp eşit bir şekilde dağıtarak saklayın.

Başka yiyecek eklemeyen 24 saatte dondurulabilecek maksimum yiyecek miktarı, cihazın içinde bulunan bilgi etiketinde (cihazın içinde bulunan bir etiket) yazılıdır.

Büyük miktarlarda besin saklanacaksa, tüm çekmeceleri çıkarın ve yiyecekleri raflara koyun.

Yiyecekleri kapıya en az 15 mm mesafede tutun.



DİKKAT! Yiyecekler elektrik kesintisi vb. bir sebeple kontrol dışı olarak çözülmüşse veya elektrik kesintisinin cihazın bildirilen elektrik kesintilerindeki yiyecek koruma süresinden uzun sürdüğünü tespit ettiyseniz, buzu çözülen yiyecek hemen tüketilmeli veya derhal pişirilmeli, soğutulmalı ve sonra yeniden dondurulmalıdır.

İpuçları ve öneriler

- Dondurucu bölmesi şu işareti taşımaktadır .
- Dondurulmuş yiyeceklerin iyi şekilde saklanması için sıcaklık ayarının orta seviyede olması yeterlidir. Cihaz içindeki sıcaklık ayarı daha yüksek olursa dondurulmuş yiyeceklerin raf ömrü kısalsabilir.
- Dondurucu bölmesinin tamamı dondurulmuş yiyeceklerin saklanması için uygundur.

Sorun Giderme

Cihazı kullanmadan önce “Denetim kontrol listesi”ni uyguladığınızdan emin olun. Makinenizle ilgili herhangi bir sorunla karşılaşırsanız tam Kullanıcı Kılavuzunun

“Sorun Giderme” bölümüne bakın. Kılavuza şuradan ulaşabilirsiniz: www.ikea.com.

Teknik veriler

Cihazla birlikte verilen enerji etiketindeki QR kodu, cihazın performansı ile ilgili olarak EU EPREL veri tabanında tutulan bilgiler için bir web bağlantısı sunmaktadır. Enerji etiketini, kullanım kılavuzu ve bu cihazla birlikte verilen diğer tüm belgelerle birlikte referans olması açısından saklayın.

Aynı bilgileri <https://eprel.ec.europa.eu> adresinden ve cihazın bilgi etiketinde verilen

model adını ve ürün numarasını kullanarak EPREL'de bulabilirsiniz.

Enerji etiketi hakkında ayrıntılı bilgiye www.theenergylabel.eu adresinden ulaşabilirsiniz.

Test kuruluşlarına yönelik bilgiler

Herhangi bir EcoDesign doğrulaması için cihazın montajı ve hazırlanması ile uyumlu olmalıdır. EN 62552 Havalandırma gereksinimleri, girinti boyutları ve minimum arka boşluklar, bu Kullanım Kılavuzu Kurulum bölümünde belirtilen şekilde olmalıdır. Yükleme planları da dahil olmak üzere daha fazla bilgi için üreticiyle iletişime geçin.



211628810-A-302022

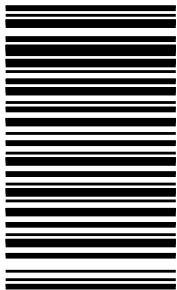

© Inter IKEA Systems B.V. 2022

21552

AA-2318626-2