

UK

DJUPFRYSA



Design and Quality
IKEA of Sweden



УКРАЇНСЬКА

Повний список призначених ІКЕА Постачальників післяпродажних послуг і відповідні національні номери телефонів див. на останній сторінці посібника.

Зміст

Інформація з техніки безпеки	4	Усунення несправностей	19
Інструкції з техніки безпеки	6	Шуми	23
Встановлення	9	Технічні дані	23
Опис виробу	12	Інформація для дослідницьких установ	24
Панель керування	13	Охорона довкілля	24
Перше користування	14	ГАРАНТІЯ ІКЕА	24
Щоденне використання	15		
Поради та рекомендації	16		
Догляд та очищення	18		

Може змінитися без оповіщення.

Інформація з техніки безпеки

Перед установкою та експлуатацією приладу слід уважно прочитати інструкцію користувача. Виробник не несе відповідальності за травми або збитки через неправильне встановлення або використання. Інструкції з експлуатації слід зберігати в безпечному і доступному місці з метою користування в майбутньому.

Безпека дітей і вразливих осіб

- Діти від 8 років, особи з обмеженими фізичними, сенсорними чи розумовими здібностями та особи без відповідного досвіду та знань можуть користуватися цим приладом лише під наглядом або після отримання інструктажу стосовно безпечного користування приладом і пов'язаних ризиків.
- Дітям віком від 3 до 8 років дозволяється завантажувати та розвантажувати прилад лише після належного навчання.
- Особи зі значними та складними обмеженими можливостями можуть користуватися приладом лише після належного навчання.
- Не слід залишати дітей до трьох років без постійного нагляду поблизу приладу.

- Не дозволяйте дітям гратися з приладом.
- Дітям забороняється виконувати очищення чи роботи з обслуговування приладу, які можуть виконуватися користувачем, без нагляду.
- Тримайте все пакування далеко від дітей і утилізуйте їх належним чином.

Загальні правила безпеки

- Цей прилад призначено для використання в побутових і аналогічних сферах:
 - у заміських будинках; на кухнях магазинів, офісів та інших робочих установ;
 - Клієнтами готелів, мотелів, міні-готелів та в інших житлових приміщеннях.
- Щоб уникнути зараження їжі, дотримуйтеся наступних правил:
 - не відкривайте дверцята на тривалий час;
 - регулярно очищуйте поверхні, які можуть контактувати з продуктами харчування та відкритими системами дренажу;
- **ПОПЕРЕДЖЕННЯ!** Вентиляційні отвори в корпусі приладу та у вбудованій конструкції мають бути відкритими.
- **ПОПЕРЕДЖЕННЯ!** Для прискорення процесу розморожування не застосовуйте механічні пристрої або інші засоби, окрім тих, що рекомендовані виробником.
- **ПОПЕРЕДЖЕННЯ!** Стежте за тим, щоб не пошкодити контур циркуляції холодоагенту.
- **ПОПЕРЕДЖЕННЯ!** Не застосовуйте електричні пристрої всередині відділень для зберігання продуктів, якщо вони не передбачені для цієї мети виробником.
- Не застосовуйте водяні розпилювачі або пару для чищення.

- Протріть прилад вологою м'якою ганчіркою. Використовуйте тільки нейтральні миючі засоби. Не використовуйте абразивні засоби, жорсткі серветки для очищення, розчинники або металеві предмети.
- Якщо прилад буде залишено порожнім на тривалий час, слід вимкнути, розморозити, очистити, висушити його та залишити дверцята відчиненими з метою уникнення цвілі у приладі.
- Не зберігайте в цьому приладі легкозаймисті речовини, зокрема аерозольні балончики з паливом.
- Задля уникнення небезпеки при пошкодженні електричного кабелю його заміну має здійснювати виробник, представник його авторизованого сервісного центру або інша кваліфікована особа.

Інструкції з техніки безпеки

Встановлення



ПОПЕРЕДЖЕННЯ!

Установлювати цей прилад повинен лише кваліфікований фахівець.

- Повністю зніміть упаковку.
- Не встановлюйте й не використовуйте пошкоджений прилад.
- Не користуйтеся приладом, доки його не буде безпечно встановлено у вбудовану конструкцію.
- Дотримуйтеся інструкцій зі встановлення, що постачаються разом із приладом.
- Будьте обережні під час переміщення приладу, оскільки він важкий. Використовуйте захисні рукавички та взуття, що постачається в комплекті.
- Подбайте про те, щоб повітря могло вільно циркулювати навколо приладу.
- Під час першої установки або після переставлення дверцят зачекайте принаймні 4 години, перш ніж підключати прилад до живлення. Це потрібно для того, щоб масло могло стекти назад до компресора.
- Перш ніж виконувати будь-які операції на приладі (наприклад, переставлення дверцят), витягніть вилку з електричної розетки.
- Не встановлюйте прилад поблизу обігрівачів, кухонних плит, духових шаф чи варильних поверхонь.
- Встановлюйте прилад там, де на нього не потраплятиме дощ.
- Встановлюйте прилад так, щоб на нього не попадало пряме сонячне проміння.
- Не встановлюйте прилад у місцях з високою вологістю або низькою температурою.
- Пересуваючи прилад, піднімайте його за передній край, аби не подряпати підлогу.

Під'єднання до електромережі

⚠ ПОПЕРЕДЖЕННЯ! Існує ризик займання та ураження електричним струмом.

⚠ ПОПЕРЕДЖЕННЯ! При розміщенні приладу переконайтеся, що шнур живлення не затиснуто і не пошкоджено.

⚠ ПОПЕРЕДЖЕННЯ! Не використовуйте розгалужувачі, перехідники й подовжувачі.

- Прилад повинен бути заземленим.
- Переконайтеся в тому, що параметри на табличці з технічними даними сумісні з електричними параметрами електроживлення від мережі.
- Завжди використовуйте правильно встановлену протиударну розетку.
- Стежте за тим, щоб не пошкодити електричні компоненти (наприклад, штепсель, кабель живлення, компресор). При необхідності заміни електричних компонентів слід звернутися до авторизованого сервісного центру або до електрика.
- Кабель живлення повинен знаходитися нижче рівня штепсельної вилки.
- Вставляйте штепсельну вилку в розетку електроживлення лише після закінчення установки. Переконайтеся, що після установки є вільний доступ до розетки електроживлення.
- Не тягніть за кабель живлення, щоб відключити прилад з мережі. Завжди вимикайте, витягаючи штепсельну вилку.

Користування

⚠ ПОПЕРЕДЖЕННЯ! Існує небезпека травмування, опіків, ураження електричним струмом і пожежі.



У приладі міститься легкозаймистий газ, ізобутан (R600a), — природний газ з високим рівнем екологічності. Стежте за тим, щоб не пошкодити контур циркуляції холодоагенту, що містить ізобутан.

- Не змінюйте технічні специфікації цього приладу.
- Не дозволяється класти всередину приладу інші електричні прилади (наприклад, апарати для виготовлення морозива), якщо інше не зазначається виробником.
- У разі пошкодження контуру циркуляції холодоагенту, переконайтеся у відсутності полум'я та джерел займання в кімнаті. Провітріть приміщення.
- Не ставте гарячі предмети на пластикові частини приладу.
- Не кладіть газовані напої в морозильну камеру. Це створить тиск на пляшку з напоєм.
- Не зберігайте у приладі займисті гази та рідини.
- Не кладіть усередину приладу, поряд із ним або на нього легкозаймисті речовини чи предмети, змочені в легкозаймистих речовинах.
- Не торкайтеся компресора чи конденсатора. Вони гарячі.
- Не виймайте предмети з морозильної камери та не торкайтеся їх мокрими або вологими руками.
- Не заморожуйте ті продукти, що були раніше розморожені.
- Дотримуйтеся вказаних на упаковці із замороженими продуктами інструкцій щодо зберігання.
- Замотуйте продукти у пакування, придатне для харчових продуктів, перш, ніж класти їх у морозильну камеру.

Внутрішня підсвітка



ПОПЕРЕДЖЕННЯ! Небезпека враження електричним струмом.

- Стосовно ламп всередині цього виробу та запасних ламп, що продаються окремо: Ці лампи призначені для використання у побутових приладах з екстремальними фізичними умовами, такими як температура, вібрація, вологість, або призначені для надання інформації про стан роботи приладу. Вони не призначені для використання з іншою метою та не придатні для освітлення побутових приміщень.

Догляд і чищення



ПОПЕРЕДЖЕННЯ! Існує ризик травмування або пошкодження приладу.

- Перед початком ремонту прилад треба від'єднати від електромережі, знявши запобіжник або витягнувши шнур живлення з розетки.
- У холодильному агрегаті цього приладу містяться вуглеводні. Обслуговування та перезарядження агрегату повинен виконувати лише кваліфікований спеціаліст.
- Регулярно оглядайте дренажний отвір приладу та очищуйте його за необхідності. У разі блокування отвору розморожена вода збиратиметься на дні приладу.

Сервіс

- Для ремонту приладу звертайтеся до авторизованого сервісного центру. Використовуйте лише оригінальні запасні частини.
- Зверніть увагу, що самостійний або непрофесійний ремонт може мати наслідки для безпеки та призвести до втрати гарантії.
- Наступні запчастини будуть доступні протягом 7 років після припинення

випуску моделі: термостати, датчики температури, друковані плати, джерела світла, ручки дверей, петлі дверей, лотки та кошики. Зверніть увагу, що деякі з цих запчастин доступні тільки спеціалістам з ремонту, і що не всі запчастини стосуються всіх моделей.

- Ущільнювачі дверцят будуть доступні протягом 10 років після припинення випуску моделі.

Утилізація



ПОПЕРЕДЖЕННЯ! Існує небезпека задушення.

- Від'єднайте прилад від електромережі.
- Відріжте кабель живлення й викиньте його.
- Зніміть дверцята, щоб запобігти запиранню дітей чи домашніх тварин усередині приладу.
- Контур циркуляції холодоагенту й ізоляційні матеріали приладу є екологічно чистими.
- Ізоляційна піна містить займистий газ. Щоб отримати інформацію про належну утилізацію приладу, слід звернутися до органів муніципальної влади.
- Не пошкоджуйте елементи охолоджувача, що знаходяться поруч із теплообмінником.

Цей продукт по змісту небезпечних речовин відповідає вимогам Технічного регламенту обмеження використання деяких небезпечних речовин в електричному та електронному обладнанні (постанова Кабінету Міністрів України №1057 від 3 грудня 2008р.)

Встановлення

⚠ ПОПЕРЕДЖЕННЯ! Див. розділи з інформацією щодо техніки безпеки.

⚠ ПОПЕРЕДЖЕННЯ! Для встановлення приладу зверніться до документу з інструкціями щодо встановлення.

⚠ ПОПЕРЕДЖЕННЯ! Для стійкості приладу зафіксуйте його відповідно до інструкцій зі встановлення.

Список перевірок

i Виконайте перевірки за списком, перш ніж використовувати прилад. Якщо відповідь на будь-який пункт — «НІ», виконайте належні дії. Не забудьте записати серійний номер і номер виробу, а також прикріпіть чек до цієї сторінки.

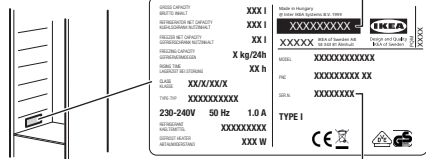
Серійний номер виробу (Ser. No.): Номер виробу (Art. No.): Дата придбання:	 <p style="text-align: right;">Art. No.</p> <p style="text-align: right;">Ser. No.</p>
---	---

Перевірка	Якщо відповідь «ТАК»	Якщо відповідь «НІ»
Переконайтесь, що ущільнювач щільно прилягає по всьому периметру дверцят, коли їх зачинено.	Нічого не робити <input checked="" type="checkbox"/>	Див. розділ «Вирівнювання дверцят» в інструкції з монтажу.
Перевірте, чи ніщо не заважає відчиненню й зачиненню дверцят.	Нічого не робити <input checked="" type="checkbox"/>	Див. розділ «Вирівнювання дверцят» в інструкції з монтажу.
Установіть прилад у вбудовану конструкцію.	Нічого не робити <input checked="" type="checkbox"/>	Дотримуйтесь інструкцій із монтажу для належного встановлення.

Перевірка	Якщо відповідь «ТАК»	Якщо відповідь «НІ»
Перш ніж підключати прилад до електромережі після першого встановлення або перевшування дверцят на іншу сторону, залиште його стояти у вертикальному положенні принаймні на 4 години.	Нічого не робити <input checked="" type="checkbox"/>	Зачекайте 4 години, перш ніж підключати прилад до електромережі.

Габарити

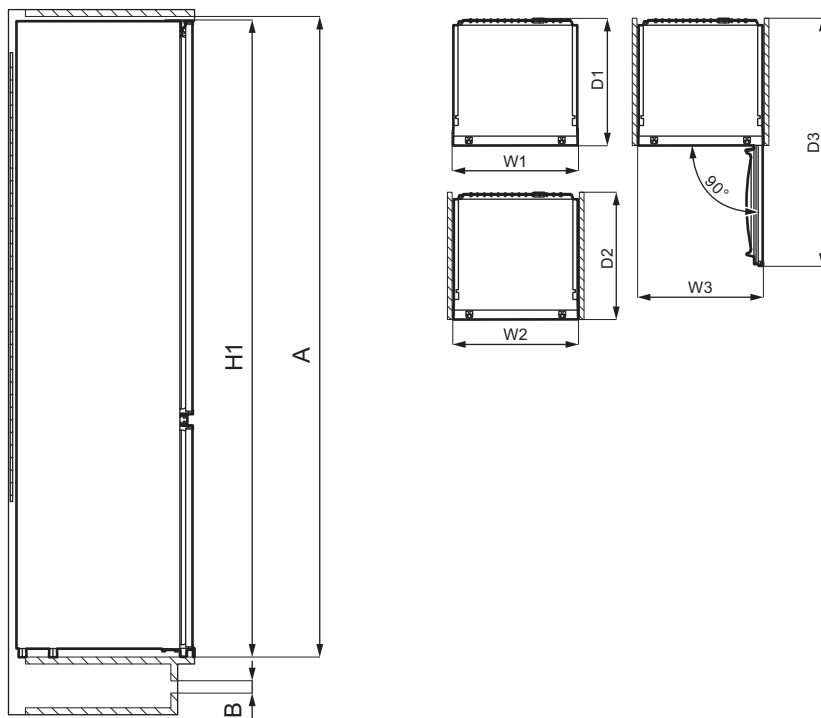

Загальні габарити ¹		
H1	мм	873

Загальні габарити ¹		
W1	мм	548

Загальні габарити ¹		
D1	мм	549

¹ висота, ширина і глибина приладу без ручки і ніжок

Місце, необхідне для експлуатації ²		
H2 (A+B)	мм	916
W2	мм	548
D2	мм	551
A	мм	880
B	мм	36

² висота, ширина і глибина приладу з ручкою, а також місце, необхідне для вільної циркуляції повітря для охолодження

Загальне місце, необхідне для експлуатації ³		
H3 (A+B)	мм	916
W3	мм	548
D3	мм	1071

³ висота, ширина і глибина приладу з ручкою, а також місце, необхідне для вільної циркуляції повітря для охолодження, і місце, необхідне для відкриття дверцят до мінімального кута, що дозволяє вийняти все внутрішнє обладнання

Розміщення

Для забезпечення оптимальної експлуатації приладу не слід встановлювати його поблизу джерела тепла (духової шафи, печі, плити, радіатора опалення чи варильної поверхні) або під прямими сонячними променями. Забезпечте вільну циркуляцію повітря довкола задньої панелі приладу.

Цей прилад слід встановлювати у сухому, добре провітрюваному приміщенні.

Прилад може експлуатуватися за температури навколишнього середовища від 10°C до 43°C.

i Правильна робота приладу гарантується лише при експлуатації в зазначеному діапазоні температур.

i При виникненні сумнівів щодо того, де встановлювати прилад, зверніться до продавця, нашої служби обслуговування клієнтів або в найближчий авторизований сервісний центр.

i Необхідно забезпечити можливість відключити прилад від електричної розетки, тому вилка повинна бути легко доступною після установки.

Підключення до електромережі

- Перш ніж під'єднати прилад до електромережі, переконайтеся, що показники напруги й частоти, вказані на табличці з паспортними даними, відповідають показникам мережі у вашому регіоні.
- Прилад повинен бути заземленим. З цієї метою вилка приладу оснащена спеціальним контактом. Якщо у розетці заземлення немає, заземліть прилад окремо у відповідності до чинних нормативних вимог, проконсультувавшись із кваліфікованим електриком.
- Виробник не несе відповідальності у разі недотримання цих правил техніки безпеки.
- Цей прилад відповідає директивам ЄЕС.

Вимоги щодо вентиляції

Потрібно забезпечити достатній потік повітря позаду приладу.

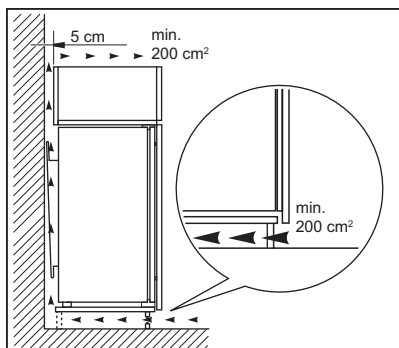

⚠ УВАГА Для отримання відомостей щодо встановлення див. інструкції зі встановлення.

Установлення дверцят на інший бік

Дивіться окремі інструкції щодо встановлення й перевшування дверцят на інший бік.

⚠ УВАГА На кожному етапі перевшування дверцят на інший бік захищайте підлогу міцним матеріалом.

Опис виробу

Огляд продукту

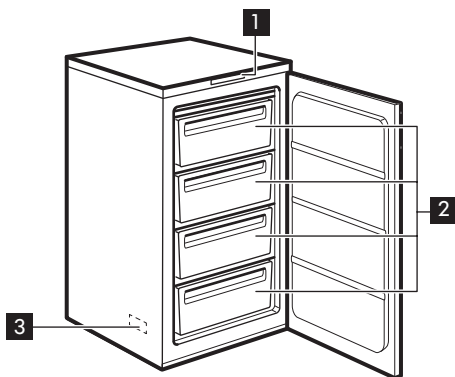

- 1** Панель керування
- 2** Шухляди морозильника
- 3** Табличка з технічними даними (усередині приладу)

Панель керування

Панель керування

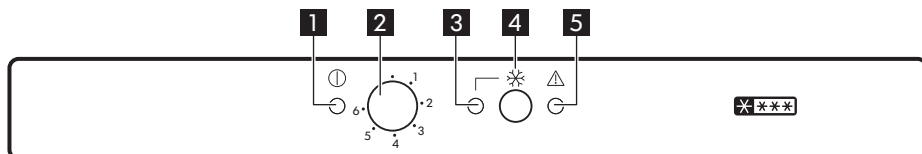

- 1** Індикатор живлення
- 2** Регулятор температури та перемикач «Увімк./Вимк.»
- 3** Індикатор Швидке заморожування

- 4** Перемикач Швидке заморожування і кнопка скидання попереджувального сигналу
- 5** Сигнальна підсвітка

Увімкнення

1. Уставте вилку в настінну розетку.
2. Поверніть регулятор температури **2** за годинниковою стрілкою в середнє положення.
Якщо всередині приладу надто висока температура, почне блимати сигнальна лампочка **5** й лунатиме звуковий сигнал.
3. Натисніть перемикач **4** Швидке заморожування, і звуковий сигнал вимкнеться. Сигнальна лампочка **5** блиматиме, доки температура в камері не досягне рівня, необхідного для безпечного зберігання заморожених продуктів.

Вимкнення

1. Поверніть регулятор температури **2** в положення «».
- Індикаторна лампочка живлення **1** згасне.
2. Витягніть вилку з електричної розетки.

Регулювання температури

Температура регулюється автоматично. Проте можна вручну встановити температуру всередині приладу.

Виберіть необхідне значення з урахуванням того, що температура всередині приладу залежить від таких чинників:

- температури в приміщенні;
 - частоти відчинення дверцят;
 - кількості продуктів, що зберігаються всередині;
 - розташування приладу.
- Середнє значення зазвичай є найоптимальнішим.

Керування приладом:



1. Для отримання нижчої температури всередині приладу поверніть регулятор температури **2** за годинниковою стрілкою.
2. Для отримання вищої температури всередині приладу поверніть регулятор температури **2** проти годинникової стрілки.



Функція Швидке заморожування

Функція Швидке заморожування використовується для послідовного виконання попереднього й швидкого заморожування в морозильній камері. Ця функція пришвидшує замороження свіжих продуктів і zarazом захищає продукти, які вже зберігаються в морозильнику, від небажаного нагрівання.

-  Щоб попередньо заморозити свіжі продукти, активуйте функцію Швидке заморожування принаймні за 24 години до того, як покласти їх у морозильну камеру.

Щоб увімкнути функцію:

1. Натисніть кнопку  Швидке заморожування та утримуйте її протягом 2–3 секунд, щоб увімкнути функцію Швидке заморожування. Засвітиться індикатор  Швидке заморожування.
2. Покладіть продукти в морозильне відділення та залиште функцію Швидке заморожування увімкненою ще на 24 години. Див. розділ «Заморожування свіжих продуктів».

-  Ця функція вимикається автоматично через 52 години. Роботу функції можна припинити в будь-який момент, натиснувши перемикач  Швидке заморожування та утримуючи його протягом 2–3 секунд.

Сигнал попередження про високу температуру

У разі підвищення температури в морозильній камері (наприклад, через перебої в постачанні електроенергії)

починає блимати сигнальна лампочка  й лунає звуковий сигнал.

Звуковий сигнал можна вимкнути в будь-який час, натиснувши кнопку скидання попереджувального сигналу .

Після відновлення нормальних умов сигнальна лампочка  припиняє блимати, а звуковий сигнал вимикається автоматично.

Сигнал попередження про відчинені дверцята

Якщо дверцята залишаються відчиненими протягом приблизно 80 секунд, пролунає звуковий сигнал.

Після зачинення дверцят звуковий сигнал вимикається.

У будь-якому випадку, щоб вимкнути звуковий сигнал, натисніть кнопку скидання звукового сигналу .

Перше користування

Очищення камери

Щоб усунути типовий запах нового приладу, перш ніж користуватися ним, помийте камеру і все внутрішнє приладдя теплою водою з нейтральним милом, а потім ретельно витріть.



УВАГА Не використовуйте м'які засоби, абразивні порошки, хлор або засоби для чищення на основі масла, оскільки вони можуть пошкодити оздоблення поверхні.

Щоденне використання

Акcesуари

Лоток для льоду

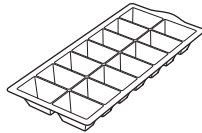

x1

Шкребок для льоду

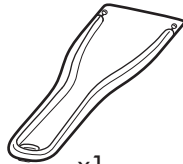

x1

Заморожування свіжих продуктів

Морозильне відділення підходить для заморожування свіжих продуктів та для тривалого зберігання заморожених продуктів і продуктів глибокого заморожування.

Щоби заморозити свіжі продукти, увімкніть функцію Швидке заморожування принаймні за 24 години до того, як покласти продукти для заморожування до морозильної камери.

Рівномірно розкладіть свіжі продукти в першому зверху відділенні або ящику.

Максимальну кількість продуктів, яку можна заморозити за 24 години без додавання інших свіжих продуктів, зазначено в таблиці з технічними даними (міститься всередині приладу).

Після завершення заморожування прилад автоматично повертається до попереднього встановленого налаштування температури (див. розділ «Функція Швидке заморожування»).

Зберігання заморожених продуктів

Під час першого ввімкнення приладу або після тривалого періоду простою дайте приладу попрацювати щонайменше 3 години з увімкненою функцією Швидке заморожування, перш ніж класти продукти у відділення.

Шухляди морозильної камери дають змогу швидко та легко знайти необхідний пакет із продуктами. Якщо вам потрібно зберігати велику кількість продуктів, вийміть усі шухляди, крім найнижчої, яка має залишатися на місці для забезпечення належної циркуляції повітря.

Зберігайте продукти на відстані не менше 15 мм від дверцят.



УВАГА У разі випадкового розморожування (наприклад, через перебої в електропостачанні, якщо електропостачання немає довше, ніж зазначено в таблиці з технічними даними у графі «Час виходу в робочий режим») розморожені продукти необхідно якнайшвидше спожити або негайно приготувати, а потім охолодити і знову заморозити. Див. розділ «Сигнал високої температури».

Розморожування

Перш ніж споживати продукти глибокої заморозки або заморожені продукти, їх можна розморозити в холодильнику або в поліетиленовому пакеті під холодною водою.

Тривалість такого розморожування залежить від того, скільки часу у вас на це є, а також від типу продуктів. Невеликі шматки можна готувати навіть замороженими.

Приготування кубиків льоду

Цей прилад оснащений одним або кількома лотками для приготування кубиків льоду.

- i** Виймаючи лотки з морозильника, не користуйтеся металевими інструментами.

1. Заповніть ці лотки водою.
2. Поставте лотки для льоду в морозильник.

Поради та рекомендації

Поради щодо енергозбереження

- Внутрішня конфігурація приладу — це саме те, що забезпечує найбільш ефективне використання енергії.
- Не відкривайте часто дверцята і не залишайте їх відкритими довше, ніж це необхідно.
- Що нижча встановлена температура, то вище споживання енергії.
- Слід забезпечити належну вентиляцію. Не накривайте вентиляційні отвори та решітку.

Поради щодо заморожування

- Увімкніть функцію Швидке заморожування принаймні за 24 години до розміщення продуктів у морозильному відділенні.
- Перед заморожуванням загорніть свіжі продукти в: алюмінієву фольгу, поліетиленову плівку або помістіть їх в герметичні контейнери з кришкою.
- Для ефективнішого заморожування та розморожування діліть продукти на невеликі порції.
- Рекомендується маркувати заморожені продукти етикетками з датою. Це допоможе визначити продукти та дізнатися, до якого терміну їх слід вжити.
- Для збереження належної якості продукти перед заморожуванням мають бути свіжими. Особливо фрукти та овочі слід заморожувати відразу після збирання урожаю для збереження їхніх корисних властивостей.

- Не заморожуйте пляшки або банки з рідиною, зокрема напоями, що містять вуглекислий газ, — вони можуть вибухнути під час заморожування.
- Не ставте гарячі продукти в морозильне відділення. Перш, ніж ставити їх у відділення, зачекайте, доки вони охолонуть за кімнатної температури.
- Щоб уникнути підвищення температури вже заморожених продуктів, не кладіть безпосередньо поруч з ними свіжі незаморожені продукти. Помістіть продукти за кімнатної температури у відділення морозильної камери, де немає заморожених продуктів.
- Не споживайте кубики льоду, заморожену воду або льодяники відразу після того, як дістали їх з морозильника. Існує небезпека обмороження.
- Не слід повторно заморожувати розморожені продукти. Якщо продукт розморожено, приготуйте його, а потім заморозьте.

Поради щодо зберігання заморожених продуктів

- Морозильна камера позначена символом .
- Середнє налаштування температури забезпечує оптимальне зберігання заморожених продуктів. Більш високе налаштування температури у приладі може призвести

до скорочення терміну придатності продуктів.

- Усе морозильне відділення підходить для зберігання заморожених продуктів.
- Залиште достатньо місця навколо продуктів для забезпечення вільної циркуляції повітря.
- На упаковці продуктів зазначено термін зберігання, враховуйте його для належного зберігання.
- Загортайте продукти так, аби уникнути потрапляння води, вологи чи конденсату всередину.

Поради щодо покупок

Після покупки продуктів:

- Переконайтесь, що упаковка не пошкоджена, — продукти можуть

зіпсуватися. Якщо упаковка набрякла або волога, можливо, вона зберігалася в неоптимальних умовах і процес розморожування вже почався.

- Щоб обмежити розморожування купуйте заморожені продукти наприкінці закупівлі та перевозьте їх у термосумці.
- Помістіть заморожені продукти в морозильник відразу після повернення з магазину.
- Якщо продукт розморозився навіть частково, не заморожуйте його повторно. Слід спожити його якомога швидше.
- Дотримуйтеся вказівок щодо зберігання та термінів придатності, наведених на упаковці.

Термін зберігання

Продукт	Термін зберігання (місяці)
Хліб	3
Фрукти (крім цитрусових)	6–12
Овочі	8–10
Залишки їжі без м'яса	1–2
Молочні продукти:	
Масло	6–9
М'який сир (наприклад, моцарела)	3–4
Твердий сир (наприклад, пармезан, чеддер)	6
Морепродукти:	
Жирна риба (наприклад, лосось, скумбрія)	2–3
Нежирна риба (наприклад, тріска, камбала)	4–6
Креветки	12
Очищені молюски та мідії	3–4
Приготовлена риба	1–2
М'ясо:	

Продукт	Термін зберігання (місяці)
Домашня птиця	9-12
Яловичина	6-12
Свинина	4-6
Баранина	6-9
Ковбаса	1-2
Шинка	1-2
Залишки їжі з м'ясом	2-3

Догляд та очищення

Очищення камери

Щоб усунути типовий запах нового приладу, перш ніж користуватися ним, помийте камеру і все внутрішнє приладдя теплою водою з нейтральним милом, а потім ретельно витріть.

⚠ УВАГА Не використовуйте миючі засоби, абразивні порошки, хлор або засоби для чищення на основі масла, оскільки вони можуть пошкодити оздоблення поверхні.

⚠ УВАГА Аксесуари та деталі приладу не призначені для миття в посудомийній машині.

Періодичне очищення

Прилад необхідно регулярно чистити:

1. Камеру та аксесуари мийте теплою водою з нейтральним милом.
2. Регулярно перевіряйте ущільнювачі дверцят і очищуйте їх від бруду та залишків продуктів.
3. Промийте чистою водою і ретельно витріть.

Розморожування морозильника

⚠ УВАГА У жодному разі не використовуйте гострі металеві предмети для видалення інею з випарника, щоб не пошкодити його.

Для прискорення процесу розморожування не застосовуйте механічні пристрої чи інші засоби, окрім засобів, рекомендованих виробником.

ⓘ Приблизно за 12 годин до розморожування встановіть нижчу температуру, щоб накопичити достатній резерв холоду на випадок перерви в роботі приладу.

На полицках морозильника й навколо верхнього відділення завжди формується певна кількість інею.

Коли товщина шару інею досягне приблизно 3-5 мм, розморозьте морозильник.

1. Вимкніть прилад або витягніть вилку з розетки.
2. Вийміть продукти та покладіть їх у прохолодне місце.

- ⚠ УВАГА** Підвищення температури заморожених продуктів під час розморожування може скоротити термін їхньої придатності. Не торкайтеся заморожених продуктів вологими руками. Руки можуть примерзнути до предметів.
- Залиште дверцята відкритими. Захистіть підлогу від талої води, наприклад, поклавши тканину або пласку ємність.
 - Для прискорення процесу розморожування поставте у морозильне відділення посудину з теплою водою. Також видаляйте кусочки льоду, що відколюються в процесі розморожування. Для цього скористайтесь скребком для льоду, що постачається в комплекті.
 - Після завершення розморожування насухо витріть внутрішню камеру

- морозильника. Зберігайте скребок для подальшого використання.
- Увімкніть прилад і зачиніть дверцята.
 - Поставте регулятор температури на максимальне охолодження й дайте приладу попрацювати впродовж мінімум трьох годин у цьому режимі. Тільки потім можна ставити продукти назад у морозильне відділення.

Період простою

Якщо прилад не використовується протягом тривалого часу, виконайте вказані далі запобіжні дії.

- Від'єднайте прилад від електромережі.
- Вийміть усі продукти.
- Розморозьте прилад.
- Помийте прилад і все приладдя.
- Залиште двері відкритими, щоб запобігти утворенню неприємних запахів.

Усунення несправностей

- ⚠ ПОПЕРЕДЖЕННЯ!** Див. розділи з інформацією щодо техніки безпеки.

Дії в разі виникнення проблем

Проблема	Можлива причина	Рішення
Прилад не працює.	Прилад вимкнено.	Увімкніть прилад.
Прилад не працює.	Вилку не підключено належним чином до розетки живлення.	Вставте вилку в розетку живлення належним чином.
Прилад не працює.	Відсутній струм у розетці живлення.	Підключіть інший електроприлад до розетки живлення. Зверніться до кваліфікованого електрика.
Прилад шумить під час роботи.	Прилад стоїть нестійко.	Переконайтеся в тому, що прилад знаходиться у стійкому положенні.

Проблема	Можлива причина	Рішення
Відчутні такі шуми: булькання, дзижчання, шипіння, тріскотіння або клацання.		Це нормальне явище. Див. розділ «Шуми».
Активний звуковий або візуальний сигнал тривоги.	Камеру було нещодавно ввімкнено.	Див. розділ «Сигнал відкритих дверцят» або «Сигнал високої температури».
Активний звуковий або візуальний сигнал тривоги.	Температура всередині приладу занадто висока.	Див. розділ «Сигнал відкритих дверцят» або «Сигнал високої температури».
Активний звуковий або візуальний сигнал тривоги.	Дверцята залишили відкритими.	Закрийте дверцята.
Компресор працює без звукопіння.	Температуру встановлено неправильно.	Див. розділ «Панель керування».
Компресор працює без звукопіння.	У приладі одночасно розміщено багато продуктів харчування.	Зачекайте кілька годин, а потім знову перевірте температуру.
Компресор працює без звукопіння.	Температура в приміщенні занадто висока.	Див. розділ «Установка».
Компресор працює без звукопіння.	Продукти харчування, покладені у прилад, були недостатньо охолодженими.	Перш ніж завантажувати продукти харчування для зберігання, зачекайте, доки вони охолонуть до кімнатної температури.
Компресор працює без звукопіння.	Дверцята зачинено неправильно.	Див. розділ «Закриття дверцят».
Компресор працює без звукопіння.	Функція Швидке заморожування увімкнено.	Див. розділ «Функція Швидке заморожування».
Компресор не запускається одразу після натискання кнопки «Швидке заморожування», або після зміни температури.	Компресор запускається через деякий час.	Це нормально та не свідчить про помилку.
Дверцята неправильно вирівняно, або вони торкаються вентиляційної решітки.	Прилад не вирівняно.	Див. інструкції з установки.

Проблема	Можлива причина	Рішення
Дверцята відчиняються із зусиллям.	Ви спробували відчинити дверцята відразу після закриття.	Перш ніж знову відчинити дверцята, зачекайте кілька секунд після закриття.
Утворюється забагато інею та криги.	Дверцята зачинено неправильно.	Див. розділ «Закриття дверцят».
Утворюється забагато інею та криги.	Ущільнювач деформувався або забруднився.	Див. розділ «Закриття дверцят».
Утворюється забагато інею та криги.	Продукти харчування не запаковано належним чином.	Правильно упакуйте продукти харчування.
Утворюється забагато інею та криги.	Температуру встановлено неправильно.	Див. розділ «Панель керування».
Утворюється забагато інею та криги.	Прилад повністю завантажено та встановлено найнижчу температуру.	Установіть вищу температуру. Див. розділ «Панель керування».
Утворюється забагато інею та криги.	У приладі встановлено занадто низьку температуру, а температура навколишнього середовища занадто висока.	Установіть вищу температуру. Див. розділ «Панель керування» та «Розміщення».
Вода тече на підлогу.	Дверцята залишалися відкритими тривалий час.	Відчиняйте дверцята лише в разі потреби.
Вода тече на підлогу.	Прокладка деформована або пошкоджена.	Зверніться до авторизованого сервісного центру.
Не вдається встановити температуру.	Увімкнено функцію «Швидке заморожування».	Вимкніть функцію «Швидке заморожування» вручну або відрегулюйте температуру, коли функція вимкнеться автоматично. Див. розділ «Функція Швидке заморожування».
Температура всередині приладу занадто низька або занадто висока.	Температуру встановлено неправильно.	Установіть вищу або нижчу температуру.
Температура всередині приладу занадто низька або занадто висока.	Дверцята зачинено неправильно.	Див. розділ «Закриття дверцят».

Проблема	Можлива причина	Рішення
Температура всередині приладу занадто низька або занадто висока.	Температура продуктів харчування занадто висока.	Зачекайте, доки продукти харчування охолонуть до кімнатної температури, перш ніж завантажувати їх для зберігання.
Температура всередині приладу занадто низька або занадто висока.	У приладі одночасно зберігається багато продуктів.	Не зберігайте в холодильнику значну кількість продуктів харчування одночасно.
Температура всередині приладу занадто низька або занадто висока.	Товщина інею перевищує 4–5 мм.	Розморозьте прилад.
Температура всередині приладу занадто низька або занадто висока.	Дверцята відчинялися занадто часто.	Відкривайте дверцята лише за потреби.
Температура всередині приладу занадто низька або занадто висока.	Функцію Швидке заморожування увімкнено.	Див. розділ «Функція Швидке заморожування».
Температура всередині приладу занадто низька або занадто висока.	У приладі немає циркуляції холодного повітря.	Переконайтеся, що у приладі присутня циркуляція холодного повітря. Див. розділ «Поради та рекомендації».
Блимає лампочка індикатора живлення.	Під час вимірювання температури сталася помилка.	Зверніться до кваліфікованого електрика або до найближчого авторизованого сервісного центру.

 Якщо ці поради не допомогли, зверніться до найближчого авторизованого сервісного центру.

- У разі потреби відкоригуйте дверцята. Див. розділ «Інструкції з установки».
- У разі потреби замініть прокладки дверцят, що вийшли з ладу. Зверніться до авторизованого сервісного центру.

Закриття дверцят

- Прочистьте прокладки дверцят.

Шуми

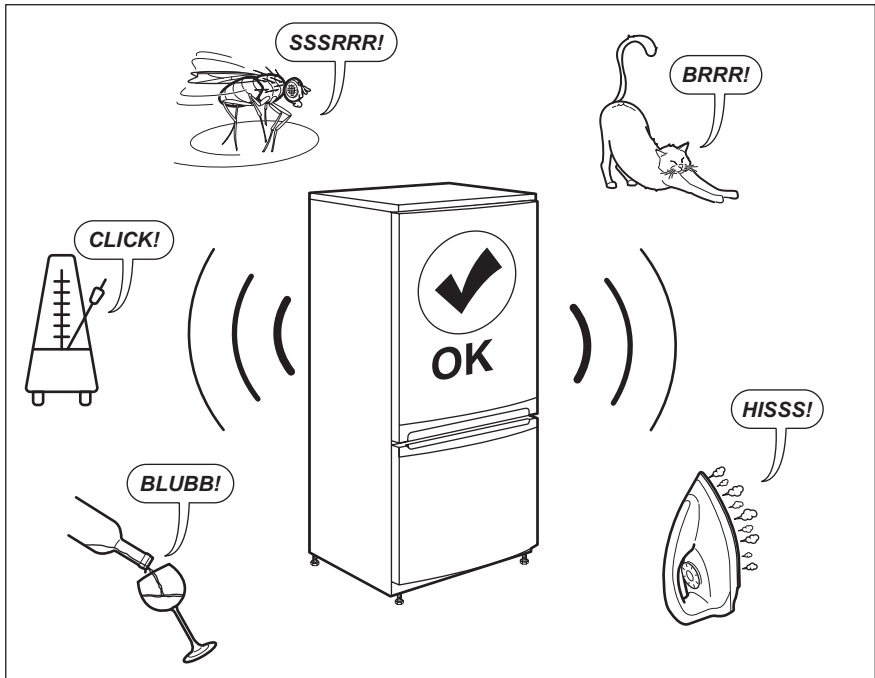

Технічні дані

QR-код на етикетці з параметрами енергоефективності, що постачається з приладом, містить посилання на інформацію стосовно продуктивності приладу в базі даних EU EPREL. Зберігайте етикетку з параметрами енергоефективності для довідки разом з інструкцією з експлуатації та всіма іншими документами, що надаються з цим приладом.

За посиланням <https://eprel.ec.europa.eu> і назвою моделі та номером виробу, які зазначено на таблиці з технічними даними приладу, можна також знайти ту ж саму інформацію в базі даних EPREL.

Докладніше про етикетки з параметрами енергоефективності див. за посиланням www.theenergylabel.eu.

Інформація для дослідницьких установ

Встановлення і підготовка приладу для будь-якою перевірки за програмою EcoDesign мають відповідати EN 62552. Вимоги до вентиляції, розмірів ніші та мінімальних зазорів позаду приладу мають відповідати зазначеним у розділі 3

даної інструкції з експлуатації. Для отримання будь-якої додаткової інформації, в тому числі планів навантаження, зверніться до виробника.

Охорона довкілля

Здавайте на повторну переробку матеріали, позначені відповідним символом . Викидайте упаковку у відповідні контейнери для вторинної сировини. Допоможіть захистити навколишнє середовище та здоров'я інших людей і забезпечити вторинну переробку електричних і електронних

приладів. Не викидайте прилади, позначені відповідним символом , разом з іншим домашнім сміттям. Поверніть продукт до заводу із вторинної переробки у вашій місцевості або зверніться до місцевих муніципальних органів влади.

ГАРАНТІЯ ІКЕА

Протягом якого часу діє гарантія ІКЕА?

Ця гарантія діє протягом 5 років, починаючи з дня, коли ви придбали свій прилад виробництва ІКЕА. Потрібно зберігати товарний чек як доказ факту придбання вами товару. У разі виконання ремонтних робіт за гарантією термін дії гарантії на прилад не продовжується.

Хто здійснюватиме гарантійне обслуговування?

Обслуговуюча організація ІКЕА надасть обслуговування через власний сервісний центр або через авторизовану партнерську сервісну мережу.

Що дає ця гарантія?

Гарантія діє у разі несправності приладу, спричиненої конструктивними або фізичними дефектами. Вона вступає в дію з дня придбання приладу в ІКЕА. Для цієї гарантії розповсюджується виключно на прилади, які експлуатуються у побутових умовах. Винятки представлені в розділі

“На що не розповсюджується дія гарантії?”

Впродовж гарантійного періоду витрати на усунення несправності, тобто ремонт, запчастини та транспортні витрати, будуть покриватися гарантією, за умови що до приладу можна дістатися для проведення ремонту без додаткових витрат і що несправність спричинена конструктивним або фізичним дефектом, який покривається гарантією. На цих умовах застосовуються положення директив ЄС (№ 99/44/EG) та відповідних місцевих нормативних актів. Замінені частини стають власністю ІКЕА.

Що зробіть ІКЕА для виправлення проблеми?

Призначена ІКЕА обслуговуюча організація обстежить прилад і прийме рішення на свій розсуд, чи розповсюджується дія гарантії на наявну несправність. Якщо буде прийнято рішення, що наявна несправність підпадає під дію гарантії, обслуговуюча

організація IKEA або авторизований партнер через свій сервісний центр на свій розсуд або відремонтують несправний прилад, або замінять його на такий самий або аналогічний.

На що не розповсюджується дія гарантії?

- Звичайний знос.
- Свідоме ушкодження, ушкодження через необережність, ушкодження, спричинене недотриманням інструкції з експлуатації, неправильне встановлення або підключення до мережі, напруга в якій відрізняється від тієї, на яку розрахований прилад, ушкодження, спричинене хімічною або електрохімічною реакцією, іржею, корозією або дією води, включаючи, не обмежуючись цим, ушкодження, викликані надміру високим вмістом вапна у водопровідній воді або аномальними умовами навколишнього середовища
- Частини, що підлягають заміні, включаючи батарейки та лампи.
- Нефункціональні та декоративні елементи, які не впливають на нормальну експлуатацію приладу, включаючи будь-які подряпини та можливі відмінності в кольорі.
- Випадкові ушкодження, спричинені іншими об'єктами або речовинами, а також під час чищення чи розблокування фільтрів, дренажних систем або дозаторів миючих засобів.
- Пошкодження таких частин: склокераміка, аксесуари, кошики для посуду і столових приборів, трубки живлення та дренажу, ізоляція, лампочки та плафони до них, екрани, ручки, чохла та частини чохла. Сказане не стосується пошкоджень, котрі, як можна довести, були спричинені виробничими дефектами.
- Випадки, коли дефект неможливо виявити під час візиту майстра.
- Ремонт, виконаний не призначеним обслуговуючим персоналом та/або авторизованим підрядником з

партнерської сервісної мережі чи ремонт із застосуванням неоригінальних запчастин.

- Ремонт, спричинений неправильним встановленням або встановленням, що не відповідає специфікаціям.
- Експлуатація приладу в непекутовому середовищі, тобто з професійною метою.
- Пошкодження, які виникли під час транспортування. Якщо клієнт транспортує виріб додому чи в інше місце, IKEA не несе відповідальності за будь-які пошкодження, які виникнуть під час транспортування. Утім, якщо IKEA доставляє виріб за вказаною клієнтом домашньою адресою, пошкодження, які виникнуть під час доставки, буде відшкодовано цією гарантією.
- Вартість виконання першого встановлення приладу IKEA. Утім, якщо постачальник послуг IKEA або його вповноважений партнер із технічного обслуговування ремонтуватиме чи замінюватиме прилад відповідно до умов цієї гарантії, за потреби постачальник послуг або його вповноважений партнер із технічного обслуговування повторно встановить відремонтований прилад або наданий замість несправного новий прилад.

Для цього обмеження не розповсюджується на безаварійні роботи, виконані кваліфікованим спеціалістом з використанням оригінальних запчастин з метою адаптувати даний прилад до специфікацій з техніки безпеки іншої країни - члена ЄС.

Як застосовується законодавство країни

Гарантія IKEA дає вам специфічні законні права, які відповідають вимогам місцевого законодавства, що різняться у різних країнах, або навіть або перевершують їх.

Сфера дії

Для приладів, придбаних в одній з країн ЄС і перевезених в іншу країну ЄС, обслуговування надаватиметься в рамках умов гарантії, які діють у новій країні перебування. Обов'язок виконувати сервісне обслуговування в рамках гарантії існує лише за умов що:

- прилад відповідає технічним специфікаціям країни, в якій подана заявка на гарантійне обслуговування, і був встановлений з дотриманням цих специфікацій;
- прилад відповідає вимогам і був встановлений з дотриманням вказівок, вміщених в Інструкції з монтажу та Інформації про техніку безпеки, що міститься в Інструкції користувача;

Спеціальний післяпродажний сервісний центр для приладів виробництва ІКЕА:

Звертайтеся, будь ласка, в післяпродажний сервісний центр ІКЕА, щоб:

1. подати заявку на гарантійне обслуговування;
2. попросити роз'яснень щодо встановлення приладу виробництва ІКЕА у спеціальних кухонних меблях компанії ІКЕА. Сервісна служба не надає роз'яснень, пов'язаних з:
 - встановленням кухонних меблів компанії ІКЕА як таких;
 - підключенням до мережі електроживлення (якщо прилад постачається без вилки та кабелю), водопостачання та газопостачання, оскільки такі роз'яснення мають надаватися авторизованим інженером сервісного центру.
3. попросити роз'яснення щодо змісту інструкції користувача та специфікації приладу виробництва ІКЕА.

Щоб забезпечити отримання від нас найкращої допомоги, перш ніж звертатися до нас, будь ласка, уважно прочитайте Інструкцію з монтажу та/або розділ Інструкції користувача, вміщений у цьому буклеті.

Як з нами зв'язатися, якщо вам потрібні наші послуги



Будь ласка, ознайомтесь зі змістом останньої сторінки цього посібника, де міститься повний перелік призначених контактних осіб ІКЕА і вказано їхні телефонні номери.

- i** Щоб ми могли обслужити вас якнайшвидше, рекомендуємо вам скористатися номерами телефонів, вказаними в цьому посібнику. Завжди звертайтеся до вміщених у цьому буклеті номерів щодо конкретного приладу, з приводу якого вам потрібна допомога. Перед тим, як нам зателефонувати, переконайтеся, що ви маєте під рукою номер виробу ІКЕА (8-значний код) та серійний номер (8-значний код, який можна знайти на інформаційній табличці) для пристрою, по якому вам потрібна наша допомога.

- i** **ЗБЕРІГАЙТЕ ТОВАРНИЙ ЧЕК!**
Це - ваш доказ факту придбання приладу. Він потрібний для того, щоб скористатися гарантією. Зауважте, що в товарному чеку зазначено також артикул виробу ІКЕА та номер (8-значний код) кожного приладу, який ви купуєте.

Вам потрібна додаткова допомога?

Щоб отримати відповіді на будь-які додаткові запитання, не пов'язані з післяпродажними послугами приладів, зверніться в найближчий центр обслуговування клієнтів магазинів ІКЕА. Перш ніж звертатися до нас, радимо уважно прочитати документацію приладу.

Country	Phone number	Call Fee	Opening time
België	070 246016	Binnenlandse gesprekskosten	8 tot 20 Weekdagen
Belgique		Tarif des appels nationaux	8 à 20. En semaine
България	00359888164080 0035924274080	Такса за повикване от страната	От 9 до 18 ч в работни дни
Česká Republika	246 019721	Cena za místní hovor	8 až 20 v pracovních dnech
Danmark	70 15 09 09	Landstakst	man. - fre. 09.00 - 20.00 lør. - søn. 09.00 - 18.00
Deutschland	+49 1806 33 45 32*	* 0,20 €/Verbindung aus dem Festnetz max. 0,60 €/Verbindung aus dem Mobilfunknetz	Werktags von 8.00 bis 20.00
Ελλάδα	211 176 8276	Υπεραστική κλήση	8 έως 20 κατά τις εργάσιμες ημέρες
España	91 1875537	Tarifa de llamadas nacionales	De 8 a 20 en días laborables
France	0170 36 02 05	Tarif des appels nationaux	9 à 21. En semaine
Hrvatska	00385 1 6323 339	Trošak poziva 27 lipa po minuti	radnim danom od ponedjeljka do petka od 08:00 do 16:00
Ireland	0 14845915	National call rate	8 till 20 Weekdays
Ísland	+354 5852409	Innanlandsgjald fyrir síma	9 til 18. Virka daga
Italia	02 00620818	Tariffa applicata alle chiamate nazionali	dalle 8 alle 20 nei giorni feriali
Κυπρος	22 030 529	Υπεραστική κλήση	8.30 έως 16.30 κατά τις εργάσιμες ημέρες
Lietuva	5 230 06 99	Nacionalinių pokalbių tarifai	Pr. - Ketv.: 8:00 - 12:00, 12:45 - 17:00 Pnkt.: 8:00 - 12:00, 12:45 - 15:45
Magyarország	06-1-252-1773	Belföldi díjszabás	Hétköznap 8.00 és 17.00 óra között
Nederland Luxembourg	0900 - 235 45 32 (0900-BEL IKEA) 0031 - 50 316 8772 (internationaal)	Geen extra kosten. Alleen lokaal tarief.	ma-vr: 8.00 - 21.00 zat: 9.00 - 21.00 zon / pub. vakantie: 10.00 - 18.00
Norge	22 72 35 00	Takst innland	8 til 20 ukedager
Österreich	+43-1-2056356	max. 10 Cent/min.	Mo - Fr 8.00 - 20.00 Uhr
Polska	801 400 711	Stawka wg taryfy krajowej	Od 8 do 20 w dni robocze
Portugal	211557985	Chamada Nacional	9 às 21. Dias de Semana *excepto feriados
România	021 211 08 88	Tarif apel național	8 - 20 în zilele lucrătoare
Россия	8 495 6662929	Действующие телефонные тарифы	с 8 до 20 по рабочим дням Время московское
Schweiz	031 5500 324	Tarif für Anrufe im Bundesgebiet	8 bis 20 Werktage
Suisse		Tarif des appels nationaux	8 à 20. En semaine
Svizzera		Tariffa applicata alle chiamate nazionali	dalle 8 alle 20 nei giorni feriali
Slovenija	38618108621	lokalni strošek je običajna tržna vrednost, odvisna od ponudnika telefonije	8.00 - 16.00 ob delavnikih
Slovensko	(02) 3300 2554	Cena vnútroštátneho hovoru	8 až 20 v pracovných dňoch
Suomi	030 6005203	Lankapuhelinverkosta 0,0835 €/puhelu + 0,032 €/min Matkapuhelinverkosta 0,192 €/min	arkipäivisin 8.00 - 20.00
Sverige	0775 700 500	lokalsamtal (lokal taxa)	mån-fre 8.30 - 20.00 lör-sön 9.30 - 18.00
United Kingdom	020 3347 0044	National call rate	9 till 21. Weekdays
Србија	+381 11 7 555 444 (ако позивате изван Србије) 011 7 555 444 (ако позивате из Србије)	Цена позива у националном саобраћају	Понедељак – субота: 09 – 20 Недеља: 09 – 18
Eesti, Latvija, Україна		www.ikea.com	

