

FINSMAKARE



Design and Quality
IKEA of Sweden



ÍSLENSKA

Á öftustu síðu þessarar handbók er skrá yfir alla veitendur eftirsöluþjónustu sem útnefndir hafa verið af IKEA og viðeigandi símanúmer í hverju landi.

ÍSLENSKA

4

Efnisyfirlit

Öryggisupplýsingar	4	Viðbótarstillingar	20
Öryggisleiðbeiningar	7	Góð ráð	22
Innsetning	10	Umhirða og hreinsun	28
Vörulýsing	11	Bilanaleit	30
Stjórnborð	11	Tæknigögn	31
Fyrir fyrstu notkun	13	Orkunýtni	32
Dagleg notkun	14	Umhverfismál	32
Tímastillingar	18	IKEA-ÁBYRGÐ	33
Sjálfvirk ferli	19		
Að nota fylgihluti	19		

Með fyrirvara á breytingum.

Öryggisupplýsingar

Fyrir uppsetningu og notkun heimilistækisins skal lesa meðfylgjandi leiðbeiningar vandlega. Framleiðandinn er ekki ábyrgur fyrir tjóni ef röng uppsetning eða notkun veldur meiðslum og skemmdum. Alltaf skal geyma leiðbeiningarnar með tækinu til síðari notkunar.

Öryggi barna og viðkvæmra einstaklinga

- Börn, 8 ára og eldri og fólk með minnkaða líkamlega-, skyn- eða andlega getu, eða sem skortir reynslu og þekkingu, mega nota þetta tæki, ef þau eru undir eftirliti eða hafa verið veittar leiðbeiningar varðandi örugga notkun tækisins og ef þau skilja hættuna sem því fylgir. Halda skal börnum yngri en 8 ára gömlum og fólki með mjög miklar og flóknar fatlanir frá heimilistækinu, nema þau séu undir stöðugu eftirliti.
- Hafa ætti eftirlit með börnum til að tryggja að þau leiki sér ekki með heimilistækið.
- Haltu öllum umbúðum frá börnum og fargaðu þeim á viðeigandi hátt.

- VIÐVÖRUN: Heimilistækið og aðgengilegir hlutar þess hitna meðan á notkun stendur. Haltu börnum og gæludýrum fjarri heimilistækinu þegar það er í notkun og þegar það kólnar.
- Ef heimilistækið er með barnalæsingu ætti hún að vera virkjuð.
- Börn eiga ekki að hreinsa eða framkvæma notandaviðhald á heimilistækinu án eftirlits.

Almennt öryggi

- Þetta heimilistæki er eingöngu ætlað til matreiðslu.
- Þetta heimilistæki er hannað til notkunar innanhúss á heimilum.
- Þetta heimilistæki má nota á skrifstofum, í herbergjum hótela, herbergjum gestahúsa, bændagistingum og öðrum sambærilegum gistirýmum þar sem notkun er ekki meiri en almenn heimilisnotkun.
- Einungis til þess hæfur aðili getur sett upp þetta heimilistæki og skipt um snúruna.
- VIÐVÖRUN: Heimilistækið og aðgengilegir hlutar þess hitna meðan á notkun stendur. Auðsýna ætti aðgát til að forðast að snerta hitaelementin.
- Notaðu alltaf hanska við að taka úr og setja í aukahluti eða eldföst matarílát.
- Áður en eitthvað viðhald hefst skal taka heimilistækið úr sambandi.
- VIÐVÖRUN: Tryggðu að slökkt sé á heimilistækinu áður en þú skiptir um ljósið til að forðast möguleika á raflosti.
- Ekki má nota heimilistækið fyrr en innbyggða virkið hefur verið uppsett.
- Notaðu ekki gufuhreinsibúnað til að hreinsa heimilistækið.
- Notaðu ekki sterk tærandi hreinsiefni eða beittar málmsköfur til að hreinsa glerhurðina þar sem slíkt getur

rispað yfirborðið, sem getur aftur leitt til þess að glerið brotnar.

- Ef rafmagnssnúra er skemmd verður framleiðandi, viðurkennd þjónustumiðstöð, eða svipað hæfur aðili að endurnýja hana til að forðast hættu vegna rafmagns.
- Ekki má virkja heimilistækið þegar það er tómt. Málmhlutar inn í hólfinu kunna að mynda neista.
- Til þess að taka hillustuðninginn úr skal fyrst toga í framhluta hillustuðningsins og síðan afturhluta hans frá hliðarveggjunum. Komdu hilluberunum fyrir í öfugri röð.
- Ef hurðin eða innisgli hurðarinnar eru skemmd, má ekki nota tækið fyrr en þar til bærir aðilar hafa gert við það.
- Einungis til þess hæfur aðili má þjónusta eða sinna viðgerðum sem fela í sér að fjarlægja hlífina sem veitir vörn gegn örbylgjum.
- Ekki má hita vökva eða matvæli í innsigliðum ílátum. Þau geta sprungið.
- Málmílát fyrir mat og drykki eru ekki leyfð meðan á örbylgjumatreiðslu stendur. Þessi krafa á ekki við ef framleiðandinn tilgreinir stærð og lögun málmíláta sem henta fyrir örbylgjumatreiðslu.
- Notaðu aðeins áhöld sem henta til notkunar í örbylgjuofnum.
- Þegar matur er hitaður í plast- eða pappírsílátum skal fylgjast með heimilistækinu vegna hugsanlegrar hættu á íkveikju.
- Heimilisækið er ætlað til þess að hita matvæli og drykki. Þurrkun á matvælum eða fatnaði og upphitun á hlífðarpúðum, inniskóm, svömpum, rökum klútum og öðru slíku getur leitt til hættu á meiðslum, íkveikju eða eldsvoða.
- Ef tækið gefur frá sér reyk, skal slökkva á tækinu eða taka það úr sambandi og hafa hurðina lokaða til að kæfa loga.

- Hitun drykkja með örbylgjum getur leitt til seinkaðrar gossuðu. Gæta verður varúðar við meðhöndlun íláta.
- Hræra skal í eða hrista innihald pela og krukka með barnamat og kanna hitastigið áður en þess er neytt til að koma í veg fyrir brunasár.
- Ekki má hita egg í skurninni eða heil harðsoðin egg í tækinu þar sem þau geta sprungið, jafnvel eftir að örbylgjuhitun er lokið.
- Þrífa þarf heimilistækið reglulega og fjarlægja allar matarleifar.
- Sé heimilistækinu ekki haldið hreinu getur það leitt til slits á yfirborðsflatinum sem getur haft neikvæð áhrif á líftíma heimilistækisins og hugsanlega haft hættu í för með sér.

Öryggisleiðbeiningar

Uppsetning



ADVÖRUN! Einungis til þess hæfur aðili má setja upp þetta heimilistæki.

- Fjarlægðu allar umbúðir.
- Ekki setja upp eða nota skemmt heimilistæki.
- Fylgdu leiðbeiningum um uppsetningu sem fylgja með heimilistækinu.
- Alltaf skal sýna aðgát þegar heimilistækið er fært vegna þess að það er þungt. Notaðu alltaf öryggishanska og lokaðan skóbúnað.
- Dragðu heimilistækið ekki á handfanginu.
- Settu heimilistækið upp á öruggum og hentugum stað sem uppfyllir uppsetningarkröfur.
- Haltu lágmarksfjarlægð frá öðrum heimilistækjum og einingum.
- Áður en þú setur upp heimilistækið skaltu athuga hvort hurðin opnast án heftingar.

Lágmarkshæð skáps (Lágmarkshæð skáps undir vinnuborði)	444 (460) mm
Breidd skáps	560 mm
Dýpt skáps	550 (550) mm
Hæð heimilistækis að framan	455 mm
Hæð heimilistækis að aftan	440 mm
Breidd heimilistækis að framan	595 mm
Breidd heimilistækis að aftan	559 mm
Dýpt heimilistækisins	567 mm
Innbyggð dýpt heimilistækisins	546 mm
Dýpt með opna hurð	882 mm

Lágmarksstærð loft-ops. Op er staðsett neðst á bakhlið	560x20 mm
Lengd rafmagns-snúru. Snúra er staðsett í hægra horni bakhliðar	1500 mm
Festiskrúfur	3.5x25 mm

Rafmagnstenging

⚠ ADVÖRUN! Hætta á eldi og raflosti.

- Allar rafmagnstengingar skulu framkvæmdar af viðurkenndum rafvirkja.
- Heimilistækið verður að vera jarðtengt.
- Gakktu úr skugga um að færíbreyturnar á merkiplötunni séu samhæfar við rafmagnsflokkun aðalæðar aflgjafa.
- Notaðu alltaf rétt ísetta innstungu sem ekki veldur raflosti.
- Notaðu ekki fjöltengi eða framlengingarsnúrur.
- Gakktu úr skugga um að rafmagnsklóin og snúran verði ekki fyrir skemmdum. Ef skipta þarf um rafmagnssnúru verður viðurkennd þjónustumiðstöð okkar að sjá um það.
- Ekki láta rafmagnssnúrurnar snerta eða koma nálægt hurð heimilistækisins, eða skotið undir heimilistækinu, sérstaklega þegar það er í gangi eða hurðin er heit.
- Vörn lífandi og einangraðra hluta gegn raflosti verður að vera fest þannig að ekki sé hægt að fjarlægja hana án verkfæra.
- Aðeins skal tengja rafmagnsklóna við rafmagnsinnstunguna í lok uppsetningarinnar. Gakktu úr skugga um að rafmagnsklóin sé aðgengileg eftir uppsetningu.
- Ef rafmagnsinnstungan er laus, skal ekki tengja rafmagnsklóna.
- Ekki toga í snúruna til að taka tækið úr sambandi. Taktu alltaf um klóna.
- Notaðu aðeins réttan einangrunarbúnað: Línuvarnarstraumloka, öryggi (öryggi

með skrúfgangi fjarlægð úr höldunni), lekaliða og spólurofa.

- Rafmagnsuppsetningin verður að vera með einangrunarbúnað sem gerir þér kleift að rjúfa straum til heimilistækisins frá innstungum við alla póla. Einangrunarbúnaðurinn verður að vera með tengjaop sem er að lágmarki 3 mm á breidd.

Notkun

⚠ ADVÖRUN! Hætta á meiðslum, bruna og raflosti eða sprengingu.

- Breytið ekki eiginleikum heimilistækisins.
 - Gangið úr skugga um að loftræstiop séu ekki stífluð.
 - Látið heimilistækið ekki vera án eftirlits á meðan það er í gangi.
 - Slökkið á heimilistækinu eftir hverja notkun.
 - Farið varlega þegar hurð heimilistækisins er opnuð á meðan það er í gangi. Heitt loft getur losnað út.
 - Notið ekki heimilistækið með blautar hendur eða þegar það er í snertingu við vatn.
 - Beitið ekki þrýstingi á opna hurð.
 - Notið ekki heimilistækið sem vinnusvæði eða geymslusvæði.
 - Opnið hurð heimilistækisins varlega. Notkun efna sem innihalda áfengi getur valdið blöndu af áfengi og lofti.
 - Láttu ekki neista eða opinn eld komast í snertingu við heimilistækið þegar þú opnar hurðina.
 - Setjið ekki eldfim efni eða hluti bleytta með eldfimum efnum í, nálægt, eða á heimilistækið.
 - Ekki nota örbylgjuaðgerðina til að forhita heimilistækið.
- ⚠ ADVÖRUN!** Hætta á eldi og skemmdum á heimilistækinu.
- Til að koma í veg fyrir skemmdir eða aflitun á gljáhúðinni:
 - setjið ekki álpappír beint á botn heimilistækisins.
 - setjið ekki vatn beint inn í heitt heimilistækið.

- látið ekki raka rétti og rök matvæli vera inni í heimilistækinu eftir að matreiðslu er lokið.
- farið varlega þegar aukahlutir eru fjarlægðir eða settir upp.
- Aflitun á glerungnum eða ryðfríu stáli hefur engin áhrif á getu eða frammistöðu heimilistækisins.
- Notið djúpa skúffu fyrir rakar kókur. Ávaxtasafi veldur blettum sem geta verið varanlegir.
- Alltaf skal elda með hurð heimilistækisins lokaða.
- Ef heimilistækið er uppsett bak við innréttingarplötu (t.d. hurð) þá þarf að ganga úr skugga um að hurðin sé aldrei lokað þegar tækið er í notkun. Hiti og raki geta safnast upp bak við lokaða innréttingarplötu og leitt til skemmda á tækinu, ytra byrði tækisins eða gólfi. Því skal ekki loka innréttingarplötunni fyrr en tækið hefur náð að kólna að fullu eftir notkun.

Umhirða og hreinsun



ADVÖRUN! Hætta á meiðslum, eldsvoða eða skemmum á heimilistækinu.

- Áður en viðhald fer fram skal slökkva á heimilistækinu og aftengja rafmagnsklóna frá rafmagnsinnstungunni.
- Gættu þess að heimilistækið sé kalt. Hætta er á að glerplöturnar brotni.
- Endurnýjaðu glerplöturnar í ofnhurðinni strax þegar þær skemmast. Hafðu samband við viðurkennda þjónustumiðstöð.
- Vertu viss um að ofnrýmið og hurðin séu þurrkuð eftir hverja notkun. Gufa sem kemur meðan á notkun heimilistækisins stendur þétt á veggjum ofnrýmisins og getur valdið tæringu.
- Hreinsaðu heimilistækið reglulega til að yfirborðsefnin á því endist betur.
- Feiti og matarleifar sem verða eftir í heimilistækinu geta valdið eldsvoða og rafneistahlaupi þegar örbylgjuaðgerðin er í gangi.

- Ef þú notar ofnhreinsi skaltu hlýða öryggisleiðbeiningunum á umbúðunum.

Notkun glervöru

Meðhöndlun glervörunnar án viðeigandi varúðar getur leitt til að hún brotni, flísist úr henni, sprungur myndist eða verulegar rispur:

- Ekki hella köldu vatni eða öðrum vökvum á glervöruna vegna þess að skyndileg lækun hitastigs kann að valda því að glerið brotni samstundis. Glerbrot geta verið afskaplega beitt og erfitt að staðsetja þau.
- Settu ekki heitar glervörur á blautt eða kalt yfirborð, beint á eldhúsbekk eða málmflöt; eða meðhöndlaðu heitar glervörur með blautum klút.
- Notaðu ekki eða gerðu við glervöru sem flísast hefur úr, er sprungin eða er verulega rispuð.
- Misstu ekki eða sláðu glervöru utan í harða hluti eða berðu áhöldum í hana.
- Ekki skal hita tóma eða næstum tóma glervöru í örbylgjuofni (notaðu lágmarkseldunartíma).

Leyfðu heitri glervöru að kólna í kæligrind, pottaleppi eða þurrum klút. Gakktu úr skugga um að glervaran sé nægilega köld fyrir þvott, kælingu eða frystingu.

Forðastu að meðhöndla heita glervöru (þar með talið vöru með sílikon-gripflötum) án þurra pottaleppa.

Forðastu misnotkun örbylgjuofns (þ.e. láta ofninn ganga án álags eða á litlu álagi).

Innri lýsing



ADVÖRUN! Hætta á raflosti.

- Varðandi ljósin inn í þessari vöru og ljós sem varahluti sem seld eru sérstaklega: Þessi ljós eru ætluð að standast öfgakenndar aðstæður í heimilistækjum eins og hitastig, titring, raka eða til að senda upplýsingar um rekstrarstöðu tækisins. Þau eru ekki ætluð til að nota í

- öðrum tækjum og henta ekki sem lýsing í herbergjum heimila.
- Þessi vara inniheldur ljósgjafa í orkunýtniflokki G.
- Notaðu aðeins ljós með sömu tæknilýsingu.

Þjónusta

- Hafðu samband við viðurkennda þjónustumiðstöð til að gera við heimilistækið.
- Notaðu eingöngu upprunalega varahluti.

Förgun

 **AÐVÖRUN!** Hætta á meiðslum eða köfnun.

- Aftengdu tækið frá rafmagni.
- Klipptu rafmagnssnúruna af upp við heimilistækið og fargaðu henni.
- Fjarlægðu hurðina til að koma í veg fyrir að börn eða dýr geti lokast inni í tækinu.
- **Umbúðaeefni:**
Umbúðaeefnið er endurvinnanlegt. Plasthlutar eru merktir með alþjóðlegum skammstöfunum t.d. PE PS o.s.frv. Fargaðu umbúðaefninu í til þess ætluðum gámum á sorpförgunarstöðinni á staðnum.

Innsetning

 **AÐVÖRUN!** Sjá kafla um Öryggismál.

Samsetning

 Farðu eftir samsetningarleiðbeiningunum við uppsetningu.

Rafmagnsuppsetning

 **AÐVÖRUN!** Aðeins viðurkenndur einstaklingur má sjá um raflagnavinnuna.

 Framleiðandinn er ekki ábyrgur ef þú fylgir ekki öryggisvarúðarráðstöfununum í öryggisköflunum.

Þessi ofn er aðeins afhentur með rafmagnssnúru.

Kapall

Kapaltegundir sem viðeigandi eru fyrir uppsetningu eða endurnýjun:

H07 RN-F, H05 RN-F, H05 RRF, H05 VV-F, H05 V2V2-F (T90), H05 BB-F

Fyrir þversnið kapalsins vísast til heildarafls á merkiplötunni. Þú getur einnig vísað til töflunnar:

Heildarafl (W)	Þversnið kapals (mm ²)
að hámarki 1380	3 x 0.75
að hámarki 2300	3 x 1
að hámarki 3680	3 x 1.5

Jarðstrengurinn (grænn / gulur kapall) verður að vera 2 cm lengri en fasinn og núllkapallinn (bláir og brúnir kaplar).

Vörulýsing

Almennt yfirlit

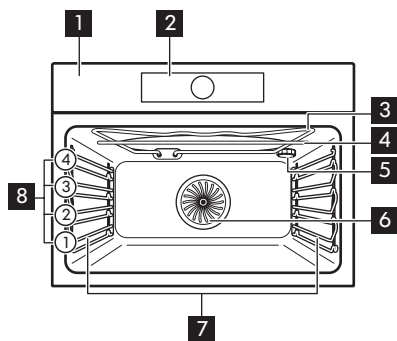

- 1 Stjórnborð
- 2 Rafrænn forritari
- 3 Grill
- 4 Örbylgjugjafi
- 5 Ljós
- 6 Vifta
- 7 Hilluberi, laus
- 8 Hillustöður

Fylgihlutir

- Vírhillu x 1
Fyrir eldunaráhöld, kökuform, steikur.
- Bökunarplata x 1

Fyrir kökur og smákökur.

- **Glerplata á botni örbylgjuofnsins x 1**
Til að styðja við örbylgjuham.

Stjórnborð

Rafrænn forritari

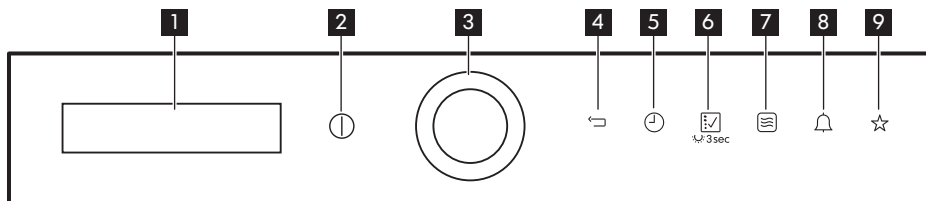

Notaðu skynjarafletina til að stjórna ofninum.

	Skynjarafletur	Aðgerð	Lýsing
1	-	Skjár	Sýnir núverandi stillingar ofnsins.
2	⏻	KVEIKJA/SLÖKKVA	Til að kveikja og slökkva á ofninum.

	Skynjarafliötur	Aðgerð	Lýsing
3		Í lagi og skutla + Hraðræsing örbylgju	Til að staðfesta valið eða stillinguna. Snúðu skutlunni til að fletta. Ýttu til að framlengja tímalengd örbylgjuaðgerðar um 30 sekúndur.
4		Til baka-takki	Til að fara eitt stig til baka í valmyndinni. Ýttu í 3 sekúndur til að sýna aðalvalmyndina.
5		Tími og viðbótaraðgerðir	Að stilla mismunandi aðgerðir. Þegar hitunaraðgerð er í gangi skaltu ýta á skynjarafliötinn til að stilla tímastillinn eða aðgerðirnar Aðgerðarlás, Uppáhalds, Hita + halda og Stilla + Af stað.
6		Upphitunaraðgerðir eða Eldað með aðstoð	Ýttu einu sinni til að fara í valmyndina Upphitunaraðgerðir. Ýttu aftur til að skipta í Eldað með aðstoð. Til að gera ljósið virkt eða óvirkt skaltu snerta í 3 sekúndur.
7		Örbylgjuaðgerð	Til að kveikja á örbylgjuaðgerðinni. Þegar þú notar örbylgjuaðgerðina með aðgerðinni Tímalengd í meira en 7 mínútur og í blandaðri stillingu getur örbylgjuorkan ekki verið meiri en 600 W.
8		Mínútumælir	Til að stilla aðgerðina Mínútumælir.
9		Uppáhalds	Til að vista og fá aðgang að uppáhalds kerfunum þínum.



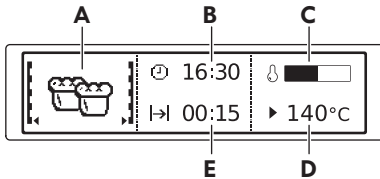



Skjár



- A. Hitunaraðgerð eða örbylgjuaðgerð
- B. Tími dags
- C. Upphitunarvísir
- D. Hitastig eða orka örbylgju
- E. Tímalengd eða lokatími aðgerðar

Aðrir vísar á skjánum:

Tákn	Aðgerð	
	Mínútumælir	Aðgerðin vinnur.
	Tími dags	Skjárinn sýnir núverandi tíma.

Tákn	Aðgerð	
→	Tímalengd	Skjárinn sýnir nauðsynlegan tíma fyrir eldamennsku.
→	Lokatími	Skjárinn sýnir þegar eldunartíma er lokið.
	Hitastig	Skjárinn sýnir hitastigið.
	Merki um tíma	Skjárinn sýnir hversu lengi hitunaraðgerðin vinnur.
	Upphitunarvísir	Skjárinn sýnir hitastigið í ofninum.
	Hröð upphitun	Aðgerðin vinnur. Hún styttr upphitunartímann.
	Sjálfvirk vigtun	Skjárinn sýnir að sjálfvirka þyngdarkerfið vinnur, eða að hægt sé að breyta þyngd.
	Hita + halda	Aðgerðin vinnur.

Fyrir fyrstu notkun

⚠ AÐVÖRUN! Sjá kafla um Öryggismál.

Fyrsta hreinsun

Fjarlægðu allan aukabúnað og lausar hillustodir úr ofninum.

i Sjá kaflann „Umhirða og hreinsun“.

Hreinsaðu ofninn og aukabúnaðinn fyrir fyrstu notkun.

Settu aukabúnaðinn og lausu hillustodirnar aftur í upphaflega stöðu sína.

Fyrsta tenging

Þegar þú tengir ofninn við rafmagn eða eftir rafmagnsleysi, verður þú að stilla tungumálið, birtuskil skjásins, birtustig skjásins og tíma dags.

1. Notaðu skyttuna til að stilla gildin.
2. Ýttu á  til að staðfesta.

Forhitun

Fyrir fyrstu notkun skaltu forhita ofninn með aðeins vírhillurnar og bökunarplöturnar inni. Fjarlægja verður neðstu glerplötuna fyrir örbylgjuofn.

1. Stilltu aðgerðina Hefðbundin matreiðsla — og hámarkshitastigið.
2. Láttu ofninn vinna í 1 klukkustund.
3. Stilltu aðgerðina Eldun með hefðbundnum blæstri  og hámarkshitastigið.
4. Láttu ofninn vinna í 15 mínútur. Fylgihlutir geta orðið heitari en venjulega. Ofninn getur gefið frá sér lykt og reyk meðan á forhitun stendur. Gættu þess að loftflæði í herberginu sé nægjanlegt.

Vélræna barnalæsingin notuð

Ofninn er með barnalæsinguna uppsetta. Hún er hægra megin á ofninum, undir stjórnbörðinu.

Til að opna ofnhurðina með barnalæsingunni:

1. Togaðu í og haltu barnalæsingarhandfanginu upp eins og sýnt er á myndinni.

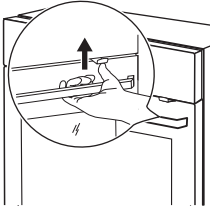

2. Opnaðu hurðina.

Lokaðu ofnhurðinni án þess að toga í barnalæsinguna.

Til að fjarlægja barnalæsinguna skal opna ofninn og fjarlægja barnalæsinguna með torx-lyklinum. Torx-lykillinn er í fylgihlutapoka ofnsins.

Skrúfaðu skrúfuna aftur inn í gatið þegar þú hefur fjarlægt barnalæsinguna.

⚠ AÐVÖRUN! Gættu þess að rispa ekki stjórnborðið.

Dagleg notkun

⚠ AÐVÖRUN! Sjá kafla um Öryggismál.

Að ferðast á milli valmynda

1. Kveiktu á ofninum.
2. Notaðu skutluna réttisælis eða rangsælis til að velja valkost úr valmyndinni.
3. Ýttu á til að fara í undirvalmyndina eða samþykkja stillinguna.

i Á hverjum stað getur þú farið aftur í aðalvalmynd með .

Valmyndirnar í yfirlitinu

Aðalvalmynd

Tákn / Valmyndaratriði	Notkun
Upphitunaraðgerðir	Inniheldur lista yfir hitunaraðgerðir.
Eldað með aðstoð	Inniheldur lista yfir sjálfvirk kerfi. Finna má uppskriftir fyrir þessi kerfi í uppskriftabókinni.

Tákn / Valmyndaratriði	Notkun
Uppáhalds	Inniheldur lista yfir uppáhaldseldunarkerfi sem notandinn hefur skapað.
Grunnstillingar	Notað til að stilla grunnstillingu heimilistækisins.
Sérstakt	Inniheldur lista yfir viðbótarhitunaraðgerðir.

Undirvalmynd fyrir Grunnstillingar

Tákn / Valmyndaratriði	Lýsing
Stilla tíma dags	Stillir núverandi tíma á klukkunni.
Tímavísun	Þegar KVEIKT sýnir skjárinn núverandi tíma þegar þú slekkur á heimilistækinu.
Hröð upphitun	Þegar KVEIKT minnkar aðgerðin upphitunartímann.



Tákn / Valmyndaratriði	Lýsing
 Stilla + Af stað	Til að stilla aðgerð og virkja hana seinna með því að ýta á einhvert táknið á stjórnborðinu.
 Hita + halda	Heldur elduðum mat heitum í 30 mínútur eftir að eldunarlotu lýkur.
 Tímalenging	Kveikir og slekkur á tímalengingaraðgerðinni.
 Skjábirtuskil	Stillir birtuskil skjásins smátt og smátt.
 Skjábirta	Stillir birtustig skjásins smátt og smátt.
 Stilla tungumál	Stillir tungumálið fyrir skjáinn.
 Hljóðstyrkur hljóðgjafa	Stillir hljóðstyrk hljóðtóna og hljóðmerkja smátt og smátt.
 Lykiltónar	Kveikir og slekkur á tóninum fyrir snertifletina. Ekki er mögulegt að slökkva á tóninum fyrir snertiflötinn KVEIKT / SLÖKKT.
 Hljóðgjafi / villutónar	Kveikir og slekkur á viðvörunartónum.
 Þjónusta	Sýnir útgáfu hugbúnaðarins og samskiptan.
 Verksmiðjustillingar	Endursetur allar stillingar á verksmiðjustillingar.

Upphitunaraðgerðir



Hitunaraðgerð	Notkun
 Eldun með hefðbundnum blæstri	Til að baka á allt að tveimur hillustöðum á sama tíma og til að þurrka matvæli. Stilltu hitastigið 20 - 40°C lægra en fyrir Hefðbundin matreiðsla.
 Hefðbundin matreiðsla	Til að baka eða steikja mat í einni hillustöðu.
 Pítsuaðgerð	Til að paka pítsu. Til að fá meiri brúnun og stökkan botn. Veldu aðgerðina og stilltu hitastigið á milli 130°C og 230°C.
 Hægeldun	Til að undirbúa mjúkar, safaríkar steikur.
 Undirhiti	Til að baka kökur með stökkuum botni og til að sjóða niður matvæli.
 Frosin matvæli	Til að gera skyndirétti (t.d. franskar kartöflur, kartöflubáta eða vorrúllur) stökka.
 Grill	Til að grilla flöt matvæli og rista brauð.
 Flýtigrillun	Til að grilla flöt matvæli í miklu magni og rista brauð.
 Blástur-sgrillun	Til að steikja stærri kjötstykki eða kjúklinga með beinum á einni hillustöðu. Til að gera gratín-rétti og til að brúna.

Sérstakt

Hitunaraðgerð	Notkun
 Brauðbakstur	Til að baka brauð.
 Gratínera	Fyrir rétti eins og lasagna eða kartöflugratín. Til að gera gratínrétti og til að brúna.
 Hefun deigs	Til að hefa gerdeigið áður en bakað er. Þegar þú notar þessa aðgerð slokknar ljósið sjálfkrafa eftir 30 sekúndur.
 Upphitun disks	Til að forhita diska áður en borið er fram.
 Niðursuða	Til að gera niðursoðið grænmeti (t.d. súrar gúrkur).
 Purrkun	Til að þurrka sneidda ávexti, grænmeti og sveppi.

Hitunaraðgerð	Notkun
 Halda hita	Til að halda mat heitum.
 Affrysta	Til að þíða matvæli (grænmeti og ávexti). Þíðingartíminn fer eftir magni og stærð frosnu matvælanna. Þegar þú notar þessa aðgerð slokknar ljósið sjálfkrafa eftir 30 sekúndur.

Hitunaraðgerð stillt

1. Taktu örbylgjubotnplötu úr gleri úr.
2. Kveiktu á ofninum.
3. Veldu valmyndina Upphitunaraðgerðir.
4. Ýttu á ₃₀ til að staðfesta.
5. Veldu hitunaraðgerð.
6. Ýttu á ₃₀ til að staðfesta.
7. Stilltu hitastigið.
8. Ýttu á ₃₀ til að staðfesta.

Örbylgjuaðgerðir

Aðgerðir	Lýsing
Örbylgja	Byr til hita beint í matinn. Notaðu hana til að hita máltíðir og drykki, til að þíða kjöt eða ávexti og til að sjóða grænmeti og fisk.
Samsett	Notaðu hana til að beita hitunaraðgerð og örbylgjustillingu saman. Notaðu hana til að elda mat á styttri tíma og brúna hann. Hámarksafli fyrir þessa aðgerð er 600 W.
Hraðræsing	Notaðu hana til að kveikja á örbylgjuaðgerðinni með einni snertingu við táknið  ₃₀ með hámarksörbylgjuafli og stuttum gangtíma: 30 sekúndur.

Örbylgjuaðgerðin stillt

1. Fjarlægðu alla aukahluti.
2. Settu örbylgjubotnplötu úr gleri í.
3. Kveiktu á ofninum.
4. Ýttu á  til að kveikja á örbylgjuaðgerðinni.

5. Ýttu á $\Delta_{4:30}$. Aðgerðin Tímalengd er stillt á 30 sekúndur og örbylgjurnar byrja að vinna.

i Hvert sinn sem ýtt er á $\Delta_{4:30}$ bætir 30 sekúndum við tíma aðgerðarinnar Tímalengd.

i Ef þú ýtir ekki á $\Delta_{4:30}$ slokknar á heimilistækinu eftir 20 sekúndur.

6. Ýttu á \ominus til að stilla aðgerðina Tímalengd. Sjá „Klukkuaðgerðir stilltar“.

i Hámarksstilling tíma fyrir aðgerðina Tímalengd er 90 mínútur.

i Til að breyta örbylgjuaflinu skaltu ýta á ☰ . Til að breyta tímanum fyrir Tímalengd skaltu ýta á \ominus . Notaðu skutluna til að stilla gildin.

7. Þegar innstilltum tíma lýkur heyrst hljóðmerkið í 2 mínútur. Það slokknar sjálfkrafa á örbylgjuaðgerðinni. Ýttu á hvaða tákni sem er til að stöðva merkið.

i Til að slökkva á örbylgjuaðgerðinni skaltu ýta á \downarrow .

i Ef þú ýtir á ☰ eða opnar hurðina stöðvast aðgerðin. Til að hefja hana aftur skaltu ýta á $\Delta_{4:30}$.

Blandaða aðgerðin stillt

1. Taktu örbylgjubotnplötu úr gleri úr.
 2. Kveikt á hitunaraðgerð. Sjá „Hitunaraðgerð stillt“.
 3. Ýttu á ☰ og fylgdu sömu skrefum og þegar þú stillir örbylgjuaðgerðina.
- i** Fyrir sumar aðgerðir fer örbylgjan í gang um leið og innstilltu hitastigi er náð.

Aðgerðir sem ekki eru tiltækar fyrir blönduðu aðgerðina: Uppáhalds, Lokatími, Stillta + Af stað, Hita + halda.

Hraðræsingaraðgerð örbylgju stillt

1. Ef nauðsyn krefur skaltu ýta á \ominus til að slökkva á ofninum.
2. Ýttu á $\Delta_{4:30}$ til að kveikja á hraðræsingaraðgerðinni.

Hvert sinn sem ýtt er á $\Delta_{4:30}$ bætir 30 sekúndum við Tímalengd-tímann.

i Þú getur breytt örbylgjuorkunni (sjá „Örbylgjuaðgerðin stillt“).

3. Ýttu á \ominus til að stilla tímann fyrir aðgerðina Tímalengd. Sjá kaflann „Klukkuaðgerðir“, Klukkuaðgerðir stilltar.

Upphitunarvísir

Þegar þú kveikir á hitunaraðgerð kviknar á súlunni á skjánum. Súlan sýnir að hitastigið er að hækka. Þegar hitastigi er náð hljómar hljóðgjafinn 3 sinnum og súlan leiftrar og hverfur svo.

Hröð upphitun

Þessi aðgerð styttrir upphitunartímann.

i Settu ekki mat í ofninn þegar aðgerðin Hröð upphitun er í gangi.





Þessi aðgerð er ekki tiltæk fyrir sumar aðgerðir ofnsins.

Afgangshiti

Þegar þú slekkur á ofninum sýnir skjárinn afgangshitann. Þú getur notað hitann til að halda matnum heitum.

Tímastillingar

Tafla yfir klukkuaðgerðir

Klukkuaðgerð	Notkun
 Mínútumælir	Til að stilla niðurtalningu (hámark 2 klst. 30 mín). Þessi aðgerð hefur engin áhrif á starfsemi ofnsins. Ýttu á  til að kveikja á aðgerðinni. Notaðu skutluna til að stilla mínúturnar og  til að byrja.
 Tímalengd	Til að stilla hversu lengi ofninn vinnur (hámark 23 klst., 59 mín.).
 Lokatími	Til að stilla hvenær slokknar á hitunaraðgerð (hámark 23 klst., 59 mín.).

Ef þú stillir tímann fyrir klukkuaðgerð þá fer niðurtalning tíma af stað eftir 5 sekúndur.





Ef þú notar klukkuaðgerðirnar Tímalengd, Lokatími, slekkur ofninn á hitaelementunum eftir 90% af innstilltum tíma. Ofninn notar afgangshita til að halda eldun áfram þangað til tímanum lýkur (3 - 20 mínútur).

Aðgerðir klukkunnar stilltar



Áður en þú notar aðgerðirnar Tímalengd, Lokatími verður þú fyrst að stilla hitunaraðgerð og hitastig. Það slokknar sjálfvirk á ofninum.
Þú getur notað aðgerðirnar Tímalengd og Lokatími samtímis ef þú vilt kveikja og slökka sjálfkrafa á ofninum á ákveðnum tíma seinna.

1. Stilltu hitunaraðgerð.

2. Ýttu á  aftur og aftur þangað til skjárinn birtir nauðsynlegar aðgerðir klukku og tengt tákn.
3. Notaðu skutluna til að stilla nauðsynlegan tíma.
4. Ýttu á  til að staðfesta. Þegar tímanum lýkur heyrst hljóðmerki. Þá slokknar á ofninum. Skjárinn sýnir skilaboð.
5. Ýttu á hvaða tákn sem er til að stöðva merkið.



Hita + halda

Skilyrði fyrir aðgerðinni:

- Stillt hitastig er hærra en 80°C.
- Aðgerðin Tímalengd er stillt.

Aðgerðin Hita + halda heldur elduðum mat heitum við 80°C í 30 mínútur. Hún kviknar eftir að bökunar- eða steikingarferli lýkur.

Þú getur kveikt eða slökkt á aðgerðinni í valmyndinni Grunnstillingar.



1. Kveiktu á ofninum.
2. Veldu hitunaraðgerðina.
3. Stilltu hitastigið fyrir ofan 80°C.
4. Ýttu á  aftur og aftur þar til skjárinn sýnir Hita + halda.
5. Ýttu á  til að staðfesta. Þegar aðgerðinni lýkur heyrst hljóðmerki.

Tímalenging

Aðgerðin Tímalenging lætur hitunaraðgerðina halda áfram eftir að Tímalengd er lokið.



Á við um allar hitunaraðgerðir með Tímalengd eða Sjálfvirk vigtun.

1. Þegar eldunartíma lýkur heyrst hljóðmerki. Ýttu á eitthvert tákn. Skjárinn sýnir skilaboðin.
2. Ýttu á  til að kveikja eða  til að hætta við.
3. Stilltu lengd aðgerðarinnar.

4. Ýttu á Δ_{+30} .

Sjálfvirk ferli

⚠ **ADVÖRUN!** Sjá kafla um Öryggismál.

Uppskriftir á netinu

i Þú getur fundið uppskriftirnar fyrir sjálfvirku kerfin sem tilgreind eru fyrir þennan ofn á vefsvæðinu www.ikea.com. Til að finna réttu uppskriftabókina skaltu athuga hlutarnúmerið á tegundarspjalduinu sem er á fremri ramma ofnrýmisins.

Eldað með aðstoð

Þessi ofn er með uppskriftir sem þú getur notað. Uppskriftirnar eru fastar og þú getur ekki breytt þeim.

1. Kveiktu á ofninum.
2. Veldu valmyndina Eldað með aðstoð. Ýttu á Δ_{+30} til að staðfesta.
3. Veldu flokk og rétt. Ýttu á Δ_{+30} til að staðfesta.
4. Veldu uppskrift. Ýttu á Δ_{+30} til að staðfesta.

i Þegar þú notar aðgerðina Handvirk notar ofninn sjálfvirku stillingarnar. Þú getur breytt þeim eins og öðrum aðgerðum.

Eldað með aðstoð með Sjálfvirk vigtun

Þessi aðgerð reiknar sjálfkrafa út steikingartímann. Til að nota hana er nauðsynlegt að færa inn þyngd matarins.

1. Kveiktu á ofninum.
 2. Veldu valmyndina Eldað með aðstoð. Ýttu á Δ_{+30} til að staðfesta.
 3. Veldu flokk og rétt. Ýttu á Δ_{+30} til að staðfesta.
 4. Notaðu skutluna til að stilla þyngd matvæla. Ýttu á Δ_{+30} til að staðfesta.
- Sjálfvirka kerfið fer í gang.
5. Þú getur breytt þyngdinni hvenær sem er. Notaðu skutluna til að breyta þyngdinni.
 6. Þegar tímanum lýkur heyrst hljóðmerki. Ýttu á hvaða tákn sem er til að slökkva á merkinu.

i Í sumum kerfum þarf að snúa matnum við eftir 30 mínútur. Skjárinn sýnir áminningu.

Að nota fylgihluti

⚠ **ADVÖRUN!** Sjá kafla um Öryggismál.

Aukabúnaður settur í

Notaðu aðeins hentug eldunaráhöld og efni. Skoðaðu kaflann „Ábendingar og ráð“, Eldunaráhöld og efni sem henta örbylgju.

Lítill skörð efst auka öryggi. Skörðin eru einnig búnaður sem kemur í veg fyrir að hlutir renni af. Háa brúnin umhverfis hilluna kemur í veg fyrir að eldunaráhöld renni niður af hillunni.

Vírhillla:

Ýttu hillunni milli stýristanganna á hilluberanum og gakktu úr skugga um að

fóturinn snúi niður.

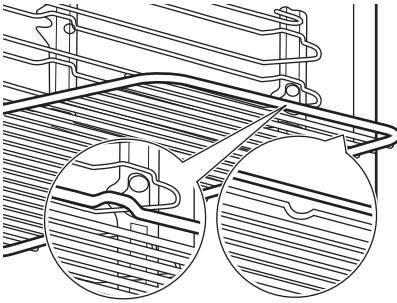

Bökunarplata:

Ýttu á bökunarplötunni á milli rásanna á hilluberanum.

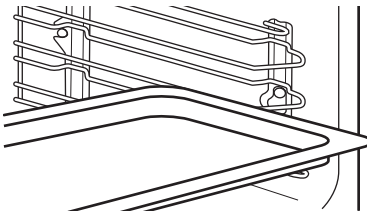

Glerbotnplata fyrir örbylgju:

Notaðu örbylgjubotnplötu úr gleri aðeins með örbylgjuaðgerð. Ekki er mælt með að nota sameinaða örbylgjuaðgerð (t.d. örbylgjugrillun). Settu aukabúnaðinn á botninn á rými ofnsins. Þú getur sett matinn beint á glerplötuna í örbylgjubotninum.

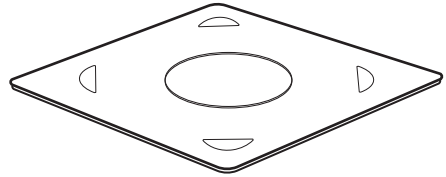

Viðbótarstillingar

Uppáhalds

Þú getur vistað uppáhaldsstillingar þínar, eins og tímalengd, hitastig og hitunaraðgerð. Þær eru tiltækar í valmyndinni Uppáhalds. Þú getur vistað 20 kerfi.

i Þú getur ekki vistað Örbylgju og blandaðar örbylgjuaðgerðir sem uppáhaldsstillingar.

Að vista kerfi

1. Kveiktu á ofninum.
2. Stilltu hitunaraðgerð eða sjálfvirkt kerfi.
3. Ýttu á aftur og aftur þar til skjárinn sýnir VISTA.
4. Ýttu á til að staðfesta. Skjárinn sýnir fyrstu lausu stöðu minnis.
5. Ýttu á til að staðfesta.

6. Færðu inn nafn kerfisins. Fyrsti stafurinn leiftrar.
7. Notaðu skutluna til að breyta um staf.
8. Ýttu á .
9. Næsti bókstafur leiftrar. Gerðu 7. skref aftur eftir þörfum.
10. Ýttu á og haltu til að vista. Þú getur skrifað yfir minnisstöðu. Þegar skjárinn sýnir fyrstu lausu minnisstöðu skaltu nota skutluna og ýta á til að yfirskrifa núverandi kerfi.

Þú getur breytt heiti kerfis í valmyndinni Breyta heiti kerfis.

Kerfið virkjað

1. Kveiktu á ofninum.
2. Veldu valmyndina Uppáhalds.
3. Ýttu á til að staðfesta.
4. Veldu heiti uppáhaldskerfisins þíns.

5. Ýttu á Δ_{+30} til að staðfesta.

Barnalæsingin notuð

Þegar barnalæsingin er á er ekki hægt að kveikja óviljandi á ofninum.

1. Ýttu á ⏻ til að kveikja á skjánum.
2. Ýttu á ⏻ og \star samtímis þar til skjárinn sýnir skilaboð.

Til að slökkva á barnalæsingaraðgerðinni skal endurtaka skref 2.

Aðgerðarlás

Þessi aðgerð kemur í veg fyrir að hitunaraðgerð sé breytt fyrir slysi. Þú getur aðeins kveikt á henni þegar ofninn er í gangi.

1. Kveiktu á ofninum.
2. Stilltu hitunaraðgerð eða -stillingu.
3. Ýttu á ⏻ aftur og aftur þar til skjárinn sýnir Aðgerðarlás.
4. Ýttu á Δ_{+30} til að staðfesta.

Til að slökkva á aðgerðinni skaltu ýta á ⏻ . Skjárinn sýnir skilaboð. Ýttu aftur á ⏻ og síðan Δ_{+30} til að staðfesta.

ⓘ Þegar þú slekkur á ofninum slokknar einnig á aðgerðinni.

Stilla + Af stað

Aðgerðin leyfir þér að stilla hitunaraðgerð (eða kerfi) og nota hana seinna með því að ýta einu sinni á eitthvert tákn.

1. Kveiktu á ofninum.
2. Stilltu hitunaraðgerð.
3. Ýttu á ⏻ aftur og aftur þar til skjárinn sýnir Tímalengd.
4. Stilltu tímann.
5. Ýttu á ⏻ aftur og aftur þar til skjárinn sýnir Stilla + Af stað.
6. Ýttu á Δ_{+30} til að staðfesta.

Ýttu á eitthvert tákn (nema fyrir ⏻) til að hefja aðgerð Stilla + Af stað. Innstillta hitunaraðgerðin hefst.

Þegar hitunaraðgerðinni lýkur heyrst hljóðmerki.



- Aðgerðarlás er á þegar hitunaraðgerð er í gangi.
- Valmyndin Grunnstillingar leyfir þér að kveikja og slökkva á aðgerðinni Stilla + Af stað.

Slökkt sjálfvirkt

Af öryggisástæðum slekkur ofninn sjálfvirkt á sér eftir dálftinn tíma ef hitunaraðgerð er í gangi og þú breytir ekki neinum stillingum.

(°C)	(klst)
30 - 115	12,5
120 - 195	8,5
200 - 230	5,5

Slökkt sjálfvirkt virkar ekki með aðgerðunum: Létt, Tímalengd, Lokatími.

Birta skjásins

Það eru tvær stillingar á birtu skjásins:

- Næturbirta - þegar slökkt er á ofninum er birtan á skjánum minni milli kl. 22:00 og 06:00.
- Dagbirta:
 - Þegar kveikt er á ofninum.
 - Ef þú snertir tákn meðan á næturbirtu stendur (fyrir utan KVEIKT / SLÖKKT) snýr skjárinn aftur í dagbirtustillingu næstu 10 sekúndur.

Kælivifta

Þegar ofninn gengur kviknar sjálfvirkt á kæliviftunni til að halda flötum ofnsins svölum. Ef þú slekkur á ofninum gengur kæliviftan áfram þangað til ofninn kólnar.

Öryggishitastillir

Röng notkun ofnsins eða bilun í íhlutum getur orsakað hættulega ofhitnun. Til að

koma í veg fyrir þetta, hefur ofninn öryggishitastilli sem rýfur

rafmagnstenginguna. Ofninn kveikir sjálfkrafa á sér aftur þegar hitastigið lækkar.

Góð ráð

Ráðleggingar um eldun

Þegar þú forhitar skaltu fjarlægja vírhillurnar og bakkana úr ofnhólfinu til að fá sem hröðust afköst.

Ofninn hefur fjórar hillustöður. Teldu hillustöðurnar að neðan frá botni ofnrýmisisins.

Ofninn er með sérstakt kerfi sem setur loftið í hringrás og endurnýtir stöðugt gufuna. Með þessu kerfi getur þú eldað í gufukenndu umhverfi og haldið matnum mjúkum að innan og stökum að utan. Það minnkar eldunartíma og orkunotkun niður í lágmark.

Raki getur þéttst í ofninum eða á glerplötum hurðarinnar meðan á eldun stendur. Haltu þig alltaf frá ofninum þegar þú opnar ofnhurðina.

Þegar ofninn kólnar skaltu hreinsa rýmið með mjúkum klút.

Kökur bakaðar

Opnaðu ekki ofnhurðina fyrr en 3/4 baksturstímans eru liðnir

Ef þú notar tvær bökunarplötur á sama tíma skaltu hafa eina tóma hæð á milli þeirra.

Eldun á kjöti og fiski

Láttu kjötið standa í um það bil 15 mínútur áður en þú skerð það svo að vökvinn seytli ekki út.

Til að koma í veg fyrir of mikinn reyk í ofninum meðan verið er að steikja skal bæta svolitlu vatni í ofnskúffuna. Til að koma í veg fyrir þéttingu reyks skal bæta við vatni í hvert sinn sem það gufar upp.

Ráðleggingar varðandi örbylgju

Settu matinn á glerbotnplötu fyrir örbylgju neðst í rýminu.

Snúðu eða hræðu í matnum þegar affrystingar- og eldunartími er hálfnaður.

Hyldu matinn þegar hann er eldaður og endurhitaður.

Settu skeiðina í flöskuna eða glasið þegar drykkir eru hitaðir til að tryggja betri dreifingu hita.

Settu matinn inn í ofnin án allra umbúða. Aðeins er hægt er að setja tilbúnar máltíðir í umbúðum í ofninn þegar setja má umbúðirnar í örbylgju (athugaðu upplýsingarnar á umbúðunum).

Eldun í örbylgju

Eldaðu matinn undir loki. Ef þú vilt halda skorpunni skaltu elda mat án loks.

Ekki ofelda réttina með því að stilla orku og tíma of hátt. Maturinn kann að þorna upp, brenna, eða valda eldsvoða.

Notaðu ekki ofninn til að sjóða egg í skurninni, eða snigla, því þau geta sprungið. Gerðu gat á eggjarauðu spæleggs áður en þú endurhitar það.

Gerðu gat á matvæli með húð eða hýði með gaffli nokkrum sinnum fyrir eldun.

Skerðu grænmeti niður í bita af svipaðri stærð.

Hræðu í fljótandi réttum af og til.

Hræðu í matnum áður en hann er borinn fram.

Eftir að þú hefur slökkt á ofninum skaltu taka matinn út og láta hann standa í nokkrar mínútur.

Affrysting í örbylgju

Settu frosinn, óinnpakkaðan mat á lítinn disk á hvolfi, með ílát fyrir neðan, eða á affrystingargrind eða plastsigti þannig að affrystur vökví renni burt.

Fjarlægðu svo affryst stykki.

Þú getur notað meiri örbylgjuorku til að elda ávexti og grænmeti án þess að affrysta þá fyrst.

Hentug eldunaráhöld og efni fyrir örbylgju

Notaðu aðeins hentug eldunaráhöld og efni fyrir örbylgjuna. Notaðu töfluna fyrir neðan sem viðmiðun.

Eldunaráhöld / efni	Örbylgjuaðgerð		Blönduð örbylgjuaðgerð
	Affrysting	Hitun, Eldun	
Eldfast gler og postulín án málmíhluta, t.d. hitapolið gler	✓	✓	✓
Ekki eldfast gler og postulín án neinna silfur-, gull-, platínu- eða annarra málm-skreytinga	✓	X	X
Gler og glerkeramik gert úr eldföstu / frostþolnu efni	✓	✓	✓
Keramík- og leir án kvars- eða málmíhluta og gljáa sem inniheldur máлма	✓	✓	X
Keramík, postulín og leir með gljáal-ausum botni eða með litlum götum, t.d. á handföngum	X	X	X
Hitapolið plast allt að 200°C (vinsamlegast alltaf athuga tæknilýsingu plastíláta fyrir notkun)	✓	✓	X
Pappi, pappír	✓	X	X
Matarfilma	✓	X	X
Steikarfilma með örbylgjuöruggri lokun (vinsamlegast alltaf athuga tæknilýsingu filmu fyrir notkun)	✓	✓	X
Steikardiskar gerðir úr málmí, t.d. glerungshúðaðir, steypujárn	X	X	✓
Bökunarform, svartlökkuð eða sílikonhúðuð (vinsamlegast alltaf athuga tæknilýsingu bökunarforma fyrir notkun)	X	X	✓
Bökunarplata	X	X	X
Vírhilla	X	X	✓

Eldunaráhöld / efni	Örbylgjuaðgerð		Blönduð örbylgjuaðgerð
	Affrysting	Hitun, Eldun	
Neðsta glerplata örbylgjuofns	✓	✓	X
Eldunaráhöld til notkunar í örbylgju, til dæmis skúffa til að baka flögur	X	✓	X

Affrysting í örbylgju

Matvæli	Orka (Vött)	Tími (mín)	Kólnunartími (mín)
Steik (0,2 kg)	100	5 - 7	5 - 10
Hakkað kjöt (0,5 kg)	200	8 - 12	5 - 10
Kjúklingur (1 kg)	100	30 - 35	10 - 20
Kjúklingabringur (0,15 kg)	100	5 - 9	10 - 15
Kjúklingalæri (0,15 kg)	100	5 - 9	10 - 15
Heill fiskur (0,5 kg)	100	10 - 15	5 - 10
Fiskflök (0,5 kg)	100	12 - 15	5 - 10
Smjör (0,25 kg)	100	4 - 6	5 - 10
Rifinn ostur (0,2 kg)	100	2 - 4	10 - 15
Gerkaka (1 stykki)	200	2 - 3	15 - 20
Ostakaka (1 stykki)	100	2 - 4	15 - 20
Þurr kaka (t.d. sandkaka) (1 stykki)	200	2 - 4	15 - 20
Brauð (1 kg)	200	15 - 18	5 - 10
Niðurskorið brauð (0,2 kg)	200	3 - 5	5 - 10
Rúnstykki (4 stykki)	200	2 - 4	2 - 5
Ávöxtur (0,25 kg)	100	5 - 10	10 - 15

Endurhitun

Matvæli	Orka (Vött)	Tími (mín)	Kólnunartími (mín)
Barnamatúr í krúkkum (0,2 kg); hrærðu og athugaðu hitastigið	300	1 - 2	-

Matvæli	Orka (Vött)	Tími (mín)	Kólnunartími (mín)
Barnamjólk (180 ml); settu skeið í pelann, hrærðu og athugaðu hitastigið	600	0:20 - 0:40	-
Skyndiréttir (0,5 kg)	600	6 - 9	2 - 5
Frosnir, tilbúnir réttir (0,5 kg)	400	10 - 15	2 - 5
Mjólk (200 ml)	1000	1 - 1:30	-
Vatn (200 ml)	1000	1:30 - 2	-
Sósa (200 ml)	600	1 - 3	-
Súpa (300 ml)	600	3 - 5	-

Að bræða

Matvæli	Orka (Vött)	Tími (mín)	Kólnunartími (mín)
Súkkulaði / Súkkulaðihúðun (0,15 kg)	300	2 - 4	-
Smjör (0,1 kg)	400	0:30 - 1:30	-

Eldun í örbylgju

Eldun

Matvæli	Orka (Vött)	Tími (mín)	Kólnunartími (mín)
Heill fiskur (0,5 kg)	500	8 - 10	2 - 5
Fiskflök (0,5 kg)	400	4 - 7	2 - 5
Grænmeti, ferskt (0,5 kg + 50 ml af vatni)	600	5 - 15	-
Grænmeti, frosið (0,5 kg + 50 ml af vatni)	600	10 - 20	-
Kartöflur með hýðinu (0,5 kg)	600	7 - 10	-
Hrísgrjón (0,2 kg + 400 ml af vatni)	600	15 - 18	-
Poppkorn	1000	1:30 - 3	-

Blönduð örbylgjuaðgerð

Notaðu þessa aðgerð til að elda mat á styttri tíma og til að brúna hann.

Matvæli	Aðgerð	Orka (Vött)	Hitastig (°C)	Tími (mín)	Hillust-aða	Athugasemdir
Kartöflug-ratín (1,1 kg)	Blástursgrillun + örbylgja	400	180 - 190	40 - 45	1	Snúðu ílátinu á hvolf þegar eldun- artíminn er hálfnað- ur. Kólnunartími: 2 - 5 mín.
Kaka (0,7 kg)	Hefðbundin mat- reiðsla + örbylgja	100	180 - 200	25 - 30	2	Snúðu ílátinu á hvolf þegar eldun- artíminn er hálfnað- ur. Kólnunartími: 5 mín.
Svínasteik (1,5 kg)	Eldun með hefð- bundnum blæstri + örbylgja	200	180 - 190	85 - 90	1	Snúðu kjötinu á hvolf eftir 30 mínút- na eldunartíma. Kólnunartími: 2 - 5 mín.
Lasagna	Hefðbundin mat- reiðsla + örbylgja	200 - 300	170 - 190	30 - 40	1	Snúðu ílátinu á hvolf þegar eldun- artíminn er hálfnað- ur. Kólnunartími: 2 - 5 mín.
Kjúklingur (1 kg)	Blástursgrillun + örbylgja	400	210 - 230	35 - 40	2	Snúðu ílátinu á hvolf þegar eldun- artíminn er hálfnað- ur. Kólnunartími: 2 - 5 mín.

Ábendingar fyrir örbylgjuna

Árangur eldunar/ affrystingar	Hugsanleg orsök	Úrræði
Maturinn er of þurr.	Orkan var of mikil. Tíminn var of langur.	Næst skaltu velja minni örbylgjuorku og lengri tíma.
Maturinn er enn ekki affrystur, heitur eða eldaður eftir lok eld- unartíma.	Tíminn var of stuttur.	Stilltu á lengri tíma. Ekki auka örbyl- gjuorkuna.
Maturinn er ofhitaður á köntunum en enn ekki tilbúinn í mið- junni.	Orkan var of mikil.	Næst skaltu velja minni örbylgjuorku og lengri tíma.

Dæmi um notkun orkustillinganna við eldamennsku

Gögnin í töflunni eru aðeins til viðmiðunar.

Orkustilling	Notkun
<ul style="list-style-type: none"> • 1000 vött • 900 vött • 800 vött • 700 vött 	Hitun vökva Snöggbrenna við upphaf eldunarferlisins Elda grænmeti
<ul style="list-style-type: none"> • 600 vött • 500 vött 	Affrysta og hita frosnar máltíðir Hita máltíðir á einum disk Láta kássur malla Elda eggjarétti
<ul style="list-style-type: none"> • 400 vött • 300 vött 	Halda áfram að elda máltíðir Elda viðkvæm matvæli Hita barnamat Láta hrísgrjón malla Hita viðkvæm matvæli Bræða ost, súkkulaði, smjör
<ul style="list-style-type: none"> • 200 vött • 100 vött 	Affrysta kjöt, fisk Affrysta ost, rjóma, smjör Affrysta ávexti og kökur Affrysta brauð

Upplýsingar fyrir prófunarstofnanir

Flýtigrillun

Forhitaðu tóman ofninn í 3 mínútur.

Grillaðu með hámarkshitastillingunni.

Notaðu þriðju hillustöðu.

Matvæli	Grilltími (mín)	
	Fyrri hlið	Seinni hlið
Ristað brauð	1 - 3	1 - 3

Örbylgjuaðgerð

Matvæli	Grilltími (mín)	
	Fyrri hlið	Seinni hlið
Borgarar	9 - 13	8 - 10

Prófanir í samræmi við IEC 60705.

Matvæli	Orka (Vött)	Magn (kg)	Hillustaða 1)	Tími (mín)	Athugasemdir
Svampterta	600	0.475	Botn	7 - 9	Snúðu ílátinu um 1/4 þegar eldunartíminn er hálfnaður.

Matvæli	Orka (Vött)	Magn (kg)	Hillustaða 1)	Tími (mín)	Athugasemdir
Kjöthleifur	400	0.9	2	25 - 32	Snúðu ílátinu um 1/4 þegar eldunartíminn er hálfnaður.
Eggjabúðingur	500	1	Botn	18	-
Affrýsting kjöts	200	0.5	Botn	8 - 12	Snúðu kjötinu á hvolf þegar eldunartíminn er hálfnaður.

1) Nota vírhillu nema annað sé tekið fram.

Blönduð örbylgjuaðgerð

Prófanir í samræmi við IEC 60705.

Matvæli	Aðgerð	Orka (Vött)	Hitastig (°C)	Hillustaða 1)	Tími (mín)	Athugasemdir
Kaka (0,7 kg)	Eldun með hefðbundnum blæstri + örbylgja	100	180	2	29 - 31	Snúðu ílátinu um 1/4 þegar eldunartíminn er hálfnaður.
Kartöflugratín (1,1 kg)	Blástursgrillun + örbylgja	400	180	1	40 - 45	Snúðu ílátinu um 1/4 þegar eldunartíminn er hálfnaður.
Kjúklingur (1,1 kg)	Blástursgrillun + örbylgja	200	200	1	45 - 55	Settu kjötið í kringlótt glerlát og snúðu því á hvolf eftir 20 mínútna eldunartíma.

1) Nota vírhillu nema annað sé tekið fram.

Eldunartöflur

Varðandi viðbótareldunartöflur skaltu vinsamlegast skoða uppskriftabókina sem finna má á vefsvæðinu www.ikea.com. Til að

finna réttu uppskriftabókina skaltu athuga hlutarnúmerið á merkiplötunni sem er á fremri ramma ofnrýmisins.

Umhirða og hreinsun



AÐVÖRUN! Sjá kafla um Öryggismál.

Athugasemdir varðandi þrif

 <p>Hreinsiefni</p>	Hreinsaðu ofninn að framan með mjúkum klút með volgu vatni og mildu hreinsiefni.
	Notaðu þrifalausrn til að þrifa málmfleti.
	Þrífðu bletti með mildu hreinsiefni.

 <p>Dagleg notkun</p>	Hreinsaðu ofnhólfið eftir hverja notkun. Fituuppsöfnun eða aðrar leifar geta valdið eldsvoða. Hreinsaðu loft ofnsins vandlega til að fjarlægja leifar og fitu.
	Ekki geyma mat í ofninum lengur en í 20 mínútur. Þurrkaðu hólfið með mjúkum klút eftir hverja notkun.

 <p>Aukabúnaður</p>	Þrífðu alla aukahluti eftir hverja notkun og leyfðu þeim að þorna. Notaðu mjúkan klút með volgu vatni og mildu hreinsiefni. Ekki láta aukahlutina í uppþvottavél.
	Ekki þrifa viðloðunarfríu aukahlutina með slípanði hreinsiefni eða hlutum með beittum brúnum.

Ofnar úr ryðfríu stáli eða áli

Hreinsaðu ofnhurðina aðeins með rökum klút eða svampi. Þurrkaðu hana með mjúkum klút.

Ekki nota stálull, sýrur eða svarfefni þar sem þau geta skemmt yfirborð ofnsins. Hreinsaðu stjórnborð ofnsins með sömu varúðarráðstöfunum.

Hurðarþéttingin hreinsuð

Athugaðu reglulega hurðarþéttinguna. Hurðarþéttingin er umhverfis ramma ofnrýmisis sjálfs. Notaðu ekki ofninn ef hurðarþéttingin er skemmd. Hafðu samband við viðurkennda þjónustumiðstöð.

Til að hreinsa hurðarþéttinguna vísast til almennra upplýsinga um hreinsun.

Að fjarlægja hilluberana

Áður en viðhald fer fram skal ganga úr skugga um að ofninn sé kaldur. Hætta er á bruna.

Til að hreinsa ofninn skaltu fjarlægja hilluberana.

1. Togaðu stoðirnar varlega upp og út frá framlæsingunni.

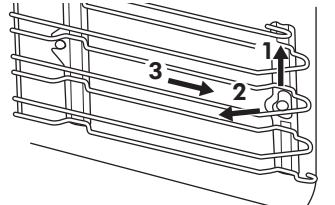

2. Togaðu framenda hillustoðarinnar frá hliðarveggnum.
3. Togaðu stoðirnar út frá afturlæsingunni. Settu hilluberana upp í öfugri röð.

Skipt um ljósið

Settu klút á botn ofnsins. Það kemur í veg fyrir skemmdir á glerhlíf ljóssins og á ofnrýminu.

- ⚠ AÐVÖRUN!** Hætta á raflosti! Aftengdu öryggið áður en þú skiptir um peru. Ofnljósið og glerhlífin geta verið heit.
- ⚠ VARÚÐ!** Alltaf skal halda halógenperunni með klút til að koma í veg fyrir að fituleifar brennist inn í hana.

- 2. Taktu örygginn úr öryggjahólfinu eða slökktu á útsláttarrofanum.
- 3. Snúðu glerhlífinni rangsælis til að fjarlægja hana.
- 4. Hreinsaðu glerhlífina.
- 5. Endurnýjaðu peruna í ofnljósínu með 25 W, 230 V (50 Hz), 300°C hitaþolinni ljósaperu fyrir ofn (tegund tengingar: G9).
- 6. Settu glerhlífina á.

1. Slökktu á ofninum.

Bilanaleit

- ⚠ AÐVÖRUN!** Sjá kafla um Öryggismál.

Hvað skal gera ef...

Vandamáli	Hugsanleg orsök	Úrræði
Ofninn hitnar ekki.	Slökkt er á ofninum.	Kvektu á ofninum.
Ofninn hitnar ekki.	Klukkan er ekki stillt.	Stilltu klukkuna.
Ofninn hitnar ekki.	Nauðsynlegar stillingar eru ekki stilltar.	Gættu þess að stillingarnar séu réttar.
Ofninn hitnar ekki.	Kveikt er á sjálfslokknunar-rofanum.	Sjá „Sjálfslokknun“.
Ofninn hitnar ekki.	Barnalæsingin er á.	Sjá „Notkun barnalæsingar-innar“.
Ofninn hitnar ekki.	Hurðin er ekki rétt lokað.	Lokaðu hurðinni til fulls.
Ofninn hitnar ekki.	Öryggi hefur sprungið.	Gakktu úr skugga um að öryggi sé orsök bilunarinnar. Ef öryggið springur aftur og aftur skal hafa samband við rafvirkjameistara.
Ljósið virkar ekki.	Ljósið er bilað.	Endurnýjaðu ljósið.

Vandamál	Hugsanleg orsök	Úrræði
Skjárinn sýnir villukóða sem er ekki í þessari töflu.	Það er rafmagnsbilun.	<ul style="list-style-type: none"> Slökktu á ofninum með öryggi hússins eða öryggisrofanum í öryggjahólfinu og kveiktu á honum aftur. Ef skjárinn sýnir villukóðann aftur skaltu hafa samband við viðurkennda þjónustumiðstöð.
Gufa og raki sest á matinn og inn í ofnrýmið.	Þú hafðir réttinn of lengi inni í ofninum.	Ekki hafa réttina lengur í ofninum en 15 - 20 mínútur eftir að eldunarferli er lokið.

Þjónustugögn

Ef þú getur ekki sjálf(ur) fundið lausn á vandamálinu skaltu hafa samband við eða viðurkennda þjónustumiðstöð.

Þau nauðsynlegu gögn sem þjónustumiðstöðin þarf á að halda eru á

merkiplötunni. Merkiplatan er á fremri ramma ofnrýmisins. Fjarlægðu ekki merkiplötuna úr ofnrýminu.

Við mælum með að þú skrifir upplýsingarnar hérna:	
Gerð (MOD.)
Vörunúmer (PNC)
Raðnúmer (S.N.)

Tæknigögn

Tæknilegar upplýsingar

Mál (innri)	Breidd Hæð Dýpt	480 mm 217 mm 411 mm
Notanlegt rými	43 l	
Svæði bókunarplötu	1424 cm ²	
Efra hitunarelement	1900 W	
Neðra hitunarelement	1000 W	
Grill	1900 W	

Hringur	1650 W
Heildarmálgildi	3000 W
Spenna	220 - 240 V
Tíðni	50 Hz
Fjöldi aðgerða	17

Orkunýtni

Orkusparnaður



Ofninn inniheldur aðgerðir sem hjálpa þér að spara orku við hversdagslega matreiðslu.

Almennar vísbendingar

Gættu þess að ofnhurðin sé almennilega lokuð þegar ofninn er í gangi. Ekki opna hurðina of oft á meðan eldað er. Haltu kanti hurðarinnar hreinum og gættu þess að hann sé vel festur á sínum stað.

Notaðu málmiska til að bæta orkusparnað, en aðeins þegar þú notar aðgerðir sem ekki eru með örbylgju.

Þegar mögulegt er skal ekki forhita ofninn áður en matur er settur inn.

Þegar eldun tekur lengri tíma en 30 mínútur skaltu lækka ofnhitann eins mikið og hægt er 3 - 10 mínútum áður en eldun er lokið, eftir því hversu langan tíma tekur að elda. Afgangshitinn inni í ofninum mun halda áfram að elda.

Notaðu afgangshitann til að hita upp aðra rétti.

Hafðu eins stutt hlé í bakstrinum og mögulegt er þegar þú undirbýrð nokkra rétti í einu.

Eldun með viftu

Þegar mögulegt er skaltu nota eldunaraðgerðir með viftu til að spara orku.

Afgangshiti

Ef kerfi með vali um tímalengd eða lok tíma er virkjað og eldunartíminn er lengri en 30 mínútur, slökkva hitunarelementin sjálfvirk á sér fyrr í sumum ofnaðgerðum.

Viftan og ljósið eru áfram í gangi.

Halda mat heitum

Veldu lægstu mögulegu hitastillingu til að nota afgangshita og halda máltíð heitri. Vísirinn fyrir afgangshita eða hitastig birtist á skjánum.

Eldun með ljósið slökkt

Slökktu á ljósinu meðan á eldun stendur. Kveiktu aðeins á því þegar þú þarft þess.

Umhverfismál

Endurvinnna þarf öll efni merkt táknu . Setjið umbúðirnar í viðeigandi sorpílát til endurvinnslu. Leggið ykkar að mörkum til verndar umhverfinu og heilsu manna og dýra og endurvinnið rusl sem fylgir raftækjum og rafrænum búnaði. Hendið

ekki heimilistækjum sem merkt eru með táknu í venjulegt heimilisrusl. Farið með vöruna í næstu endurvinnslustöð eða hafið samband við sveitarfélagið.

IKEA-ÁBYRGÐ

Hvað gildir IKEA-ábyrgðin lengi?

Ábyrgðin er í gildi í 5 ár frá kaupdegi vörunnar í IKEA. Framvísa þarf upprunalegu sölukvittuninni til sönnunar á kaupunum. Ef gert er við heimilistækið á meðan það er í ábyrgð, framlengir það ekki ábyrgðartíma tækisins.

Hver sér um þjónustuna?

Þjónustuaðili IKEA veitir þjónustuna í gegnum eigin viðgerðarþjónustu eða samþykktu samstarfsviðgerðarþjónustu.

Hvað nær þessi ábyrgð yfir?

Ábyrgðin nær yfir bilanir á heimilistækini, sem orsakast af göllum í smíði þess eða efnivíði frá þeim degi sem það var keypt hjá IKEA. Þess ábyrgð gildir eingöngu fyrir heimilisnotkun. Undantekningarnar eru taldar upp undir fyrirsögninni "Hvað nær þessi ábyrgð ekki yfir?" Innan ábyrgðartímans nær ábyrgðin yfir kostnað af viðgerð vegna bilunar, þ.e. viðgerðir, varahlut, vinnu og ferðir, að því tilskildu að heimilistækið sé aðgengilegt til að gera við án sérstakra útgjalda. Um þessa skilmála gilda viðmiðunarreglur ESB (Nr. 99/44/EG) og reglugerðir hlutaðeigandi lands. Íhlutir sem teknir eru úr þegar skipt er um íhluti verða eign IKEA.

Hvað gerir IKEA til að leysa vandamálið?

Þjónustuaðili, skipaður af IKEA, mun skoða vöruna og taka einn ákvörðun um það hvort þessi ábyrgð nái yfir hana. Ef ábyrgðin telst ná yfir heimilistækið mun þjónustuaðili IKEA eða samþykkt samstarfsfyrirtæki annað hvort gera við gölluðu vöruna eða skipta henni fyrir sömu eða sambærilega vöru, og er ákvörðun um það alfarið í þeirra höndum.

Hvað nær þessi ábyrgð ekki yfir?

- Venjulegt slit.
- Skemmdir af ásettu ráði eða vegna vanrækslu, skemmdir vegna þess að notkunarleiddbeiningum hefur ekki verið fylgt, skemmdir vegna rangrar

uppsetningar eða vegna þess að tengt er við ranga rafspennu, skemmdir sem stafa af efnafræðilegum eða rafefnafræðilegum viðbrögðum, ryði, tæringu eða vatni, þar með talið en ekki eingöngu skemmdir sem stafa af miklu kalki í vatni og skemmdir sem stafa af óeðlilegum umhverfisaðstæðum.

- Hluti sem eyðast eins og rafhlöður og perur.
- Hluti sem hafa enga virkni eða eru eingöngu til skrauts og hafa ekki áhrif á venjulega notkun tækisins, þar með taldar rispúr og hugsanlegan litamun.
- Skemmdir sem verða fyrir slysi vegna aðskotahluta eða -efna, hreinsunar eða losunar stíflna í síum, frárennsliskerfum eða sápuhólfum.
- Skemmdir á eftirfarandi hlutum: keramikgleri, aukahlutum, leirtaus- og hnifaparakörfum, aðrennslis- og frárennslisrörum, þéttum, perum og peruhlífum, skjáum, hnöppum, hlífum og hlífapörtum. Nema sannanlegt sé skemmdirnar séu tilkomnar vegna framleiðslugalla.
- Tilfelli þegar tæknimaður skoðar heimilistækið og finnur engan galla.
- Viðgerðir ekki framkvæmdar af þjónustuaðilum skipuðum af okkur og/eða samþykktum þjónustuaðila sem við eignum samning við eða notaðir hafa verið varahlutir sem ekki eru upprunalegir.
- Viðgerðin er tilkomin vegna uppsetningar sem var röng eða ekki í samræmi við tæknilýsingu.
- Notkun heimilistækisins annars staðar en inni á heimilinu, þ.e. í atvinnuskyni.
- Skemmdir við flutninga. Ef viðskiptavinur flytur vöruna heim til sín eða á annað heimilisfang, er IKEA ekki ábyrgt fyrir hugsanlegum skemmdum sem verða við flutningana. Hins vegar ef IKEA afhendir vöruna á afhendingarheimilisfang

viðskiptavinarins, þá nær þessi ábyrgð yfir skemmdir sem verða við flutningana.

- Kostnað við að setja upp IKEA-heimilistækið í fyrsta sinn. Hins vegar ef þjónustuaðili IKEA eða samþykkt samstarfsviðgerðarþjónusta gerir við eða skiptir heimilistækinu samkvæmt skilmálum þessarar ábyrgðar, mun þjónustuaðilinn eða samþykkt samstarfsviðgerðarþjónustan setja heimilistækið aftur upp eftir viðgerðina eða setja upp nýja heimilistækið, ef með þarf.

Þessi takmörkun á ekki við um verk sem unnið er án mistaka af sérhæfðum aðila með tilskilin réttindi sem notar upprunalega varahluti okkar, í þeim tilgangi að aðlaga heimilistækið að tæknilegum öryggiskröfum annars ESB-lands.

Hvernig landslögin gilda

IKEA-ábyrgðin veitir þér tiltekin lagaleg réttindi, sem samræmast eða ná út fyrir kröfurnar í viðkomandi landi. Þessir skilmálar takmarka þó ekki á neinn hátt réttindi neytenda sem lýst er í lögum viðkomandi lands.

Gildissvæði

Fyrir heimilistæki sem keypt eru í einu ESB-landi og síðan flutt til annars ESB-lands gildir þessi þjónusta innan ramma þeirra ábyrgðarskilmála sem teljast eðlilegir í nýja landinu. Skuldbinding til að gera við heimilistækið innan ramma ábyrgðarinnar er eingöngu til staðar ef heimilistækið samræmist og er sett upp í samræmi við:

- tæknikröfur landsins þar sem ábyrgðarkrafan er gerð;
- samsetningarleiðbeiningarnar og öryggisupplýsingarnar í notendahandbókinni;

Sérstök eftirsölupjónusta (After Sales Service) fyrir IKEA-heimilistæki:

Ekki hika við að hafa samband við eftirsölupjónustu IKEA til að:

1. óska eftir viðgerð sem þessi ábyrgð nær yfir;

2. fá leiðbeiningar um hvernig á að setja IKEA-heimilistækið inn í til þess ætlaða IKEA-eldhúsinnréttingu. Þjónustan veitir ekki nánari leiðbeiningar í tengslum við:
 - uppsetningu á IKEA-eldhúsi í heild;
 - tengingu við rafmagn (ef kló og snúra fylgja ekki með tækinu) eða við vatn eða gas, þar sem samþykktur viðgerðaraðili þarf að sjá um slíkar tengingu.

3. óska eftir nánari útskýringu á efni notendahandbókarinnar eða tæknilýsingu IKEA-heimilistækisins.

Til þess að við getum aðstoðað þig sem best skaltu lesa samsetningarleiðbeiningar og/eða notendahandbókarhluta þessa bæklingvands áður en þú hefur samband við okkur.

Leiðir til að ná í okkur ef þú þarfnast aðstoðar



Á öftustu síðu þessarar handbók er skrá yfir alla tengiliði á vegum IKEA og viðeigandi símanúmer í hverju landi.



Til þess að geta veitt þér hraðari þjónustu mælum við með því að þú notir eingöngu símanúmerin sem gefin eru upp aftast í þessari handbók. Notaðu alltaf númerin sem gefin eru upp í bæklingnum fyrir það tiltekna heimilistæki sem þú þarft aðstoð fyrir. Áður en þú hringir í okkur skaltu vera viss um að hafa handtækt IKEA-vörunúmerið (8 talna kóða) og raðnúmerið (8 talna kóða sem finna má á merkiplötunni) fyrir heimilistækið sem þú þarft aðstoð okkar við.

**GEYMDU SÖLUKVITTUNINA!**

Hún er þín staðfesting á kaupunum og skilyrði þess að ábyrgðin gildi. Athugaðu að á kvittuninni sést jafnframt IKEA-vöruheiti og -númer (8 stafa talnaruna) hvers heimilistækis sem þú keyptir.

Þarftu frekari hjálp?

Til að fá svör við öðrum spurningum sem ekki tengjast eftirsöluþjónustu heimilistækisins þíns skaltu hringja í þjónustusíma næstu IKEA-verslunar. Við mælum með að lesa bæklingana sem fylgdu heimilistækinu áður en þú hefur samband við okkur.

Country	Phone number	Call Fee	Opening time
België	02/716.24.44	Binnenlandse gesprekskosten	8 tot 18.30 Weekdagen Zaterdag 9 tot 13u
Belgique		Tarif des appels nationaux	8 à 18.30 en semaine Samedi 9 à 13h
България	+359 2 492 9397	Според тарифата на оператора за обаждания към стационарен номер	От 8:30 до 17:30 ч в работни дни
Česká Republika	246 019721	Cena za místní hovor	8 až 20 v pracovních dnech
Danmark	70 15 09 09	Landstakst	man. - fre. 09.00 - 20.00 lør. - søn. 09.00 - 18.00
Deutschland	+49 1806 33 45 32*	* 0,20 €/Verbindung aus dem Fest-netz max. 0,60 €/Verbindung aus dem Mobilfunknetz	Werktags von 8.00 bis 20.00
Ελλάδα	211 176 8276	Υπεραστική κλήση	8 έως 20 κατά τις εργάσιμες ημέρες
España	91 1875537	Tarifa de llamadas nacionales	De 8 a 20 en días laborables
France	0170 36 02 05	Tarif des appels nationaux	9 à 21. En semaine
Hrvatska	00385 1 6323 339	Cijena ovisi o pružatelju telefonske usluge korisnika	radnim danom od ponedjeljka do petka od 08:00 do 16:00
Ireland	0 14845915	National call rate	8 till 20 Weekdays
Ísland	+354 5852409	Innanlandsgjald fyrir síma	9 til 18. Virka daga
Italia	02 00620818	Tariffa applicata alle chiamate nazionali	dalle 8 alle 20 nei giorni feriali
Κυπρος	22 030 529	Υπεραστική κλήση	8.30 έως 16.30 κατά τις εργάσιμες ημέρες
Lietuva	5 230 06 99	Nacionalinių pokalbių tarifai	Pr. - Ketv.: 8:00 - 12:00; 12:45 - 17:00 Pnkt.: 8:00 - 12:00; 12:45 - 15:45
Luxembourg	35242431301	Tarif des appels nationaux	Lu-Ven 8:00-12:00/13:00-17:00
Magyarország	06-1-252-1773	Belföldi díjszabás	Hétköznap 8.00 és 17.00 óra között
Nederland	0172/468568	Geen extra kosten. Alleen lokaal tarief	ma-vr: 8:00 - 18:30 zat: 9:00 - 13:00
Norge	22 72 35 00	Takst innland	8 til 18 ukedager
Österreich	+43-1-2056356	max. 10 Cent/min.	Mo - Fr 8.00 - 20.00 Uhr
Polska	801 400 711 and +48 22 749 60 99	Koszt zgodny z taryfą operatora	Od 8 do 20 w dni robocze
Portugal	211557985	Chamada Nacional	9 às 21. Dias de Semana *excepto feriados
România	021 211 08 88	Tarif apel național	8 - 20 în zilele lucrătoare
Россия	8 495 6662929	Действующие телефонные тарифы	с 8 до 20 по рабочим дням Время московское
Schweiz	031 5500 324	Tarif für Anrufe im Bundesgebiet	8 bis 20 Werktage
Suisse		Tarif des appels nationaux	8 à 20. En semaine
Svizzera		Tariffa applicata alle chiamate nazionali	dalle 8 alle 20 nei giorni feriali
Slovenija	+38618108621	lokalni strošek je običajna tržna vrednost, odvisna od ponudnika telefonije	8.00 - 16.00 ob delavnikih
Slovensko	(02) 3300 2554	Cena vnútroštátneho hovoru	8 až 20 v pracovných dňoch
Suomi	030 6005203	pvm/mpm	Ma - To 8:00 -18:00 Pe 9:00 -16:00
Sverige	0775 700 500	lokalsamtal (lokal taxa)	mån-fre 8.30 - 20.00 lör-sön 9.30 - 18.00
United Kingdom	020 3347 0044	National call rate	9 till 21. Weekdays
Србија	+381 11 7 555 444 (ако позивате изван Србије) 011 7 555 444 (ако позивате из Србије)	Цена позива у националном саобраћају	Понедељак – субота: 09 – 20 Недеља: 09 – 18
Eesti, Latvija, Ukraina		www.ikea.com	



867370128-C-252023

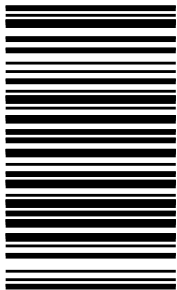

© Inter IKEA Systems B.V. 2023

21552

AA-2048527-7