

# SPJUTBO

is



Design and Quality  
IKEA of Sweden





## ÍSLENSKA

Á öftustu síðu þessarar handbókar er skrá yfir alla veitendur eftirsölubjónustu sem útnefndir hafa verið af IKEA og viðeigandi símanúmer í hverju landi. Handbók á rafrænu formi er fáanleg á [www.ikea.com](http://www.ikea.com).



## Innihald

Öryggisupplýsingar .....	5	Þrif og viðhald .....	18
Það sem er í kassanum .....	9	Bilanaleit .....	18
Vörulýsing .....	10	Samband við þjónustumiðstöð .....	19
Stjórnborð .....	11	Tæknilýsing .....	20
Uppsetning .....	11	Umhverfismálefni .....	20
Meðferð .....	13	IKEA ábyrgð .....	21

## Öryggisupplýsingar

### ⚠ **VIÐVÖRUN! VARÚÐARRÁÐSTAFANIR TIL AÐ KOMA Í VEG FYRIR MÖGULEG ÁHRIF FRÁ STERKUM ÖRBYLGJUM**

#### Fyrir öryggi þitt

- Ekki reyna að nota ofninn þegar hann er opinn þar sem það getur leitt til skaðlegra áhrifa af örbylgjum. Það er mikilvægt að brjóta ekki eða fíkta við öryggislæsingar.
- Ekki láta hluti á milli framhliðar ofnsins og hurðarinnar eða láta óhreinindi eða hreinsiefnaleyfar safnast fyrir á hurðapéttilötum.

- ⚠ **VIÐVÖRUN!** Ef skemmdir hafa orðið á hurð eða hurðarpéttingu má ekki nota ofninn fyrr en viðurkenndur tæknimaður hefur gert við þær.

### MIKILVÆGAR ÖRYGGISLEIÐBEININGAR

#### VIÐVÖRUN

Þegar ofninn er notaður, skaltu fylgja helstu varúðarráðstöfunum til að draga úr hættu á eldsvoða, raflosti, meiðslum einstaklinga eða miklum áhrifum frá örbylgjum, þ.m.t. eftirfarandi:

- Lestu og fylgdu eftirfarandi:  
**„VARÚÐARRÁÐSTAFANIR TIL AÐ KOMA Í VEG FYRIR MÖGULEG ÁHRIF FRÁ STERKUM ÖRBYLGJUM“.**
- Þetta tæki geta notað börn 8 ára og eldri og fólk með skerta líkamlega getu, skynjun eða andlega getu eða reynslu eða þekkingu með réttu eftirliti eða ef það hefur fengið leiðsögn varðandi öryggi við notkun tækisins og áttað sig á þeim hættum sem fylgja notkuninni.

- Geymið tækið og snúruna þar sem börn undir 8 ára aldri ná ekki til.
- Ef rafsnúran er skemmd þarf framleiðandi, þjónustufulltrúi eða einhverjir með hliðstæða löggildingu að skipta um hana til að forðast hættu.

- ⚠ **VIÐVÖRUN:** Það er hættulegt fyrir aðra en til þess hæfa einstaklinga að framkvæma þjónustu eða viðgerðir sem fela í sér að fjarlægja hlífina sem verndar fyrir örbylgjum.

- Þegar þú hitar mat í plast- eða pappírslátum skaltu fylgjast með ofninum vegna möguleika á íkveikju.
- Notið aðeins áhöld sem eru ætluð fyrir örbylgjuofna.
- Ef reykur myndast skaltu slökkva á eða aftengja tækið og hafa ofninn lokaðan til þess að kæfa eldinn.
- Hitun drykkja í örbylgjuofni getur orsakað síðbúna sprengisúðu og því skal gæta varúðar við meðhöndlun ílátsins.
- Innihald pela og barnamatskrukka þarf að hræra eða hrista og athuga hitastigið fyrir neyslu til að forðast að fólk brenni sig á matnum.
- Hvorki skal hita egg í skurninni né heil harðsoðin egg í örbylgjuofni vegna þess að þau geta sprungið jafnvel eftir eldun í örbylgjuofni.
- Hreinsið ofninn reglulega og fjarlægjið allar matarleyfar.
- Vanhöld á því að halda ofninum hreinum geta valdið því að yfirborðið hrörni og það getur haft áhrif á endingu ofnsins og hugsanlega leitt til hættulegra aðstæðna.

- Ekki má setja tækið á bak við skápahurð til þess að koma í veg fyrir ofhitnun.
- Eingöngu skal nota hitamælinn sem mælt er með fyrir þennan ofn. (Fyrir ofna þar sem hægt er að nota hitanema.)
- Ekki skal láta örbylgjuofn í skáp nema hann hafi verið prófaður í skáp.
- Nota skal örbylgjuofninn með skápahurðina opna. (Fyrir ofna með skápahurð.)
- Tækið er ætlað til notkunar á heimili og við svipaðar aðstæður, svo sem:
  - í starfsmannaeldhúsum í verslunum, skrifstofum og öðru vinnuumhverfi;
  - af viðskiptavinum á hótelum, gistiheimilum og í annarskonar íbúðarhúsnæði;
  - á bóndabæjum;
  - á gistiheimilum og þess konar umhverfi.
- Örbylgjuofninn er ætlaður til að hita mat og drykki. Þurrkun matvæla eða fatnaðar og upphitun hlífðarpúða, inniskóa, svampa, rakra klúta og þess háttar getur leitt til meiðsla, íkveikju eða eldsvoða. Matar- og drykkjarílát úr málmum eru ekki leyfileg því það getur kviknað í. Heimilistækið er ætlað til notkunar frístandandi. Ekki má setja tækið í skáp eða á bak við hurð sem er til skrauts til þess að koma í veg fyrir ofhitnun.
- Ekki má hreinsa tækið með gufuhreinsitæki.
- Heimilistækið er ætlað til notkunar frístandandi.
- Bakhlið heimilistækjanna skal snúa að vegg.
- Ekki er ætlast til að heimilistækin séu notuð með aukatímastilli eða aðskilinni, sérstakri fjarstýringu.
- Hitastig aðgengilegs yfirborðs getur verið hátt þegar heimilistækið er í gangi.

**⚠ VIÐVÖRUN:** Ekki snerta örbylgjuofninn á meðan hann er í gangi til að forðast bruna.

#### **VARÐVEITA SKAL LEIÐBEININGARNAR**

**⚠ VIÐVÖRUN:** Þegar heimilistækið er notað í samsettri stillingu, ættu börn aðeins að nota ofninn undir eftirliti fullorðinna vegna hitans sem myndast.

## TIL AÐ KOMAST HJÁ MEIÐSLUM HJÁ EINSTAKLINGUM VIÐ JARÐTENGINU

### ⚠ HÆTTA

Hætta á raflosti

Ef sumir hlutir innan í tækinu eru snertir getur það valdið alvarlegum meiðslum eða dauða. Ekki má taka þetta tæki í sundur.

### ⚠ VIÐVÖRUN!

Hætta á raflosti

Röng jarðtenging getur leitt til raflosts. Ekki setja í samband fyrr en tækið er rétt uppsett og jarðtengt.

Þetta tæki skal vera jarðtengt. Ef rafmagnsskammhlaup á sér stað dregur jarðtengingin úr hættu á raflosti, en jarðtengingin er rafmagnsvír sem er undankomuleið fyrir rafstrauminn. Tækinu fylgir snúra með jarðtengdum vír og jarðtengd kló. Klóin verður að vera tengd við innstungu sem er rétt uppsett og jarðtengd. Ráðfærðu þig við viðurkenndan rafvirkja eða þjónustufulltrúa ef leiðbeiningarnar um jarðtengingu eru ekki nægilega skiljanlegar eða ef vafi leikur á því hvort tækið sé rétt jarðtengt. Ef nauðsynlegt er að nota framlengingarsnúru skaltu aðeins nota 3 víra framlengingarsnúru.

- Stutt straumsnúra fylgir til þess að draga úr hættu á að fólk flækist í eða detti um langa snúru.
- Ef löng snúra eða framlengingarsnúra er notuð:
  - Merkt rafmagnsmálgildi snúrunnar eða framlengingarsnúrunnar skal vera að minnsta kosti jafn mikið og rafmagnsmálgildi tækisins.
  - Framlengingarsnúran verður að vera jarðtengd 3 víra snúra.
  - Langa snúran ætti að vera þannig að hún leggist ekki yfir afgreiðsluborð eða borðplötu þar sem börn gætu togað í hana eða dottið um hana óvart.

### HREINSUN

Gakktu úr skugga um að tækið sé úr sambandi.

- Hreinsið ofninn að innan eftir notkun með örlítið rökum klút.
- Hreinsið fylgihluti á venjulegan máta með sápuvatni.
- Hurð, hurðarþéttingu og nærliggjandi hluti verður að þrifa vandlega með rökum klút ef þeir eru óhreinir.
- Ekki skal nota gróf hreinsiefni eða beittar járnsköfur til að þrifa glerið í hurðinni á ofninum þar sem það getur rispað yfirborðið og það getur leitt til þess að glerið brotni.
- Ráðleggingar við hreinsun ★ Til að auðvelda hreinsun á innra borði ofnsins sem eldaður matur gæti komist í snertingu við: Setjið hálfu sítrónu í skál, bætið við 300 ml af vatni og hitið á 100% örbylgjustyrk í 10 mínútur. Þurrkaðu ofninn með mjúkum, þurrum klút.

### ⚠ VARÚÐ

Hætta á líkamlegum áverkum

Það er hættulegt fyrir aðra en til þess hæfa einstaklinga að framkvæma þjónustu eða viðgerðir sem fela í sér að fjarlægja hlífina sem verndar fyrir örbylgjum.

Sjá leiðbeiningarnar um „**EFNI SEM MÁ NOTA Í ÖRBYLGJUOFNI EÐA EFNI SEM ÆTTI AÐ FORÐAST**“.

Sum áhöld gæti verið nauðsynlegt að forðast þótt þau séu ekki úr málmi því ekki er öruggt að nota þau í örbylgjuofni. Ef þú ert í vafa getur þú kannað áhaldið sem um ræðir með því að fylgja aðferðinni hér fyrir neðan.

Áhaldakönnun:

- Fylltu ílát sem má fara í örbylgjuofn með 1 bolla af köldu vatni (250 ml) ásamt viðkomandi áhaldi.
- Eldaðu á hámarksstyrk í 1 mínútu.
- Snertu áhaldið varlega. Ef áhaldið er heitt skaltu ekki nota það til að elda í örbylgjuofni.
- Ekki elda lengur en 1 mínútu.

## Áhöld sem má nota í örbylgjuofni

Áhöld	Athugasemdir
Brúningardiskur	Fylgdu leiðbeiningum framleiðanda. Botn brúningardisks verður að vera að minnsta kosti 5 mm (3/16 tommur) fyrir ofan snúningsdiskinn. Röng notkun getur valdið því að snúningsdiskurinn brotni.
Borðbúnaður	Aðeins örbylgjuofn. Fylgdu leiðbeiningum framleiðanda. Ekki nota sprungna eða brotna diska.
Glerkrukkur	Fjarlægið alltaf lok. Notið aðeins til að hita mat þar til hann er orðinn heitur. Fæstar glerkrukkur eru hitapolnar og geta brotnað.
Glervörur	Aðeins hitapolnar glervörur. Gakktu úr skugga um að ekki sé nein málmhúð. Ekki nota sprungna eða brotna diska.
Steikingarpokar fyrir ofn	Fylgdu leiðbeiningum framleiðanda. Ekki loka með pokabandi úr málm. Gerið rifu til að hleypa gufu út.
Pappadiskar og bollar	Notið aðeins í snögga matreiðslu/upphitun. Ekki fara frá ofni á meðan þú eldar.
Pappírspurrkur	Notið til að hylja mat sem á að hita upp og til að drekka í sig fitu. Hafið eftirlit með snöggri matreiðslu.
Bökunarpappír	Notið sem hlíf til að koma í veg fyrir að það skvettist eða til að gufusjóða.
Plast	Aðeins örbylgjuofn. Fylgdu leiðbeiningum framleiðanda. Ætti að vera merkt sem „Má fara í örbylgjuofn“. Sum plastlát mýkjast þar sem maturinn í þeim verður heitur. "Suðupoka" og vel lokaða plastpoka ætti að gera rifu í, stinga í eða gera loftgöt á samkvæmt leiðbeiningum á pakkningu.
Plastfilma	Aðeins örbylgjuofn. Notið til að hylja mat við matreiðslu til að halda raka. Ekki láta plastfilmu snerta mat.
Hitamælar	Eingöngu hitamælar sem eru öruggir fyrir örbylgjuofna (kjöt- og sælgætishitamælar).
Smjörpappír	Notið smjörpappír sem hlíf til að koma í veg fyrir að það skvettist og til að halda raka.

## Áhöld sem ætti að forðast að nota í örbylgjuofni

Áhöld	Athugasemdir
Álbakki	Gæti valdið ljósboga. Færið mat yfir á fat sem má fara í örbylgjuofn.
Matarkassar með málmhandfangi	Gæti valdið ljósboga. Færið mat yfir á fat sem má fara í örbylgjuofn.
Áhöld úr málm eða með málmbrúnum	Málmur ver matinn fyrir örbylgjuorku. Málmbrún getur valdið ljósboga.
Pokaband úr málm	Getur valdið ljósboga og einnig eldi í ofninum.
Pappírspokar	Geta valdið eldi í ofninum.
Plastsvampur	Plastsvampur getur bráðnað eða mengað vökvann innan í við hátt hitastig.
Viður	Viður þornar þegar hann er hitaður í örbylgjuofni og getur einnig klofnað eða sprungið.

## Það sem er í kassanum

- 1 Örbylgjuofn
- 2 Glerbakki (snúningsdiskur)
- 3 Stuðningur undir snúningsdisk
- 4 Naf á snúningsdisk
- 5 Grillbakki
- 6 Sogklukka

**Athugasemd:** Þessi sogklukka er notuð þegar óskað er eftir að opna ofninn án þess að ofninn sé í gangi, en finna má notkunarleiðbeiningar á síðu 13.

- 7 Notendahandbók

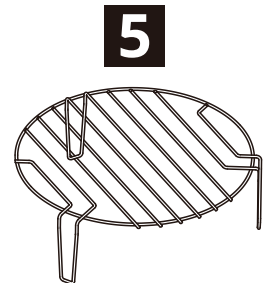
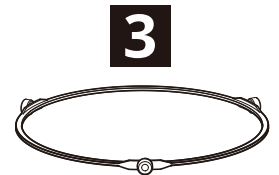
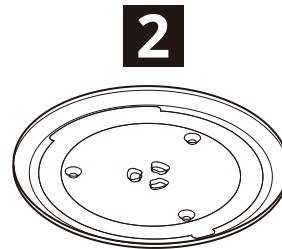
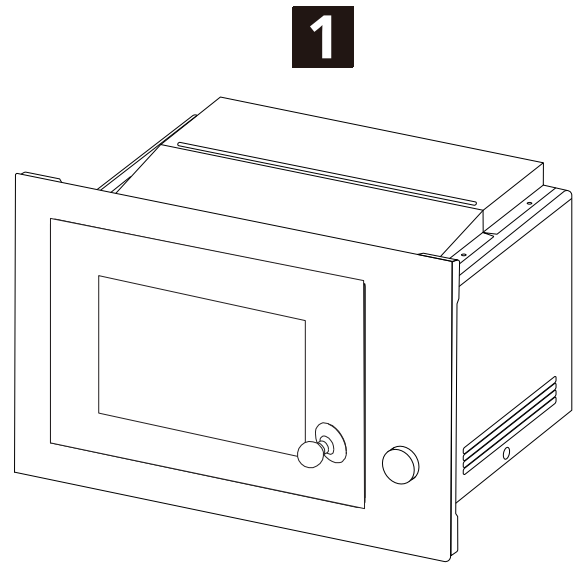

## Vörulýsing

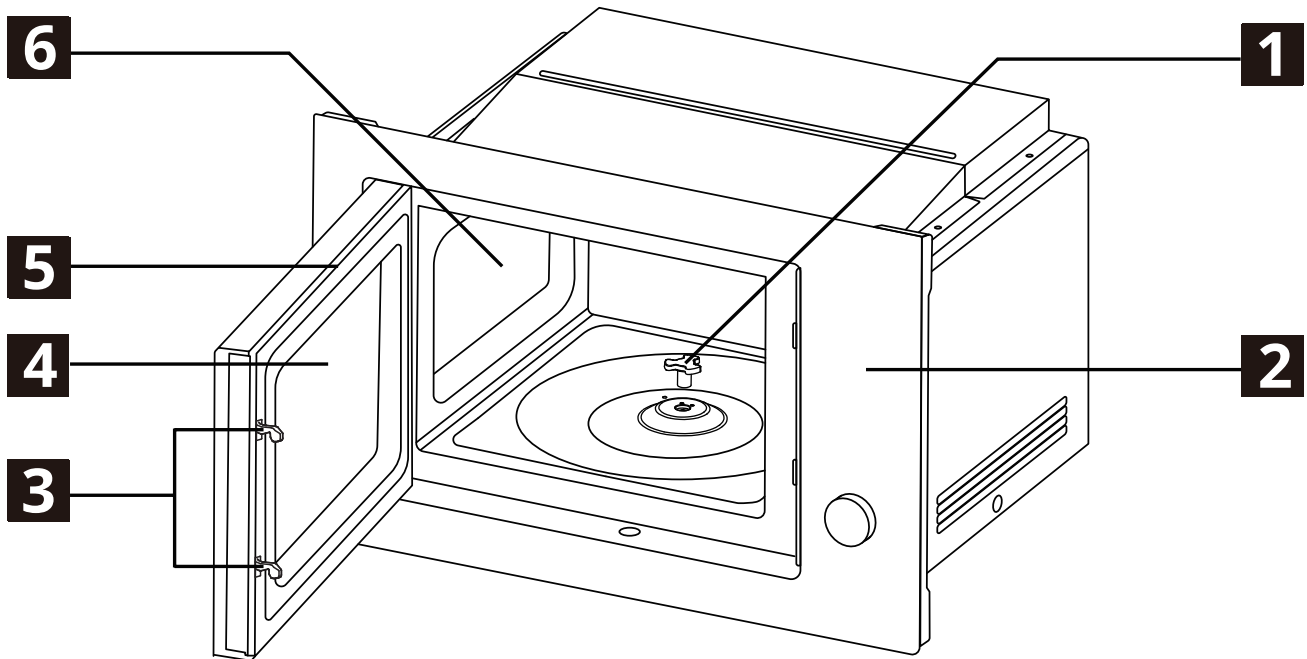

**1** Naf á snúningsdisk

**2** Stjórnborð

**3** Öryggislæsingar

**4** Skoðunargluggi

**5** Hurðarsamstæða

**6** Ofnhol

## Athugasemdir:

- Ekki láta grillbakkann inn í ofninn þegar hitað er eingöngu með örbylgjum. Sjá nánar í eftirfarandi töflu.
- Alltaf skal láta grillbakkann á glerbakkann þegar eldað er með grillinu.

Eldunaraðferð		Grillbakki 
	Eingöngu örbylgja	Nei
	G-1 (eingöngu grill)	Já
Sambland	C-1 (örbylgjuofn + grill)	Já
	C-2 (örbylgjuofn + grill)	Já

## Stjórnborð

- 1 LED-skjár
- 2 Sjálfvirkur valmyndarhnappur
- 3 Poppkornshnappur
- 4 Hnappur til að ræsa/staðfesta/hraðhita
- 5 Afþíðingarhnappur
- 6 Hnappur til að opna
- 7 Valhnappur
- 8 Hnappur til að stöðva/hætta við/  
barnalæsing
- 9 Klukku-/tímastillihnappur
- 10 Örbylgjustillihnappur
- 11 Stillingarnappur fyrir grill/blandaða eldun

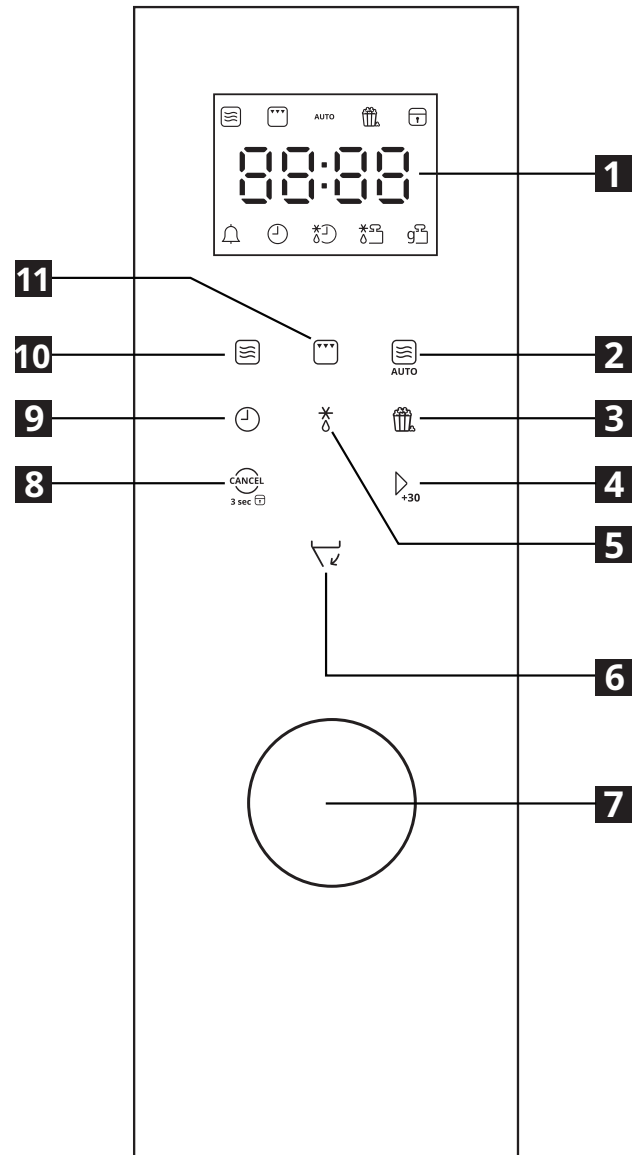

## Uppsetning

## Áður en byrjað er

- Fjarlægðu umbúðir og aukadót.
- Fjarlægðu hlífðarfilmu af ofnyfirborði.
- Ekki fjarlægja ljósbrúna Mica-hlíf sem er fest inni í ofninum til að verja magnetrónuna.
- Athugaðu hvort skemmdir eru á ofninum, svo sem dældir eða biluð hurð. Ekki setja upp ofninn ef hann er skemmdur.

## Uppsetning ofns

- Fylgdu sérstökum samsetningarleiðbeiningum við að setja upp þennan ofn.
- Þessi ofn er aðeins ætlað til heimilisnotkunar.
- Þetta er innbyggður ofn. Ekki er ætlast til að ofninn sé notaður ofan á borði eða inni í skáp.
- Hægt er að setja ofninn upp í 60 cm breiðum veggskáp.
- Ofninum fylgir kló sem aðeins má stinga í samband í jarðtengda innstungu.

- Áður en ofninum er stungið í samband skal tryggja að spenna og tíðni rafveitu séu þau sömu og kemur fram á merkimiða á ofninum.
- Það verður að stinga ofninum beint í samband, en ekki með framlengingu eða fjöltengi. Tryggja verður að innstungan sem notuð er sé ekki notuð fyrir önnur heimilistæki.
- Aðeins viðurkenndur rafvirki má tengja innstunguna og skipta um rafsnúru.
- Ef rafmagnsklóin er ekki aðgengileg eftir uppsetningu verður að setja upp 3 póla útsláttarrofa með a.m.k. 3 mm snertibili nálægt ofninum.



Ytra yfirborð getur verið heitt meðan á notkun stendur.

### Uppsetning glerdísks

Áður en heimilistækið er notað til að útbúa mat í fyrsta sinn þarf að setja upp glerdisk (snúningsdisk).

1. Láttu snúningsnafið (2) á mótórasinn (4) neðst í miðju holinu.
2. Láttu undirstöðu snúningsdísks (3) í hringlaga rauf neðst í holinu.
3. Láttu glerdiskinn (1) á undirstöðu snúningsdísks (3). Gakktu úr skugga um að snúningsnafið (2) tengist glerdiskinum og snúi honum.

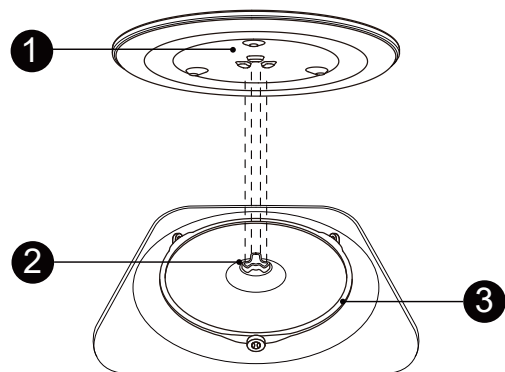
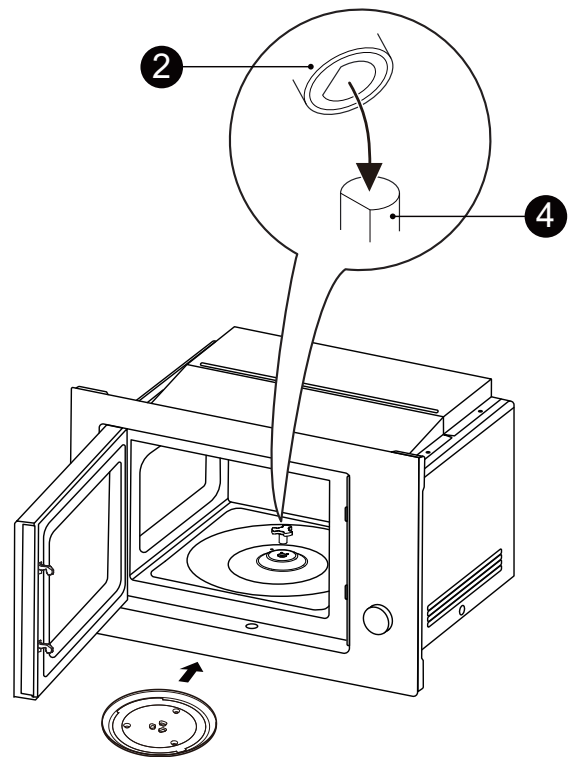





### Athugasemdir:

- a) Leggið glerdiskinn aldrei á hvolf.
- b) Gangið úr skugga um að glerdiskurinn snúist frjálst.
- c) Notið ávallt bæði glerdiskinn og snúningssamstæðuna við matseld.
- d) Látið ávallt mat og matarílát á glerdiskinn fyrir matseld.
- e) Ef það kemur sprunga í glerdiskinn eða snúningssamstæðuna eða ef þau brotna, skaltu hafa samband við næsta viðurkennda þjónustuaðila.

## Meðferð

### Almennar leiðbeiningar

- Áður en farið er að hita eitthvað (þ.m.t. að afpíða), skaltu tryggja að glerdiskurinn sé rétt inn settur, láta matinn á miðjan glerdiskinn og loka ofninum. Ofninn hitar ekki fyrr en búið er að loka honum alveg.
- Ef þig vantar reynslu sem notandi og veist ekki hve lengi þarf að hita skaltu byrja með stutta hitun og bæta síðan við eftir þörfum. Ofeldaður matur er ekki aðeins sóun á rafmagni, heldur skapar líka hættu.
- Því kaldari sem maturinn er því meira vatn er í honum og því lengri er eldunartíminn.
- Tryggja skal að stjórnborðið sé ólæst fyrir notkun.
- Það er sjálfgefið að heyrast píp þegar ýtt er á hnapp á stjórnborðinu.
- Í biðstöðu sýnir skjárinn staðartíma ef þú hefur stillt klukkuna, en „00:00“ ef þú hefur ekki stillt klukkuna.
- Það er aðeins hægt að byrja að hita þegar ofninn er í biðstöðu. Hægt er að setja ofninn í biðstöðu hvenær sem er með að snerta .
- Þegar hitun er lokið og ofninn opnaður hættir hann að pípa og fer aftur í biðstöðu og sýnir „00:00“.
- Ef hætt er að hita fyrr skal snerta .
- Ekki er hægt að breyta stillingu á afköstum við hitun.
- Hugsanlegt er að ofninn pípi á meðan hitað er til að minna á að snúa við matnum. Þegar þú heyrir pípið skaltu opna ofninn, snúa matnum við, loka og síðan snerta  til halda áfram hitun. Sé ekkert gert heldur ofninn áfram að hita.
- Á öllum hitastillingum nema afpíðing eftir þyngd er hægt að snerta  til að lengja hitunartímann í 30 sekúndna þrepum.  
**Athugasemd:** Ef byrjað er að hita með „auto“ valhnapp er ekki hægt að breyta hitunartíma á meðan hitað er.
- Ef ofninn er stilltur á að hita í yfir 20 mínútur við 100% afl örbylgjuofnsins minnkar ofninn sjálfkrafa í 80% afl eftir fyrstu 20 mínúturnar til að verja magnetrótnuna.

### Ofninn tengdur

Eftir að ofninn er settur í samband pípir hann einu sinni, kveikir á skjánum og fer í biðstöðu.

### Ofninn aftengdur

Ofninn er aftengdur með því að taka hann úr sambandi.

### Ofninn opnaður

Hægt er að opna ofninn með rafeindatækni. Þegar hann er opnaður þannig skal snerta  meðan kveikt er á ofninum.

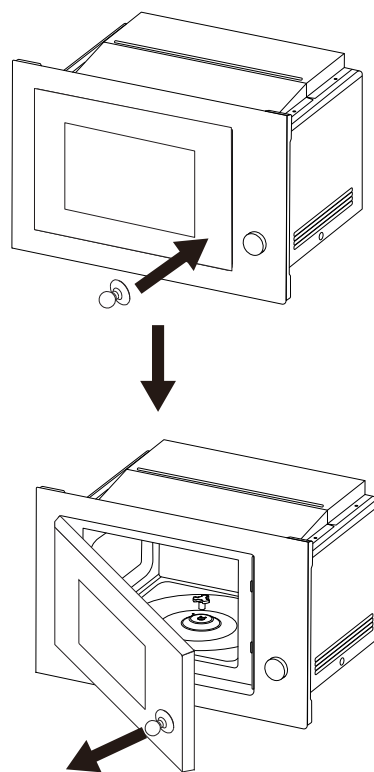

Ef rafeindakerfið á hurðaopnununni virkar ekki eða óskað er eftir að opna ofninn á meðan slökkt er á honum skal gera eftirfarandi til að opna:

1. Festa meðfylgjandi sogklukku á yfirborð hurðar.
2. Toga í sogklukkuna til að opna.



## Stilling klukku

Hægt er að nota ofninn án þess að stilla klukkuna. Stilltu klukkuna með eftirfarandi hætti:



1. Á meðan ofninn er í biðstöðu skal tvísnerta  til að komast í stillingar. Tölustafir fyrir klukkustundir byrja að blikka á skjánum.
2. Snúðu valhnappnum til að stilla klukkustundir.
3. Snertu  til að staðfesta. Tölustafir fyrir mínútur byrja að blikka á skjánum.
4. Snúðu valhnappnum til að stilla mínútur.
5. Snertu  til að vista tímastillingu og fara úr klukkustillingu. Skjárinn sýnir staðartíma stöðugt.

## Athugasemdir:

- Ef tímanum er breytt síðar skal endurtaka fyrri skref.
- Snertu  til að hætta klukkustillingu hvenær sem er.
- Ofninn sýnir alltaf 24 klst. tímasetningu.
- Ef klukkan er ekki stillt sýnir ofninn alltaf tímastillinguna „00:00“.
- Ef ofninn er tekinn úr sambandi t.d. vegna rafmagnsbilunar þarf að endurstilla klukkuna.

## Tímastillir

Hægt er að nota tímastillinn til að fylgjast með tímanum við eldun eða aðrar athafnir. Þegar tímastillir er í gangi sýnir ofninn aðeins eldunartíma sem eftir er. Stilltu tímastilli á eftirfarandi hátt:

1. Þegar ofninn er í biðstöðu skal snerta  til að geta stillt tímastilli. „00:00“ fer að blikka á skjánum.
2. Snúðu valhnappnum til að velja lengd tíma. Hámarks tímalengd er 95 mínútur.
3. Snertu  til að ræsa tímastilli. Skjárinn fer að sýna það sem er eftir af tíma.

## Athugasemdir:





- Þegar tímastillir klárar pípir ofninn 5 sinnum og fer í biðstöðu.
- Snertu  til að stöðva tímastilli fyrr.
- Ekki er hægt að nota aðrar aðgerðir á ofninum á meðan tímastillir er í gangi.

## Hitun eingöngu með örbylgju

Hægt er að nota einhverja af 5 orkustillingum þegar hitað er eingöngu með örbylgju. Því hærrí sem orkustillingin er því styttri er hitunartími.

Orkustilling	Birtur kóði	Afköst
100%	P100	1000 W
80%	P80	800 W
50%	P50	500 W
30%	P30	300 W
10%	P10	100 W

Þegar byrjað er að nota eingöngu örbylgju skal gera eftirfarandi:



1. Snertu . Skjárinn sýnir „P100“ sem þýðir að orkustilling er 100%.
2. Ef þú vilt lækka orkustillingu skaltu snerta  einu sinni eða oftar eða snúa valhnappnum til að velja lægri orkustillingu.
3. Snertu  til að staðfesta valda orkustillingu.
4. Snúðu valhnappnum til að velja lengd tíma. Hámarks tímalengd er 95 mínútur.
5. Snertu  til að hefja hitun.

## Afþíðing

Hægt er að nota ofninn til að afþíða frosin matvæli sem eru nýkomin úr frysti með örbylgju. Ofninn notar alltaf 30% af örbylgjuorku til að afþíða matvæli.

## Afþíðing eftir þyngd



Við afþíðingu eftir þyngd skal gera eftirfarandi:

1. Snertu . Skjárinn sýnir „d-1“.
2. Snúðu valhnappnum til að velja þyngd matvæla á milli 100 g og 2000 g.  
**Ráð:** Ofninn ákvarðar nauðsynlegan afþíðingartíma miðað við uppgefna þyngd.
3. Snertu  til að hefja afþíðingu.

**Athugasemd:** Bjallan hljómar til að minna þig á að snúa við fæðunni við affrystinguna. Ef engin aðgerð er framkvæmt mun ofninn halda áfram vinnslu.

## Tímastillt afþíðing





Byrjaðu tímastillta afþíðingu svona:

1. Snertu tvisvar . Skjárinn sýnir „d-2“.
2. Snúðu valhnappnum til að velja lengd tíma. Hámarks tímalengd er 95 mínútur.
3. Snertu  til að hefja afþíðingu.

**Athugasemd:** Bjallan hljómar til að minna þig á að snúa við fæðunni við affrystinguna. Ef engin aðgerð er framkvæmt mun ofninn halda áfram vinnslu.

## Grillnotkun eða blönduð matseld (örbylgja+grill)

Við grillun eða blandaða matseld (örbylgja+grill), skal gera eftirfarandi:

1. Snertu . Skjárinn sýnir „G-1“ sem þýðir að eldunaraðferðin er eingöngu grill.
2. Við blandaða eldunaraðferð (örbylgja+grill) skal snerta  einu sinni eða oftar eða snúa valhnappnum og velja „C-1“ eða „C-2“.
3. Snertu  til að staðfesta.
4. Snúðu valhnappnum til að velja lengd tíma. Hámarks tímalengd er 95 mínútur.
5. Snertu  til að hefja hitun.

## Tafla yfir afköst:





Eldunaraðferð	Afköst örbylgjuofns	Grill
G-1	0%	100%
C-1	55%	45%
C-2	34%	66%

## Tveggja þrepa eldun

### Athugasemdir:

- Þennan eiginleika má nota til að ofninn eldi matinn í tveimur þrepum. Eldunaraðferðir í tveimur þrepum er frábrugðnar.
- Ef annað eldunarprepið er afþíðing byrjar ofninn alltaf á að afþíða á fyrra þrepinu.



Sem dæmi þegar maturinn er afþíddur í 5 mínútur og eldaður í örbylgju í 7 mínútur með því að nota 80% örbylgjuorku skal gera eftirfarandi:

1. Snertu tvisvar . Skjárinn sýnir „d-2“.
2. Snúðu valhnappnum og stilltu á afþíðingu í 5 mínútur.
3. Snertu . Skjárinn sýnir „P100“.
4. Snertu  eða snúðu valhnappnum og stilltu á orkustillinguna „P80“.
5. Snertu  til að staðfesta.
6. Snúðu valhnappnum og stilltu á 7 mínútna eldunartíma.
7. Snertu  til að hefja hitun.



## Hraðhitun

Hægt er að nota hraðhitun til að hefja eldun með 100% orkustillingu með að snerta einn hnapp.

### Aðferð 1:



1. Snertu  til að hefja eldun í 30 sekúndur.
2. Ef óskað er að lengja eldunartímann í miðjum klíðum skal snerta  aftur til að lengja eldunartímann í 30 sekúndna skrefum. Lengsti tíminn sem hægt er að stilla er 95 mínútur.

### Aðferð 2:

1. Snúðu valhnappnum til að velja lengd tíma. Hámarks tímalengd er 95 mínútur.
2. Snertu  til að hefja hitun.
3. Ef óskað er að lengja eldunartímann í miðjum klíðum skal snerta  aftur til að lengja eldunartímann í 30 sekúndna skrefum. Lengsti tíminn sem hægt er að stilla er 95 mínútur.

## Poppkorn

Ef elda skal poppkorn á 100% örbylgjustillingu skal gera eftirfarandi:

1. Snertu . Skjárinn sýnir „50 g“ sem þýðir 50 g af poppkorni.
2. Ef þarf að elda 100 g af poppkorni skal snerta  aftur til að breyta þyngd í „100 g“.
3. Snertu  til að hefja hitun.



## Barnalæsing

Barnalæsingin er til að koma í veg fyrir að lítil börn setji ofninn af stað með stjórnborðinu. Þegar barnalæsingin er á sýnir skjárinn táknið fyrir barnalæsingu og ekki er hægt að nota hnappa á stjórnborði.

Barnalæsingin er tekin af með að snerta og halda  í 3 sekúndur uns ofninn fer í biðstöðu. Ofninn gefur frá sér píp áður en stilling á barnalæsingu breytist.





## Upplýsingar við matseld

Ofninn gerir mögulegt að kanna ýmsar upplýsingar á meðan matseld fer fram.

- Ef klukkan er stillt skal snerta  til að kanna staðartíma. Skjárinn birtir tímann í 3 sekúndur.
- Þegar eldað er í ofninum eingöngu með örbylgju skal snerta  til að kanna orkustillingu. Skjárinn birtir orkustillingu í 3 sekúndur.
- Þegar eldað er í ofninum eingöngu með grilli eða blandaðri eldunaraðferð skal snerta  til að kanna eldunaraðferð. Skjárinn birtir eldunaraðferð í 3 sekúndur.

## Sjálfval

Hægt er að nota sjálfval til að hraðelda 21 gerð af mat eins og kemur fram í eftirfarandi töflu. Við sjálfval skal gera eftirfarandi:

1. Snertu . Skjárinn sýnir „A01“ sem þýðir frosin pítsa.
2. Ef velja skal aðra gerð af mat skal snerta  eða snúa valhnappnum og rúlla í gegnum matseðilinn uns maturinn, sem óskað er, birtist á skjánum.
3. Snertu  til að staðfesta. Skjárinn birtir fyrirfram ákveðið magn fyrir þessa gerð af mat.
4. Ef fleiri magnstillingar eru í boði fyrir þessa gerð af mat og óskað er að breyta magninu skal snúa valhnappnum og velja magn.
5. Snertu  til að hefja hitun.

### Tafla yfir sjálfvalin matseðil:

Kóði (Gerð matar)	Magn af mat	Birt magn	MW stilling/ eldunaraðferð	Eldunartími
A01 Frosin pítsa	200 g	200 g	P100/G-1 <sup>1)</sup>	2'30"/6'00"
	300 g	300 g		3'20"/6'00"
	400 g	400 g		4'00"/6'00"
A02 (Kjöt)	150 g	150 g	P100	2'30"
	300 g	300 g		4'00"
	450 g	450 g		5'30"
	600 g	600 g		6'30"
A03 (Fiskur)	150 g	150 g	P80	2'30"
	250 g	250 g		3'00"
	350 g	350 g		4'30"
	450 g	450 g		5'00"
	650 g	650 g		6'00"
A04 (Grænmeti)	150 g	150 g	P100	2'00"
	350 g	350 g		3'30"
	500 g	500 g		4'30"

Kóði (Gerð matar)	Magn af mat	Birt magn	MW stilling/ eldunaraðferð	Eldunartími
A05 (Kartöflur án hýðis)	400 g	400 g	P100	5'30"
A06 (Kartöflur með hýði)	1 (230 g)	1	P100	5'30"
	2 (460 g)	2		8'00"
	3 (690 g)	3		10'00"
A07 (Ferskt spínat)	200 g	200 g	P100	2'30"
A08 (Frosnar grænar baunir)	200 g	200 g	P100	4'00"
A09 (Frosnar ertur)	200 g	200 g	P100	3'30"
A10 (Frosin grænmetisblanda)	200 g	200 g	P100	3'30"
A11 (Frosið spergilkál)	200 g	200 g	P100	4'00"
A12 (Pasta)	50 g (með 450 g af köldu vatni)	50 g	P80	18'00"
	100 g (með 800 g af köldu vatni)	100 g		21'00"
	150 g (með 1200 g af köldu vatni)	150 g		24'00"
A13 (Frosið lasagna)	300 g	300 g	C-1	13'00"
A14 (Kínóa)	100 g	100 g	P100/P50 <sup>2)</sup>	3'00"/10'00"
A15 (Kúskús)	200 g	200 g	P100/P50 <sup>2)</sup>	3'00"/8'00"
A16 (Makkarónur)	100 g	100 g	P80	6'00"
A17 (Brún hrísgrjón)	200 g	200 g	P100/P50 <sup>2)</sup>	5'00"/20'00"
A18 (Haframjöl)	2 skammtar (57 g)	57 g	P100/P50 <sup>2)</sup>	3'00"/3'00"
A19 (Poppkorn)	50 g	50 g	P100	1'20"
	100 g	100 g		2'10"
A20 (Drykkur)	1 bolli (120 ml)	1	P100	1'00"
	2 bollar (240 ml)	2		1'40"
	3 bollar (360 ml)	3		2'30"
A21 (Frosið smjör) <sup>3)</sup>	230 g	230 g	P100	1'10"

- 1) Ofninn hitar matinn með því að nota 100% örbylgju og síðan eingöngu grillið.
- 2) Ofninn hitar matinn með því að nota 100% örbylgju og síðan 50% örbylgju.
- 3) Veldu þetta til að bræða frosið smjör sem er nýkomið úr frystinum.

### Þrif og viðhald

**Athugasemd:** Alltaf skal taka ofninn úr sambandi fyrir þrif og viðhald.

#### Hreinsun

- Þrifið ofninn að innan eftir notkun með örlítið rökum klút.
- Hreinsið fylgihluti á venjulegan máta með sápuvatni.
- Hurð, hurðarþéttingu og nærliggjandi hluti verður að þrifa vandlega með rökum klút ef þeir eru óhreinir.
- Ekki skal nota gróf hreinsiefni eða beittar járnsköfur til að þrifa glerið í hurðinni á ofninum þar sem það getur rispað yfirborðið og það getur leitt til þess að glerið brotni.

#### Ráðleggingar við hreinsun

Til að auðvelda erfið þrif á innra borði ofnsins:

1. Látið hálfu sítrónu í skál og bætið við 300 ml (1/2 pint) af vatni.
2. Hitið blönduna á 100% örbylgjuafköstum í 3 mínútur.
3. Þurrkaðu ofninn með mjúkum, þurrum klút.

#### ⚠ VARÚÐ

#### Hætta á líkamlegum áverkum

Það er hættulegt fyrir aðra en til þess hæfa einstaklinga að framkvæma þjónustu eða viðgerðir sem fela í sér að fjarlægja hlífina sem verndar fyrir örbylgjum.

### Bilanaleit

Ef upp kemur vandamál skal reyna að leysa það með því að nota eftirfarandi töflu. Ef vandinn er viðvarandi skal hafa samband við næsta viðurkennda þjónustuver.

Vandamál	Möguleg orsök	Möguleg lausn
Ofninn fer ekki af stað.	<ol style="list-style-type: none"> <li>a. Ofninn er ekki í sambandi.</li> <li>b. Ofninn var skilinn eftir opinn.</li> <li>c. Ekki var ýtt á rétta hnappa.</li> </ol>	<ol style="list-style-type: none"> <li>a. Setjið ofninn í samband.</li> <li>b. Lokið ofninum.</li> <li>c. Kannið og farið eftir fyrirmælum hér að framan.</li> </ol>
Ljósbugi eða neistar koma.	<ol style="list-style-type: none"> <li>a. Það hafa verið látnir hlutir í ofninn sem er ekki öruggt að láta í hann.</li> <li>b. Byrjað var að hita án þess að láta mat í ofninn.</li> </ol>	<ol style="list-style-type: none"> <li>a. Notið eingöngu eldunaráhöld sem öruggt er að láta örbylgjuofninn.</li> <li>b. Ekki byrja að hita áður en látinn er matur inn í ofninn.</li> </ol>
Maturinn er mismikið eldaður.	<ol style="list-style-type: none"> <li>a. Það hafa verið látnir hlutir í ofninn sem er ekki öruggt að láta í hann.</li> <li>b. Þú afþíddir ekki alveg matinn áður.</li> <li>c. Þú valdir rangan eldunartíma eða orkustillingu.</li> <li>d. Þú gleymdir að snúa við eða hræra í matnum.</li> </ol>	<ol style="list-style-type: none"> <li>a. Notið eingöngu eldunaráhöld sem öruggt er að láta örbylgjuofninn.</li> <li>b. Afþíddu matinn áður að fullu.</li> <li>c. Veldu réttan eldunartíma eða orkustillingu.</li> <li>d. Snúðu við eða hræðu í matnum þegar þú ert hálfnuð(-aður).</li> </ol>

Vandamál	Möguleg orsök	Möguleg lausn
Maturinn er ofeldaður.	Þú valdir rangan eldunartíma eða orkustillingu.	Veldu réttan eldunartíma eða orkustillingu.
Maturinn er of lítið eldaður.	a. Það hafa verið látnir hlutir í ofninn sem er ekki öruggt að láta í hann. b. Þú afþíddir ekki alveg matinn áður. c. Loftrásir er lokaðar að hluta. d. Þú valdir rangan eldunartíma eða orkustillingu.	a. Notið eingöngu eldunaráhöld sem öruggt er að láta örbylgjuofninn. b. Afþíddu matinn áður að fullu. c. Fjarlægðu það sem lokar loftrásum. d. Veldu réttan eldunartíma eða orkustillingu.
Maturinn var ekki afþíddur alveg eða nógu jafnt.	a. Það hafa verið látnir hlutir í ofninn sem er ekki öruggt að láta í hann. b. Þú valdir ekki rétta þyngd eða tíma fyrir afþíðinguna. c. Þú gleymdir að snúa við matnum.	a. Notið eingöngu eldunaráhöld sem öruggt er að láta örbylgjuofninn. b. Veldu rétta þyngd eða tíma fyrir afþíðingu. c. Snúðu matnum við þegar pípir.

### Samband við þjónustumiðstöð

Gerðu eitt af eftirfarandi áður en haft er samband við þjónustumiðstöð.

- Láttu glas með 300 ml (1/2 pint) af köldu vatni í ofninn. Lokaðu síðan ofninum.
- Hitaðu vatnið í eina mínútu við 100% örbylgjustillingu.
- Svaraðu eftirfarandi spurningum:

Spurning	Svar (Já/Nei)
Kviknaði ofnljósið?	
Virkaði kæliviftan? (Leggðu höndina á ristina yfir stjórnborðinu.)	
Snérist snúningsdiskurinn? (Það er eðlilegt að snúningsdiskur snúist í aðra hvora áttina.)	
Er vatnið í glasinu heitt?	

Ef svarið er „Nei“ við einhverri af undanfarandi spurningum skal kanna rafmagnsinnstungu, var og/eða útsláttarrofa. **VIÐVÖRUN:** Þjónustu og viðhald skal aldrei vera á höndum „handlagins“ áhugamanns.

## Tæknilysing

Gerð	<b>SPJUTBO 60600278</b>
Spennuhlutfall	230-240 V~
Tíðnihlutfall	50 Hz
Málafl inntaks (örbylgja)	1550 W
Málafl út (örbylgja)	1000 W
Málafl inn (grill)	1100 W
Rúmtak ofns	34 l
Þvermál snúningsdisks	315 mm
Ytri mál	595×408×397 mm
Nettóþyngd	18,6 kg
Biðstöðuafköst	0,8 W
Hámarkstími sem örbylgjuofninn þarf til að ná sjálfkrafa viðkomandi lágafkastastillingu eða -ástandi	20 mínútur

Raðnúmer (byrjar á SN, 22-talna kóði)

Raðnúmer: xxxxxxxxxxxxxxxxxxxxxx

Vörunúmer (8-talna kóði)

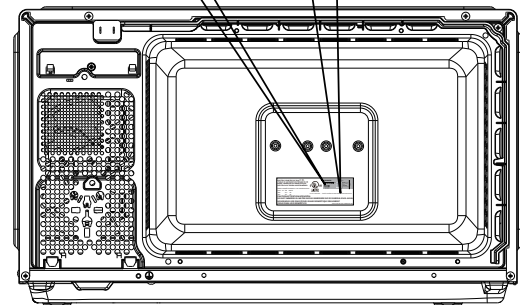

Mynd aðeins til viðmiðunar

## Umhverfismálefni



Samkvæmt reglugerð Evrópusambandsins um rafrænan úrgang (WEEE), skal safna slíkum úrgangi og meðhöndla sérstaklega. Ef þú þarft að farga tækinu einhvern tímann í framtíðinni skaltu ekki farga því með heimilissorpi. Vinsamlegast sendu þessa vöru til móttökustöðva sem sjá um förgun á rafmagns- og rafeindabúnaði þar sem þær eru til staðar.

## IKEA ábyrgð

### Hversu lengi gildir IKEA ábyrgðin?

Þessi ábyrgð er í gildi í **5 ár** frá kaupdegi vörunnar í IKEA. Framvísa þarf upprunalegu sölukvittuninni til sönnunar á kaupunum. Ef gert er við heimilistækið á meðan það er í ábyrgð framlengir það ekki ábyrgðartíma þess.

### Hver sér um þjónustuna?

Þjónustuaðili IKEA veitir þjónustuna í gegnum eigin viðgerðarþjónustu eða samþykka samstarfsviðgerðarþjónustu.

### Hvað nær þessi ábyrgð yfir?

Ábyrgðin nær yfir bilanir á heimilistækinu, sem orsakast af göllum í smíði þess eða efnivið frá þeim degi sem það var keypt hjá IKEA. Þessi ábyrgð gildir aðeins til heimilisnota. Undantekningarnar eru taldar upp undir fyrirsögninni „Hvað fellur ekki undir þessa ábyrgð?“ Innan ábyrgðartímans nær ábyrgðin yfir kostnað af viðgerð vegna bilunar, t.d. viðgerðir, varahlutir, vinna og ferðalög, að því tilskildu að heimilistækið sé aðgengilegt til að gera við án sérstakra útgjalda. Um þessa skilmála gilda viðmiðunarreglur ESB (TILSKIPUN (ESB)2019/771) og reglugerðir hlutaðeigandi lands. Varahlutirnir sem skipt er um verða eign IKEA.

### Hvað gerir IKEA til að leysa vandamálið?

Þjónustuaðili, skipaður af IKEA, mun skoða vöruna og taka einn ákvörðun um það hvort þessi ábyrgð nái yfir hana. Ef ábyrgðin telst ná yfir heimilistækið mun þjónustuaðili IKEA eða samþykkt samstarfsfyrirtæki annað hvort gera við gölluðu vöruna eða skipta henni fyrir sömu eða sambærilega vöru, og er ákvörðun um það alfarið í þeirra höndum.

### Hvað fellur ekki undir þessa ábyrgð?

- Eðlilegt slit.
- Vísitandi eða vanrækslutjón, tjón af völdum þess að notkunarleiðbeiningum var ekki fylgt, röng uppsetning eða tenging við ranga spennu, tjón af völdum efna eða rafefnafræðilegra viðbragða, ryð, tæring eða vatnsskemmdir meðal en ekki takmarkað við tjón af völdum óhóflegs kalks í vatnsveitu, tjón af völdum óeðlilegra umhverfisaðstæðum.
- Einnota vörur eins og rafhlöður og perur.
- Óhagnýtir og skrauthlutir sem hafa ekki áhrif á eðlilega notkun á tækinu, þar á meðal alls konar rispur og mögulegur litamunur.
- Tilfallandi tjón af völdum aðskotahluta eða efna og þrifa eða hreinsun á síum, fráveitum eða sápuskúffum.

- Skemmdir á eftirfarandi hlutum: keramikgleri, fylgihlutir, leirtaus- og hnífaparakörfum, aðrennslis- og frárennslisrörum, þéttum, perum og peruhlífum, skjáum, hnöppum, hlífum og hluti af hlífum. Nema hægt sé að sanna að slíkt tjón sé tilkomið vegna framleiðslugalla.
- Tilfelli þegar tækniþjónusta skoðar heimilistækið og finnur engan galla.
- Viðgerðir sem ekki eru framkvæmdar af skipuðum þjónustuaðila okkar og/eða viðurkenndum þjónustuaðila sem er samningsbundinn samstarfsaðili eða upprunalegir varahlutir hafa ekki verið notaðir.
- Viðgerðir af völdum gallaðrar uppsetningar eða sem er ekki í samræmi við tæknilýsingu.
- Notkun heimilistækisins í umhverfi sem er ekki heimili, þ.e. í atvinnuskyni.
- Skemmdir vegna flutninga. Ef viðskiptavinur flytur vöruna heim til sín eða á annað heimilisfang, ber IKEA ekki ábyrgð á tjóni sem kann að verða í flutningum. Hins vegar, ef IKEA afhendir vöruna á heimilisfang viðskiptavinarins, þær skemmdir á vörunni sem á sér stað við þessu afhendingu fellur undir ábyrgðina.
- Kostnaður við að setja upp IKEA heimilistækið í fyrsta sinn. Hins vegar, ef þjónustuaðili skipaður af IKEA eða viðurkenndur þjónustuaðila gerir við eða skiptir um tæki samkvæmt skilmálum þessara ábyrgðar, munu þeir setja tæki upp sem er búið að gera við eða setja upp tæki sem er búið að skipta um, ef þörf krefur.

Þessar takmarkanir eiga ekki við um gallalaus vinnu sem viðurkenndur sérfræðingur framkvæmir með því að nota upprunavarahluti til að laga heimilistækið að tæknilegum öryggisráðgjöfum annars ESB-lands.

### Hvernig lög landsins gilda

IKEA ábyrgðin veitir þér tiltekin réttindi, sem ná yfir eða fara fram úr öllum staðbundnum lagalegum kröfum. En þessir skilmálar takmarka á engan hátt réttindi neytandans sem lýst er í staðbundinni löggjöf.

### Gildissvæði

Fyrir tæki sem eru keypt í einu ESB landi og síðan flutt til annars ESB lands, er þjónustan sem veitt verður innan ramma eðlilegra ábyrgðarskilmála í nýja landinu.

Skuldbinding til að framkvæma þjónustu í tengslum við ábyrgð er aðeins ef tækið uppfyllir og er sett upp í samræmi við:

- tæknikröfur landsins þar sem ábyrgðarkrafa er gerð;
- samsetningarleiðbeiningar og öryggisupplýsingar í notendahandbókinni.

## Hið sérstaka ÞJÓNUSTUBORÐ heimilistækja frá IKEA

Ekki hika við að hafa samband við þjónustufulltrúa hjá IKEA til að:

- leggja fram þjónustubeiðni samkvæmt þessari ábyrgð;
- fá leiðbeiningar um hvernig á að setja IKEA-heimilistækið inn í til þess ætlaða IKEA-eldhúsinnréttingu;
- biðja um skýringar á virkni IKEA tækisins.

Vinsamlegast lestu vandlega leiðbeiningum um samsetningu og/eða notendahandbókina áður en haft er samband við okkur til að tryggja að við bjóðum þér bestu aðstoð.

## Hvernig á að ná í okkur ef þú þarft á þjónustu okkar að halda



Aftast í handbókinni eru símanúmer yfir alla veitendur eftirsöluþjónustu sem útnefndir hafa verið af IKEA.

- i** Til að flýta fyrir þjónustu er mælt með að nota sérstök símanúmer sem eru skráð í handbókinni. Notaðu alltaf númerin sem gefin eru upp í notendahandbókinni fyrir það tiltekna heimilistæki sem þú þarft aðstoð með. Munið að láta fylgja 8 tölustafa hlutanúmer og 22 tölustafa raðnúmer sem koma fram á merkiplötu heimilistækisins.

- i** **GEYMIÐ SÖLUKVITTUNINA!**  
Hún er sönnun fyrir kaupunum og hana þarf þegar krafist er um ábyrgð. Sölukvittunina sýnir einnig IKEA nafnið og númer hlutarins (8 stafa númer) fyrir hvert tæki sem þú hefur keypt.

## Þarft þú meiri hjálp?

Vinsamlegast hafðu samband við þjónustuborð IKEA til að fá svör við spurningum sem tengjast ekki eftirsölu á tækinu þínu. Við mælum með að lesa bæklingana sem fylgja heimilistækinu áður að haft er samband við okkur.

## Varahlutaupplýsingar

- Eftirfarandi varahlutir verða tiltækir fyrir fagmenn í viðgerðum lágmark í sjö ár eftir að síðasta einingin af þessari gerð hefur verið markaðssett: hitastillar, hitaskynjarar, prentspjöld og ljósgjafar.
- Varahlutirnir hurðahúnar, hurðalamir, bakkar og körfur verða tiltækir fyrir fagmenn í viðgerðum í lágmark sjö ár, en hurðapéttingar í lágmark 10 ár eftir að síðasta eining af þessari gerð var markaðssett.

Varahluti má finna á: [www.ikea.com](http://www.ikea.com)

Country	Phone Number	Call Fee	Opening Time (Mon-Fri)
Deutschland	08007242420	Kostenlos	8am - 5pm
France	0805543333	Gratuit	8.30 am – 7.00 pm (lun-ven) 8.30 am – 1.00 pm (sam)
United Kingdom	08009175827	free	9am till 5pm
Ireland		free	9am till 5pm
Italia	800130373	Gratuito	9am-6pm
España	900822398	Gratis	9am-6pm
Ελλάδα	0080044146128 (+30)21 6860020	Χωρίς χρέωση	9am-6pm
Nederland	Local(within NL): 050-7111267 International: +31 507111267	Gratis	Ma-Vr 8-20, Za 9-20
Sverige	0775700500	Kostnadsfritt	8.30 am - 8.00 pm (Mon-Fri) 9.30 am - 6.00pm (Sat-Sun)
Schweiz	0800110344	Kostenlos	8am - 5pm
Suisse		Gratuit	8am - 5pm
Svizzera		Gratuito	8am - 5pm
Österreich	0800909626	Kostenlos	9am-6pm
België	080080159	Gratis	9am-5pm
Belgique		Gratuit	9am-5pm
Luxembourg		Gratuit	9am-5pm
Danmark	70150909	Gratis	8.30 am – 8.00 pm (Mon-Fri) 9.30 am-6.00pm (Sat-Sun)
Norge	80031407	Gratis	9am-4pm
Polska	800012088	Bezpłatne	9am-5pm
Portugal	800210151	Gratuita	9am-6pm
Česká republika	800050717	Zdarma	9am-5pm
Suomi	0800302588	Maksuton	9am-4pm
Magyarország	0680984517	Ingyenes	9am-5pm
Australia	IKEA.com		
Latvia	80000037	Bezmaksas	9am-6pm
Estonia	8000044841	Tasuta	9.00 – 18.00 (E-R)
Lithuania	880030167	Nemokamai	9.00 – 18.00 (Pr-Pn)
Slovenija	IKEA.com		
Slovensko	0800160812	Bezplatne	9.00 – 18.00 (pondelok – piatok)
България	IKEA.com		
Cyprus	IKEA.com		
Hrvatska	IKEA.com		
Ísland	IKEA.com		
România	800400660	Call Fee	9am - 5pm
Serbia	IKEA.com		

