

SPJUTBO

is



Design and Quality
IKEA of Sweden



ÍSLENSKA

Á öftustu síðu þessarar handbókar er skrá yfir alla veitendur eftirsöluþjónustu sem útnefndir hafa verið af IKEA og viðeigandi símanúmer í hverju landi.

Handbók á rafrænu formi er fánleg á www.ikea.com.

Innihald

Öryggisupplýsingar	5	Hvernig nota á gufuhreinsun	14
Mikilvægar leiðbeiningar um uppsetningu ...	7	Orkusparnaðarráð	14
Vöryfirlit	8	Umhirða og þrif	15
Notkun fylgihluta	8	Bilanaleit	18
Stjórnborð	9	Umhverfismálefni	18
Notkun: Vélrænn barnalás	9	Tæknilýsing	19
Fyrsta notkun	11	Orkunýtnigögn	19
Meðferð	12	IKEA ábyrgð	20

Öryggisupplýsingar

- Heimilistækið er ekki ætlað fólki (þ.m.t. börnum) sem hefur takmarkaða hreyfigetu, skynjun eða andlega getu eða skortir reynslu og þekkingu, nema það hafi fengið leiðsögn eða leiðbeiningar um notkun heimilistækisins hjá fólki sem ber ábyrgð á öryggi þess.
- Eftirlit á að vera með börnum til að tryggja að þau leiki sér ekki með tækið.
- Ef rafsnúran er skemmd þarf framleiðandi, þjónustufulltrúi eða einhverjir með hliðstæða löggildingu að skipta um hana til að forðast hættu.
- **VIÐVÖRUN:** Gakktu úr skugga um að slökkt sé á tækinu áður en skipt er um peru til að koma í veg fyrir mögulegt raflost.
- **VIÐVÖRUN:** Aðgengilegir fletir þess geta hitnað við notkun. Halda skal ungum börnum í burtu.
- Ekki má nota gufuhreinsara.
- Yfirborð geymsluskúffu getur orðið heitt.
- Heimilistækið verður heitt við notkun. Forðast skal að snerta hitafletina inn í ofninum.
- Eingöngu skal nota hitamælinn sem mælt er með fyrir þennan ofn. (Hentar fyrir ofna þar sem hægt er að nota hitanema.)
- Ekki má setja tækið á bak við skápahurð til þess að koma í veg fyrir ofhitnun.
- **VIÐVÖRUN:** Vökva og önnur matvæli má ekki hita í þétt lokuðum ílátum því þau gætu sprungið.
- Nota skal vöruna í vel loftræstu umhverfi.
- Föst víratenging þarf að fela í sér aftengingu allra póla í samræmi við reglur um víratengingar.
- Ekki skal nota gróf hreinsiefni eða beittar járnsköfur til að þrifa glerið í hurðinni á ofninum þar sem það getur rispað yfirborðið og það getur leitt til þess að glerið brotni.
- Ekki er ætlast til að helluborðið sé notað með aukatímastilli eða aðskildri, sérstakri fjarstýringu.
- Ekki snerta ofninn með blautum eða rökum höndum eða fótum.
- Ekki skal opna ofnhurðina oft þegar eldun stendur yfir.
- Ekki skilja neitt eftir á ofnhurðinni eða -skúffuni þegar önnur af þeim einingum er opin, annars er hætt við að þú raskir jafnvægi heimilistækisins eða brjótir hurðina.
- Ráðlegt er að taka heimilistækið úr sambandi ef ekki er ætlunin að nota það í langan tíma.
- Þegar umbúðir eru fjarlægðar af ofninum skal gæta þess að vélin sé heil og ósködduð. Ekki nota vélin ef hún reynist skemmd, heldur hafa samband við eftirsölu-þjónustuna.
- Láttu plastpoka, pólýstýren-efni, nagla og aðrar umbúðir þar sem börn ná ekki til, því þessi efni eru skaðleg börnum.
- Þegar kveikt er á ofninum í fyrsta sinn getur það framkallað sterka lykt eða reyk. Þetta er út af því að ryðvarnarolía rafhitunarrörs ofnsins hitnar og myndar gufur í fyrsta skiptið sem hiti kemur á

rörið. Þetta er eðlilegt fyrirbæri. Ef það gerist skaltu bara hinkra þar til lyktin hverfur áður en þú lætur mat í ofninn. Mælt er með því að nota tækið í fyrsta skiptið í opnu rými eða í eldhúsi þar sem háfurinn er látinn ganga í 0,5-1 klst.

- Ef ofninn er skemmdur eða virkar ekki sem skyldi skal rjúfa rafstraum, ekki snerta ofninn og hafa tímanlega samband við viðeigandi fagaðila til að hægt sé að gera við hann eða endurvinna.
- Varanlegir seglar eru notaðir í stjórnborði eða í stjórnbúnaði. Þeir geta haft áhrif á ígræði með rafeindabúnaði, s.s. gangráða eða insúlíndælur. Notendur rafeindaígræðis verða að vera í að minnsta kosti 10 cm fjarlægð frá stjórnborðinu.
- Ekki gera neinar breytingar á heimilistækinu.

Hætta á raflosti!

- Ekki stinga heimilistækinu í samband fyrr en uppsetningu er lokið. Aftengdu rafmagnið strax ef heimilistækið er skemmt.
- Framleiðandi, þjónustuaðili eða hliðstæður fagaðili skal gera við eða skipta um varahluti til að forðast hættu.
- Bannað er að nota skemmd eða gölluð heimilistæki.
- Ekki nota háþrýstihreinsiefni eða gufuhreinsiefni til að forðast raflost.

Eldhætta!

- Ekki geyma hluti í ofnholinu.
- Ef það er opinn eldur eða reykur í hólfinu, skal hafa ofninn lokaðan og taka síðan úr sambandi eða slá út rafmagninu í rafmagnstöflunni.
- Ekki má undir neinum kringumstæðum setja eldfima hluti eins og pappírsmiða og viðarflísar inn í ofninn.

Hætta á meiðslum!

- Ekki nota neitt hrjúft eða hvasst við að þrifa glerið í hurðinni. Ef yfirborð glersins í hurðinni er rispað getur glerið splundrast og valdið fólki áverkum.
- Lamirnar á ofnhurðinni hreyfast til þegar ofninn er opnaður eða honum lokað. Hafið hendurnar fjarri hjörunum.

Hætta á bruna!

- Alltaf skal gæta þess að börn séu ekki nálægt heimilistækinu.
- Ekki snerta innra borð, hitaelement eða loftrásir á heimilistækinu við eldun.
- Eftir eldun, til að forðast bruna, skal opna ofnhurðina með litla glufa, bíða eftir að hitinn minnki og opna síðan ofnhurðina að fullu.
- Notið ofnhanska (hitapolna hanska) til að fjarlægja mat eða aðra hluti úr ofnholinu.
- Ekki hella köldu vatni inn í heitt ofnholið.

Mikilvægar leiðbeiningar um uppsetningu

! Efni sem skiptir máli [skylda]

- Aðeins er hægt að tryggja örugga notkun tækisins ef það hefur verið sett upp samkvæmt þeim faglegum stöðlum sem lagðir eru fram í þessum uppsetningarleiðbeiningum.
- Uppsetningaraðili ber ábyrgð á tjóni sem hlýst af rangri uppsetningu.
- Allt uppsetningarferlið krefst þess að tveir fagaðilar sjái um uppsetninguna. Notið þurra hlífðarhanska við uppsetningu til að forðast rispur eða raflost.
- Uppsettar einingar og aðliggjandi framhliðar verða að þola hátt hitastig (a.m.k. 90°C og a.m.k. 70°C í þeirri röð).
- Nota skal 16A innstungu.

⊘ Efni sem þýðir [bannað]

- Ekki setja heimilistækið upp á bak við skápahurð eða hurð á eldhúseiningu þar sem slíkt getur valdið ofhitnun heimilistækisins.
- Yfirfarðu heimilistækið þegar þú fjarlægir umbúðir, til að sjá hvort það hafi orðið fyrir skemmdum. Ekki tengja heimilistækið ef það hefur orðið fyrir skemmdum í flutningum.
- Ekki loka fyrir loftop tækisins eða bilið á milli skápsins og heimilistækisins.
- Sýnið ítrustu varfærni þegar heimilistækið er fært eða sett upp því að það er mjög þungt. Ekki lyfta tækinu með því að halda í hurðarhandfangið.
- Ef rafmagnssnúran eða rafmagnsklóin eru skemmd skal hætta notkun tækisins tafarlaust til að forðast eldsvoða, raflost eða aðrar hættur.

⚠ Efni sem þýðir [athuga]

- Gætið varkárni við uppsetningu eða flutninga heimilistækisins til að forðast skemmdir á tækinu eða skápum.
- Áður en tækið er ræst í fyrsta sinn skal fjarlægja allar umbúðir og fylgihluti úr holinu.
- Innstungan skal vera aðgengileg notendum svo a auðvelt sé að taka úr sambandi í neyðartilfellum.

Vöruyfirlit

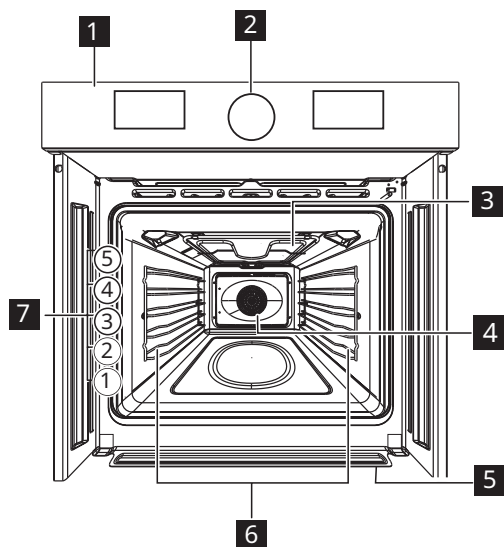

- 1 Stjórnborð
- 2 Stillihnappur
- 3 Grill
- 4 Vifta
- 5 Vatnsgildra
- 6 Hillustuðningur, færanlegur
- 7 Hillustöður

Notkun fylgihluta

Fylgihlutir

Eftirfarandi fylgir heimilistækinu.



1x Grillrekki

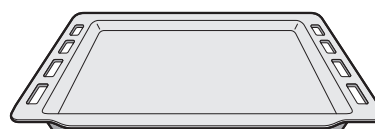

1x Grillbakki



1x Ofnskúffa

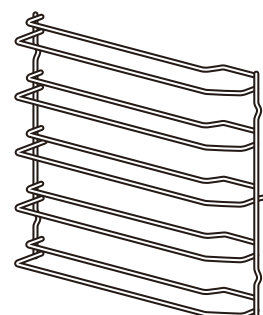

2x Hliðargrind

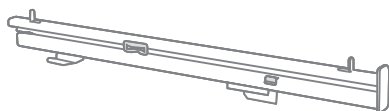

2x Rennibraut

Athugasemdir:

- Ofnholið skiptist í fimm hæðir, sem eru númeraðar frá botni og upp. Alltaf skal láta grillrekkann eða ofnskúffuna á eina af þessum hæðum.
- Það er líka hægt að setja ofnskúffuna undir grillrekkann til að ná eldunarsafanum.
- Fylgihlutirnir geta aflagast við hitun. Það hefur ekki áhrif á virkni þeirra. Þegar þeir kólna taka þeir fyrri lögum.
- Notið upprunafylgihluti. Þeir eru sérstaklega gerðir fyrir heimilistækið þitt.

Stjórnborð

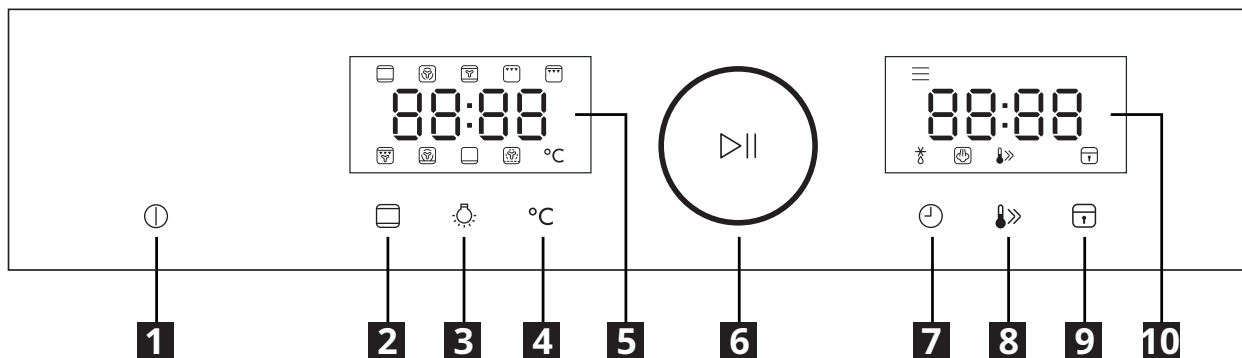

- | | |
|-----------------------------------|------------------------------------|
| 1 Hnappur til að hætta við | 6 Fjölnotahnappur |
| 2 Kerfishnappur | 7 Klukku-/tímastillihnappur |
| 3 Ljósahnappur | 8 Forhitunarhnappur |
| 4 Hitastigshnappur | 9 Barnalæsihnappur |
| 5 Vinstri skjár | 10 Hægri skjár |

Notkun: Vélrænn barnalás

Vélrænn barnalás er uppsettur í ofninum. Það er hurðarlæsingin hægra megin á ofninum undir stjórnborðinu.

Opna ofn með barnalæsingu:

Liður 1	Ýta og halda uppi barnalæsingunni.	
Liður 2	Toga í hurðarhandfangið til að opna ofninn. Lokaðu ofninum án þess að ýta á barnalæsinguna.	











Barnalæsing tekin af:

Liður 1	Opnaðu ofninn og fjarlægðu barnalæsinguna með sexkantlykli sem fylgir ofninum.	
Liður 2	Festu skrúfuna eftir að barnalæsingin hefur verið fjarlægð.	

Vinnustillingar

Það er hægt að nota kerfishnappinn til að velja eina af eftirfarandi stillingum.

Athugasemd: Síðustu þrjár stillingarnar (þurrkun, afþíðing og gufa) eru ekki eldunarstillingar. Allar hinar stillingarnar eru eldunarstillingar.

Stilling	Lýsing	Hitasvið	Forhitun nýtanleg?
 Hefðbundið	Hefðbundinn bakstur og steiking á einni hæð. Hentar sérlega vel fyrir kökur með einhverju röku ofan á.	30-250°C	Já
 Blástursofn	Í þessari stillingu kviknar sjálfkrafa á viftunni, sem veitir jafnan hita fyrir eins eða margra laga bakstur. Hentar sérstaklega vel til að baka mat sem þarf að vera með jafnan lit.	50-250°C	Já
 Hefðbundið + vifta	Til að baka og steikja á allt að tveimur hæðum. Viftan dreifir hitanum frá hitaelementunum jafnt um ofnhlið.	50-250°C	Já
 Grill	Þegar grillað er lítið magn af steikum eða pylsum. Miðsvæðið undir hitaelementinu hitnar.	150-250°C	Já
 Tvöfalt grill + vifta	Við steingu á fuglum, fiski og stórum kjötstykkjum. Hitaelementið og viftan kvikna og slokkna á víxl. Viftan hringrásar heitu lofti um matinn.	50-250°C	Já
 Tvöfalt grill	Þegar grilluð eru flöt stykki, svo sem steikur, pylsur og brauðsneiðar. Allt svæðið undir hitaelementinu hitnar.	150-250°C	Já
 Pizza	Við bökun á pítsum og öðrum réttum sem þurfa mikinn undirhita.	50-250°C	Já
 Undirhiti	Nýtist við að brúna undir réttinum. Þessi stilling hentar líka fyrir hægeldun eða til að ljúka við eldun á safaríkum réttum eða til að gera soðkjarna fyrir sósuna.	30-220°C	Já
 Þurrkun	Notaðu þessa stillingu eftir þrif við að þurrka ofnhlið til að hindra bakteríugróður.	140-240°C	Nei
 Afþíða	Við affrystingu á mat eða þegar eldaður matur er kældur hratt skal aðeins nota viftuna. Einnig má nota þessa stillingu við að þurrka ávexti, grænmeti eða kryddjurtir. Athugasemd: Alltaf er slökkt á hitaelementum á þessari stillingu.	-	Nei

Stilling	Lýsing	Hitasvið	Forhitun nýtanleg?
 Gufuhreinsun	Þessi aðgerð notar raka til að fjarlægja fitu- og matarleifar í heimilistækinu.	100°C	Nei

Fyrsta notkun

Áður en heimilistækið er notað til matseldar í fyrsta sinn þarf að þrifa ofnholið og fylgihluti.

- (1) Fjarlægðu alla límmiða, hlífðarfilmu af yfirborði og flutningahlífar.
- (2) Fjarlægðu alla fylgihluti úr ofnholi.
- (3) Þrífðu vandlega fylgihlutina og leiðiteina með sápuvatni og klút eða mjúkum burstu.
- (4) Gakktu úr skugga um að ekki séu leifar af umbúðum í ofnholinu, svo sem pólýstýrenkúlum eða viðarflísar sem geta valdið eldhættu.
- (5) Strjúktu af ofnholinu að innan og hurðinni með mjúkum og rökum klút.
- (6) Þegar fjarlægð er nýjalyktin úr ofninum skal hita heimilistækið með engu í því, með ofninn lokaðan og nota eftirfarandi stillingar.



Stilling	Hitastig	Tími
	250°C	30 mínútur

- (7) Loftræsta skal eldhúsið þegar heimilistækið er hitað í fyrsta sinn. Halda skal börnum og gæludýrum frá eldhúsinu á meðan á þessu stendur. Lokaðu dýrum í næstu herbergi.

Meðferð

Stilling klukku

Hægt er að nota ofninn án þess að stilla klukkuna. Stilltu klukkuna með eftirfarandi hætti:

1. Þegar ofninn er í biðstöðu skal snerta  til að geta stillt klukku. Klukkustundatölur fara að blikka á vinstri skjánum.
2. Stilltu klukkustundir með fjölnotahnappnum.
3. Snertu  til að staðfesta. Mínútnatölur fara að blikka á vinstri skjánum.
4. Snúðu fjölnotahnappnum til að stilla mínútur.
5. Snertu  til að vista tímastillingu og fara úr klukkustillingu. Vinstri skjárinn sýnir stöðugt tímasetningu.

Athugasemdir:



- Ef tímanum er breytt síðar skal endurtaka fyrri skref.
- Snertu  til að hætta klukkustillingu hvenær sem er.
- Ofninn sýnir alltaf 24 klst. tímasetningu.
- Ef klukkan er ekki stillt sýnir ofninn alltaf tímastillinguna „00:00“.
- Ef ofninn er tekinn úr sambandi t.d. vegna rafmagnsbilunar þarf að endurstilla klukkuna.

Notkun biðstöðu

- Þegar ofninn er settur í samband gefur hann frá sér flaut og fer í biðstöðu.
- Í biðstöðu sýnir vinstriskjárinn staðartíma ef þú hefur stillt klukkuna, en „00:00“ ef þú hefur ekki stillt klukkuna. Alltaf er slökkt á hægri skjánum í biðstöðu.
- Hvenær sem er má setja ofninn í biðstöðu með að snerta .

Eldun hafin án forhitunar

Eldun án forhitunar fer fram á eftirfarandi hátt.



1. Þegar ofninn er í biðstöðu skal snerta . Vinstri skjárinn sýnir táknið og sjálfvalið eldunarhitastig á eldunarstillingu eitt (hefðbundið).
2. Ef óskað er eftir annarri eldunarstillingu skal snúa fjölnotahnappnum uns táknið með æskilegri eldunarstillingu birtist á skjánum.
3. Ef óskað er eftir að breyta eldunarhitastigi skal snerta °C og síðan snúa fjölnotahnappnum uns æskilegt eldunarhitastig birtist á vinstri skjánum.
4. Snerta skal  til að stilla tímastilli, síðan snúa fjölnotahnappnum uns æskilegur eldunartími birtist á hægri skjánum.
5. Ýttu á fjölnotahnappinn (|) til að hefja eldun. Ofninn setur tímastillinn af stað og sýnir tímann sem eftir er á hægri skjánum.

Athugasemdir:

- Óhætt er að sleppa lið 4 hér að framan. Ef það er gert eða tíminn stilltur á 0 vinnur ofninn í 9 klst. nema hann sé stöðvaður. Slökkt er á hægri skjá á meðan ofninn vinnur þannig.
- Þegar ofnhitastig er að hækka sýnir vinstri skjár ofnhita í rauntíma og stillihitastig á víxl.
- Við eldun kviknar og slokknar á hitaelementunum til að viðhalda hitastigi.
- Við afþíðingu skal framkvæma alla ofantalda liði nema lið 3.
- Við gufuhreinsun skal framkvæma alla ofantalda liði nema lið 3 og 4.



Eldun án forhitunar

Hægt er að virkja forhitun eftir að valin er eldunarstilling og eldunarhitastig yfir 100°C. Við eldun með forhitun skal framkvæma eftirtalda liði.

1. Það þarf að stilla eldun og tíma sem þarf við hana.
2. Snertu  og byrjaðu á forhitun. Hægri skjárinn sýnir forhitunartáknið () og „[]“. Hægri skjárinn sýnir raunhitastig og stillihitastig á víxl.
3. Þegar réttu hitastigi er náð flautar ofninn tvisvar og setur stilliklukkuna af stað. Þá fer líka forhitunartáknið () að blikka og ofninn fer að vinna eins og eldunarstilling og -tími segja fyrir um
4. Opnaðu ofninn, láttu matinn inn í hann og lokaðu. Ofninn heldur sjálfkrafa áfram að vinna.

Stillingum breytt við eldun

Hægt er að breyta öllum stillingum við eldun.

- Þegar eldunarstillingu er breytt skal snerta  og síðan snúa fjölnotahnappnum.
- Þegar hitastillingu er breytt skal snerta °C og síðan snúa fjölnotahnappnum.
- Þegar eldunartíma er breytt skal snerta  og síðan snúa fjölnotahnappnum.
- Breytingarnar taka gildi 6 sekúndum eftir að stillingu er breytt.

Gert hlé á og tekin aftur upp eldun

- Hægt er að gera hlé á eldun með því að ýta á fjölnotahnappinn () eða opna ofninn.



Ráð: Þegar gert er hlé á eldun verður hlé á tímastillingu og slokknar á öllum hitaelementum. Tímastillir fer aftur af stað þegar eldun heldur áfram. Eftir hlé á eldun er hægt að breyta öllum eldunarstillingum.

- Þegar farið er aftur að elda skal tryggja að ofninn sé lokaður og ýta á fjölnotahnappinn ()

Ofnljósið

- Ofnljósið kviknar alltaf þegar eldun er hafin.
- Það er sjálfvalið að ljósið logar á meðan eldun fer fram og slokknar þegar henni lýkur. **Athugasemd:** Ljósið slokknar ekki ef gert er hlé á eldun.
- Það er hægt að kveikja ljósið eða slökkva handvirkt hvenær sem er með því að snerta .

Barnalæsing

Barnalæsingin er til að koma í veg fyrir að börn setji ofninn af stað með stjórnborðinu. Þegar barnalæsing er virkjuð sýnir hægri skjárinn barnalæsingartáknið () og allir stjórnhnappar og fjölnotahnappur afvirkjast nema .

Þegar barnalæsing er virkjuð eða afvirkjuð skal snerta og halda  í 3 sekúndur.





Eldamennsku lokið

- Þegar tímastillir klárar pípir ofninn 5 sinnum og fer í biðstöðu.
- Ef hætta á eldun fyrr skal snerta .
- Munið að taka ofninn úr sambandi eftir notkun til að hindra að fólk, t.d. börn, kveiki fyrir slysi á ofninum.

Sjálfval

Nota má sjálfvirka valmynd til að byrja strax að elda 8 gerðir af mat sem skráður er í eftirfarandi töflu. **Athugasemd:** Ofninn forhitar sig alltaf áður en farið er að elda þessar matargerðir.

Við sjálfval skal gera eftirfarandi:

1. Þegar ofninn er í biðstöðu skal snerta . Vinstri skjárinn sýnir táknið og sjálfvalið eldunarhitastig á eldunarstillingu eitt (hefðbundið).
2. Snúðu fjölnotahnappnum uns táknið fyrir æskilegan mat birtist á vinstri skjánum. Þegar valinn hefur verið matur í sjálfvali birtist sjálfvalstáknið () á hægri skjánum.
3. Ýttu á fjölnotahnappinn () til að hefja forhitun.
4. Þegar réttu hitastigi er náð flautar ofninn tvisvar. Forhitunartáknið () fer líka að blikka.

Tafla yfir sjálfvalin matseðil:

Birtur kóði	Matur	Eldunarhitastig	Eldunartími
A01	Ofnsteikt nautaríf	250°C	4 mínútur
A02	Nautasteik með svörtum pipar	250°C	8 mínútur
A03	Chifon kaka	150°C	50 mínútur
A04	Rauð flauelsbollakaka	160°C	35 mínútur
A05	Franskur ristaður kjötbita	200°C	50 mínútur
A06	Ítölsk ávaxtaterta (20 cm)	190°C	22 mínútur
A07	Rjómbolla	190°C	24 mínútur
A08	Ofnsteiktur þorskur	250°C	8 mínútur

Hvernig nota á gufuhreinsun

1. Gakktu úr skugga um að ofninn sé kaldur, láttu um 150 ml af kranavatni í ofnbotninn áður en byrjað er á gufuhreinsuninni.

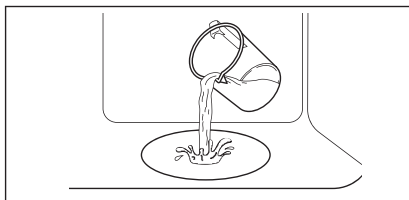

2. Veldu gufuhreinsun og ýttu á ræsihnappinn til að hefja hreinsun og tímastillir telur niður. Athugaðu að ekki er hægt að stilla á aðrar aðgerðir eftir að gufuhreinsun er hafin.
3. Ef ýtt er á tímastillihnappinn í miðri gufuhreinsun sýnir tímastillissvæðið rauntíma í 5 sekúndur og fer síðan á niðurtalningu tímastillis aftur.
4. Þegar gufuhreinsun lýkur skal opna ofninn varlega. Heit gufan getur valdið bruna. Gakktu úr skugga um að ofninn sé orðinn kaldur. Þurrkaðu ofninn að innan með mjúkum klút.

Orkusparnaðarráð

- Fjarlægðu alla fylgihluti sem ekki eru nauðsynlegir við matseldina.
- Forðastu að opna við matseld.
- Þegar eldað er með viftu er hægt að elda á fleiri en einni hæð samtímis.
- Ef ekki er hægt að elda mismunandi rétti á sama tíma er hægt að elda þá hvorn á eftir öðrum til að nýta forhitaðan ofninn.
- Ekki forhita tóman ofninn nema nauðsynlegt sé.
- Ef forhita þarf ofninn skal láta mat inn í ofninn strax eftir að réttu hitastigi er náð.
- Ekki nota endurspeglandi málmþynnu svo sem álþynnu til að hylja botninn á ofnholinu.
- Notaðu tímastilli og/eða kjöthitamæli þegar hægt er.

Umhirða og þrif

Athugasemdir um þrif

Hreinsiefni	Hreinsið framhlið ofnsins með mjúkum klút með volgu vatni og mildu hreinsiefni.
	Notið hreinsiefnablöndu til að þrifa málmfleti.
	Hreinsið bletti með mildu hreinsiefni.
Dagleg notkun	Hreinsið ofnholið eftir hverja notkun. Uppsöfnun fitu eða annarra matarleifa getur valdið eldhættu.
	Það getur orðið rakapétting í ofninum eða á glerplötum hurðanna. Til að draga úr þéttingunni skal láta ofninn ganga í 10 mínútur áður en byrjað er að elda. Ekki geyma matinn í ofninum lengur en í 20 mínútur. Þurrkið holið með mjúkum klút eftir hverja notkun.
Fylgibúnaður	Hreinsið alla fylgihluti eftir hverja notkun og leyfið þeim að þorna. Notið mjúkan klút með volgu vatni og mildu hreinsiefni. Ekki hreinsa fylgihluti í uppþvottavél.
	Ekki hreinsa viðloðunarfría fylgihluti með grófum hreinsiefnum eða beittum hlutum.

Viðvörðun - Hætta á meiðslum!

- Gakktu úr skugga um að ofninn hafi kólnað áður en eftirfarandi aðgerðir eru framkvæmdar.
- Takið heimilistækið úr sambandi áður en byrjað er.
- Notaðu hlífðarhanska.

Hurð fjarlægð

Þegar hurð er fjarlægð vegna þrifa skal fylgja eftirfarandi liðum:

1. Opnið heimilistækið að fullu.
2. Opnið læsingarstangirnar tvær vinstra og hægra megin.
3. Leggðu hurðina aftur eins langt og hægt er.
4. Gríptu með báðum höndum um vinstri og hægri hliðar á hurðinni og togaðu hana upp og út.

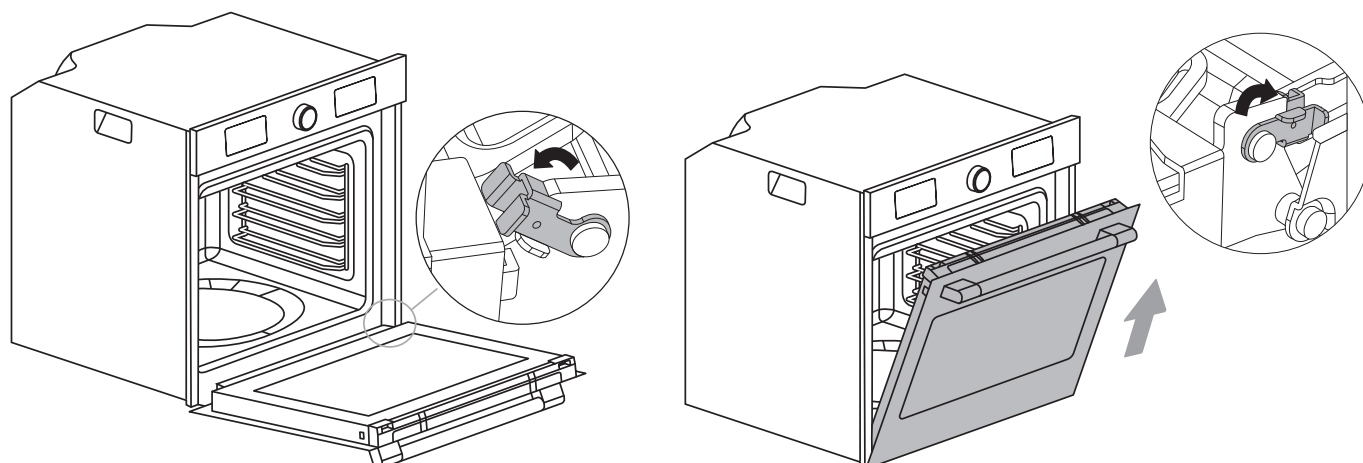

Hurð sett aftur á

1. Láttu báðar lamir hurðarinnar í göt á framhlið.
2. Opnið heimilistækið að fullu. **Athugasemd:** Dyrnar opnast ekki að fullu nema lamirnar séu rétt staðsettar.
3. Lokið læsingarstöngunum vinstra og hægra megin.
4. Reynið að loka og kannið hvort hurðin er í flútti við framhliðina. Ef ekki skal endurtaka liðina hér að framan.

Hurð tekin af og sett aftur á

Eftir að hurðin er farin frá er hægt að fjarlægja hurðarhlíf ofan af og taka hurðina í sundur til að þrífá hina ýmsu hluta hennar.

1. Eins og sést á skýringarmyndinni skal ýta á og halda samtímis um klemmurnar tvær.
2. Fjarlægið hurðarhlíf að ofan með því að lyfta henni.
3. Lyftu hurðarglerinu varlega og togaðu út.
4. Þrífðu hina ýmsu hluta hurðarinnar og settu aftur saman. Þegar hlífina ofan á hurðinni er sett á skal ýta henni á uns hún smellur á sinn stað.

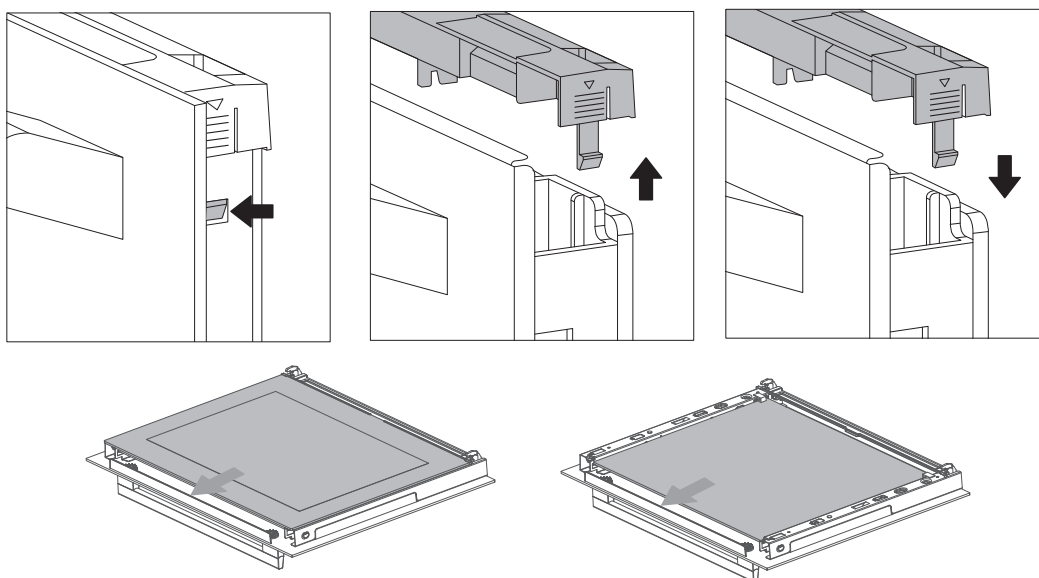

Mikilvægt!

Aldrei skal reyna að fjarlægja hurðarhlíf að ofan og taka hluta af hurðinni fyrr en hún hefur verið fjarlægð. Annars gæti hurðin skemmst eða einhver meiðst.

Skipt um peru í ofni

Mikilvægt!

- Ekki taka á nýju perunni með berum höndum því að fingraförin geta skaðað hana.
- Ekki nota ofninn fyrr en búíð er að setja aftur peruna í.

Í ofninum þínum er ljósapera í ofnholinu. Skiptið um bilaða peru svona:

1. Takið ofninn úr sambandi. Bíðið uns ofninn hefur náð að kólna.
2. Setjið handklæði neðst í ofnholið til að koma í veg fyrir skemmdir.
3. Fjarlægjið peruhlíf með því að snúa henni andsælis.
4. Togið út gömlu peruna. **Athugasemd:** Ekki snúa henni.

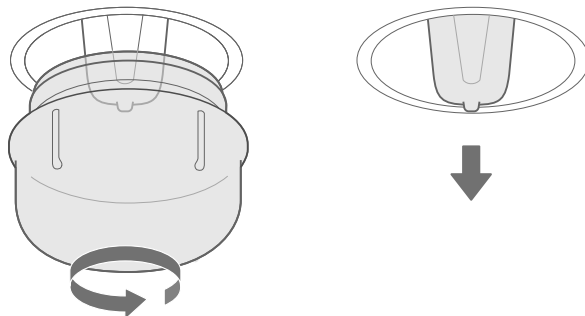

5. Setjið nýja peru í (sjá aths. að neðan um rétta gerð peru). Gangið úr skugga um að perupinnar séu í réttri stöðu og ýtið perunni ákveðið inn.
6. Skrúfið peruhlíf aftur á.
7. Fjarlægjið handklæðið úr ofnholi og setjið ofninn aftur í samband.



Athugasemdir:

- Notið aðeins halógenperu 25 W/230 V, gerð G9, T350°C.
- Peran sem notuð er í vörunni er sérstaklega gerð fyrir heimilistæki og hentar ekki í almenna herbergislýsingu á heimilum.
- Perur og peruhlífar fást hjá eftirsölu-þjónustu.

Bilanaleit

Vandamál	Möguleg orsök	Möguleg lausn
Heimilistækið virkar ekki.	Gallað öryggi.	Athugið útsláttarrofann í rafmagnstöflunni.
	Rafmagnsleysi.	Athugið hvort eldhúsljosið eða önnur eldhústæki virki.
Viftan vinnur ekki allan tímann í eldamennsku með viftu.		Þetta er eðlileg virkni og er til að tryggja bestu mögulegu hitadreifingar og bestu mögulegu frammistöðu ofnsins.
Viftan heldur áfram að vinna þótt eldamennsku sé lokið.		Kæliviftan er enn að virka, til að koma í veg fyrir mikla rakamyndun í ofnholinu og kæla ofninn niður þér til hægðarauka. Kæliviftan mun slökkva sjálfkrafa á sér.
Maturinn er vaneldaður þótt ég stillti tímann samkvæmt uppskrift.		Athugið hvort hitastigið hafi verið rétt stillt. Athugið hvort of mikið af mat var látið í ofninn. Kannið aftur uppskriftina.
Matur brúnast með ójöfnum hætti		Athugið hvort hitastigið hafi verið rétt stillt. Kannið hvort maturinn hafi verið á réttri hæð í ofnholi. Kannið hvort rétt ofnáhöld voru notuð. Prófið að nota dökk, mött og ljós ofnáhöld.
Ljosið kviknar ekki.		Peran er ónýtt og skipta þarf um hana.

Umhverfismálefni

Endurvinnið efni með tákninu . Settu umbúðirnar í viðeigandi gáma til endurvinnslu. Hjálpaðu til við að vernda umhverfið og heilsu manna með því að endurvinna rafmagns- og rafeindatækjaúrgang. Ekki má farga raftækjum sem merkt eru með tákninu  ásamt heimilisúrgangi. Skila skal vörunni til endurvinnslufyrirtækis eða hafa samband við yfirvöld á staðnum.

Tæknilýsing

Mál (innra)	Breidd Hæð Dýpt	503 mm 365 mm 392 mm
Flatarmál grillbakka	1191 cm ²	
Flatarmál ofnskúffu	974 cm ²	
Efri hitaeining	2200 W	
Neðri hitaeining	1000 W	
Grill	2250 W	
Heildareinkunn	3200 W	
Spennuhlutfall	220-240 V~	
Tíðnihlutfall	50-60 Hz	
Fjöldi eldunarstillinga	11	

Orkunýtnigögn

Vöruupplýsingar og vöruupplýsingablað*

Heiti birgis	IKEA
Gerðarauðkenni	SPJUTBO 00600276
Orkunýtnivísir	61,2
Orkunýtniflokkur	A++
Orkunotkun við staðlað álag, hefðbundinn stilling	1,10 kWh/lotu
Orkunotkun við staðlað álag, viftukeyrð stilling	0,52 kWh/lotu
Fjöldi ofnhola	1
Hitagjafi	Rafmagn
Rúmmál ofnhols	72 l
Tegund ofns	Innbyggður ofn
Þyngd	41 kg

* Fyrir Evrópusambandið samkvæmt ESB reglugerðum 65/2014 og 66/2014. Fyrir Lýðveldið Hvíta-Rússland samkvæmt STB 2478-2017, viðauka G; STB 2477-2017, viðaukum A og B.

Rússland hlítir ekki orkunýtniflokkum.

EN 60350-1 - Rafmagnseldunartæki til heimilisnota - 1. hluti: Eldavélar, ofnar, gufuofnar og grill - Aðferðir til að mæla árangur.

IKEA ábyrgð

Hversu lengi gildir IKEA ábyrgðin?

Þessi ábyrgð er í gildi í **5 ár** frá kaupdegi vörunnar í IKEA. Framvísa þarf upprunalegu sölukvittuninni til sönnunar á kaupunum. Ef gert er við heimilistækið á meðan það er í ábyrgð framlengir það ekki ábyrgðartíma þess.

Hver sér um þjónustuna?

Þjónustuaðili IKEA veitir þjónustuna í gegnum eigin viðgerðarþjónustu eða samþykkt samstarfsviðgerðarþjónustu.

Hvað nær þessi ábyrgð yfir?

Ábyrgðin nær yfir bilanir á heimilistækinu, sem orsakast af göllum í smíði þess eða efnivið frá þeim degi sem það var keypt hjá IKEA. Þessi ábyrgð gildir aðeins til heimilisnota. Undantekningarnar eru taldar upp undir fyrirsögninni „Hvað fellur ekki undir þessa ábyrgð?“ Innan ábyrgðartímans nær ábyrgðin yfir kostnað af viðgerð vegna bilunar, t.d. viðgerðir, varahlutir, vinna og ferðalög, að því tilskildu að heimilistækið sé aðgengilegt til að gera við án sérstakra útgjalda. Um þessa skilmála gilda viðmiðunarreglur ESB (TILSKIPUN (ESB)2019/771) og reglugerðir hlutaðeigandi lands. Varahlutirnir sem skipt er um verða eign IKEA.

Hvað gerir IKEA til að leysa vandamálið?

Þjónustuaðili, skipaður af IKEA, mun skoða vöruna og taka einn ákvörðun um það hvort þessi ábyrgð nái yfir hana. Ef ábyrgðin telst ná yfir heimilistækið mun þjónustuaðili IKEA eða samþykkt samstarfsfyrirtæki annað hvort gera við gölluðu vöruna eða skipta henni fyrir sömu eða sambærilega vöru, og er ákvörðun um það alfarið í þeirra höndum.

Hvað fellur ekki undir þessa ábyrgð?

- Eðlilegt slit.
- Vísitandi eða vanrækslutjón, tjón af völdum þess að notkunarleiðbeiningum var ekki fylgt, röng uppsetning eða tenging við ranga spennu, tjón af völdum efna eða rafefnafræðilegra viðbragða, ryð, tæring eða vatnsskemmdir meðal en ekki takmarkað við tjón af völdum óhóflegs kalks í vatnsveitu, tjón af völdum óeðlilegra umhverfisaðstæðum.
- Einnota vörur eins og rafhlöður og perur.
- Óhagnýtir og skrauthlutir sem hafa ekki áhrif á eðlilega notkun á tækinu, þar á meðal alls konar rispur og mögulegur litamunur.
- Tilfallandi tjón af völdum aðskotahluta eða efna og þrifa eða hreinsun á síum, fráveitum eða sápuskúffum.
- Skemmdir á eftirfarandi hlutum: keramikgleri, fylgihlutir, leirtaus- og hnífaparakörfum,

aðrennslis- og frárennslisrörum, þéttum, perum og peruhlífum, skjáum, hnöppum, hlífum og hluti af hlífum. Nema hægt sé að sanna að slíkt tjón sé tilkomið vegna framleiðslugalla.

- Tilfelli þegar tæknimaður skoðar heimilistækið og finnur engan galla.
- Viðgerðir sem ekki eru framkvæmdar af skipuðum þjónustuaðila okkar og/eða viðurkenndum þjónustuaðila sem er samningsbundinn samstarfsaðili eða upprunalegir varahlutir hafa ekki verið notaðir.
- Viðgerðir af völdum gallaðrar uppsetningar eða sem er ekki í samræmi við tæknilýsingu.
- Notkun heimilistækisins í umhverfi sem er ekki heimili, þ.e. í atvinnuskyni.
- Skemmdir vegna flutninga. Ef viðskiptavinur flytur vöruna heim til sín eða á annað heimilisfang, ber IKEA ekki ábyrgð á tjóni sem kann að verða í flutningum. Hins vegar, ef IKEA afhendir vöruna á heimilisfang viðskiptavinarins, þær skemmdir á vörunni sem á sér stað við þessu afhendingu fellur undir ábyrgðina.
- Kostnaður við að setja upp IKEA heimilistækið í fyrsta sinn. Hins vegar, ef þjónustuaðili skipaður af IKEA eða viðurkenndur þjónustuaðili gerir við eða skiptir um tæki samkvæmt skilmálum þessara ábyrgðar, munu þeir setja tæki upp sem er búið að gera við eða setja upp tæki sem er búið að skipta um, ef þörf krefur.

Þessar takmarkanir eiga ekki við um gallalaus vinnu sem viðurkenndur sérfræðingur framkvæmir með því að nota upprunavarahluti til að laga heimilistækið að tæknilegum öryggisráðgjöfingum annars ESB-lands.

Hvernig lög landsins gilda

IKEA ábyrgðin veitir þér tiltekin réttindi, sem ná yfir eða fara fram úr öllum staðbundnum lagalegum kröfum. En þessir skilmálar takmarka á engan hátt réttindi neytandans sem lýst er í staðbundinni löggjöf.

Gildissvæði

Fyrir tæki sem eru keypt í einu ESB landi og síðan flutt til annars ESB lands, er þjónustan sem veitt verður innan ramma eðlilegra ábyrgðarskilmála í nýja landinu.

Skuldbinding til að framkvæma þjónustu í tengslum við ábyrgð er aðeins ef tækið uppfyllir og er sett upp í samræmi við:

- tæknikröfur landsins þar sem ábyrgðarkrafa er gerð;
- samsetningarleiðbeiningar og öryggisupplýsingar í notendahandbókinni.

Hið sérstaka ÞJÓNUSTUBORÐ heimilistækja frá IKEA

Ekki hika við að hafa samband við þjónustufulltrúa hjá IKEA til að:

- leggja fram þjónustubeiðni samkvæmt þessari ábyrgð;
- fá leiðbeiningar um hvernig á að setja IKEA-heimilistækið inn í til þess ætlaða IKEA-eldhúsinnréttingu;
- biðja um skýringar á virkni IKEA tækisins.

Vinsamlegast lestu vandlega leiðbeiningum um samsetningu og/eða notendahandbókina áður en haft er samband við okkur til að tryggja að við bjóðum þér bestu aðstoð.

Hvernig á að ná í okkur ef þú þarft á þjónustu okkar að halda



Aftast í handbókinni eru símanúmer yfir alla veitendur eftirsöluþjónustu sem útnefndir hafa verið af IKEA.

- i** Til að flýta fyrir þjónustu er mælt með að nota sérstök símanúmer sem eru skráð í handbókinni. Notaðu alltaf númerin sem gefin eru upp í notendahandbókinni fyrir það tiltekna heimilistæki sem þú þarft aðstoð með. Munið að láta fylgja 8 tölustafa hlutanúmer og 22 tölustafa raðnúmer sem koma fram á merkiplötu heimilistækisins.

- i** **GEYMIÐ SÖLUKVITTUNINA!**
Hún er sönnun fyrir kaupunum og hana þarf þegar krafist er um ábyrgð. Sölukvittunina sýnir einnig IKEA nafnið og númer hlutarins (8 stafa númer) fyrir hvert tæki sem þú hefur keypt.

Þarft þú meiri hjálp?

Vinsamlegast hafðu samband við þjónustuborð IKEA til að fá svör við spurningum sem tengjast ekki eftirsölu á tækinu þínu. Við mælum með að lesa bæklingana sem fylgja heimilistækinu áður að haft er samband við okkur.

Country	Phone Number	Call Fee	Opening Time (Mon-Fri)
Deutschland	08007242420	Kostenlos	8am - 5pm
France	0805543333	Gratuit	8.30 am – 7.00 pm (lun-ven) 8.30 am – 1.00 pm (sam)
United Kingdom	08009175827	free	9am till 5pm
Ireland		free	9am till 5pm
Italia	800130373	Gratuito	9am-6pm
España	900822398	Gratis	9am-6pm
Ελλάδα	0080044146128	Χωρίς χρέωση	9am-6pm
Nederland	Local(within NL): 050-7111267 International: +31 507111267	Gratis	Ma-Vr 8-20, Za 9-20
Sverige	0775700500	Kostnadsfritt	8.30 am - 8.00 pm (Mon-Fri) 9.30 am - 6.00pm (Sat-Sun)
Schweiz	0800110344	Kostenlos	8am - 5pm
Suisse		Gratuit	8am - 5pm
Svizzera		Gratuito	8am - 5pm
Österreich	0800909626	Kostenlos	9am-6pm
België	080080159	Gratis	9am-5pm
Belgique		Gratuit	9am-5pm
Luxembourg		Gratuit	9am-5pm
Danmark	70150909	Gratis	8.30 am – 8.00 pm (Mon-Fri) 9.30 am-6.00pm (Sat-Sun)
Norge	80031407	Gratis	9am-4pm
Polska	800012088	Bezpłatne	9am-5pm
Portugal	800210151	Gratuita	9am-6pm
Česká republika	800050717	Zdarma	9am-5pm
Suomi	0800302588	Maksuton	9am-4pm
Magyarország	0680984517	Ingyenes	9am-5pm
Australia	IKEA.com		
Latvia	80000037	Bezmaksas	9am-6pm
Estonia	8000044841	Tasuta	9.00 – 18.00 (E-R)
Lithuania	880030167	Nemokamai	9.00 – 18.00 (Pr-Pn)
Slovenija	IKEA.com		
Slovensko	0800160812	Bezpłatne	9.00 – 18.00 (pondelok – piatok)
България	IKEA.com		
Cyprus	IKEA.com		
Hrvatska	IKEA.com		
Ísland	IKEA.com		
România	800400660	Call Fee	9am - 5pm
Serbia	IKEA.com		

