

# FINSMAKARE



Design and Quality  
IKEA of Sweden



## ÍSLENSKA

Á öftustu síðu þessarar handbók er skrá yfir alla veitendur eftirsöluþjónustu sem útnefndir hafa verið af IKEA og viðeigandi símanúmer í hverju landi.

**ÍSLENSKA**

**4**

## Efnisyfirlit

Öryggisupplýsingar	4	Viðbótarstillingar	21
Öryggisleiðbeiningar	6	Góð ráð	23
Innsetning	9	Umhirða og hreinsun	27
Vörulýsing	10	Bilanaleit	32
Stjórnborð	11	Tæknigögn	33
Fyrir fyrstu notkun	12	Orkunýtni	34
Dagleg notkun	13	Umhverfismál	35
Tímastillingar	18	IKEA-ÁBYRGÐ	35
Sjálfvirk ferli	19		
Að nota fylgihluti	19		

Með fyrirvara á breytingum.

## Öryggisupplýsingar

Fyrir uppsetningu og notkun heimilistækisins skal lesa meðfylgjandi leiðbeiningar vandlega. Framleiðandinn er ekki ábyrgur fyrir tjóni ef röng uppsetning eða notkun veldur meiðslum og skemmdum. Alltaf skal geyma leiðbeiningarnar með tækinu til síðari notkunar.

## Öryggi barna og viðkvæmra einstaklinga

- Börn, 8 ára og eldri og fólk með minnkaða líkamlega-, skyn- eða andlega getu, eða sem skortir reynslu og þekkingu, mega nota þetta tæki, ef þau eru undir eftirliti eða hafa verið veittar leiðbeiningar varðandi örugga notkun tækisins og ef þau skilja hættuna sem því fylgir. Halda skal börnum yngri en 8 ára gömlum og fólki með mjög miklar og flóknar fatlanir frá heimilistækinu, nema þau séu undir stöðugu eftirliti.
- Hafa ætti eftirlit með börnum til að tryggja að þau leiki sér ekki með heimilistækið.
- Haltu öllum umbúðum frá börnum og fargaðu þeim á viðeigandi hátt.

- VIÐVÖRUN: Heimilistækið og aðgengilegir hlutar þess hitna meðan á notkun stendur. Haltu börnum og gæludýrum fjarri heimilistækinu þegar það er í notkun og þegar það kólnar.
- Ef heimilistækið er með barnalæsingu ætti hún að vera virkjuð.
- Börn eiga ekki að hreinsa eða framkvæma notandaviðhald á heimilistækinu án eftirlits.

## Almennt öryggi

- Þetta heimilistæki er eingöngu ætlað til matreiðslu.
- Þetta heimilistæki er hannað til notkunar innanhúss á heimilum.
- Þetta heimilistæki má nota á skrifstofum, í herbergjum hótela, herbergjum gestahúsa, bændagistingum og öðrum sambærilegum gistirýmum þar sem notkun er ekki meiri en almenn heimilisnotkun.
- Einungis til þess hæfur aðili getur sett upp þetta heimilistæki og skipt um snúruna.
- VIÐVÖRUN: Heimilistækið og aðgengilegir hlutar þess hitna meðan á notkun stendur. Auðsýna ætti aðgát til að forðast að snerta hitaelementin.
- Notaðu alltaf hanska við að taka úr og setja í aukahluti eða eldföst matarílát.
- Áður en eitthvað viðhald hefst skal taka heimilistækið úr sambandi.
- VIÐVÖRUN: Tryggðu að slökkt sé á heimilistækinu áður en þú skiptir um ljósið til að forðast möguleika á raflosti.
- Ekki má nota heimilistækið fyrr en innbyggða virkið hefur verið uppsett.
- Notaðu ekki gufuhreinsibúnað til að hreinsa heimilistækið.
- Notaðu ekki sterk tærandi hreinsiefni eða beittar málmsköfur til að hreinsa glerhurðina þar sem slíkt getur

rispað yfirborðið, sem getur aftur leitt til þess að glerið brotnar.

- Ef rafmagnssnúra er skemmd verður framleiðandi, viðurkennd þjónustumiðstöð, eða svipað hæfur aðili að endurnýja hana til að forðast hættu vegna rafmagns.
- Fyrir hitahreinsun skaltu fjarlægja alla aukahluti og allt sem er inni í rými heimilistækisins.
- Til þess að taka hillustuðninginn úr skal fyrst toga í framhluta hillustuðningsins og síðan afturhluta hans frá hliðarveggjunum. Komdu hilluberunum fyrir í öfugri röð.
- Notaðu aðeins þann matarmæli (kjöthitamæli) sem ráðlagður er fyrir þetta heimilistæki.

## Öryggisleiðbeiningar

### Uppsetning



**ADVÖRUN!** Einungis til þess hæfur aðili má setja upp þetta heimilistæki.

- Fjarlægðu allar umbúðir.
- Ekki setja upp eða nota skemmt heimilistæki.
- Fylgdu leiðbeiningum um uppsetningu sem fylgja með heimilistækinu.
- Alltaf skal sýna aðgát þegar heimilistækið er fært vegna þess að það er þungt. Notaðu alltaf öryggishanska og lokaðan skóbúnað.
- Dragðu heimilistækið ekki á handfanginu.
- Settu heimilistækið upp á öruggum og hentugum stað sem uppfyllir uppsetningarkröfur.
- Haltu lágmarksfjarlægð frá öðrum heimilistækjum og einingum.
- Áður en þú setur upp heimilistækið skaltu athuga hvort hurðin opnast án heftingar.

Breidd skáps	560 mm
Dýpt skáps	550 (550) mm
Hæð heimilistækis að framan	589 mm
Hæð heimilistækis að aftan	571 mm
Breidd heimilistækis að framan	595 mm
Breidd heimilistækis að aftan	559 mm
Dýpt heimilistækisins	569 mm
Innbyggð dýpt heimilistækisins	548 mm
Dýpt með opna hurð	1022 mm
Lágmarksstærð loftops. Op er staðsett neðst á bakhlið	560x20 mm

Lágmarkshæð skáps (Lágmarkshæð skáps undir vinnuborði)	580 (600) mm
--	--------------

Lengd rafmagns- snúru. Snúra er staðs- ett í hægra horni bakhliðar	1500 mm
Festiskrúfur	4x25 mm

## Rafmagnstenging

**⚠ AÐVÖRUN!** Hætta á eldi og raflosti.

- Allar rafmagnstengingar skulu framkvæmdar af viðurkenndum rafvirkja.
- Heimilistækið verður að vera jarðtengt.
- Gakktu úr skugga um að færibreyturnar á merkiplötunni séu samhæfar við rafmagnsflokkun aðalæðar aflgjafa.
- Notaðu alltaf rétt ísetta innstungu sem ekki veldur raflosti.
- Notaðu ekki fjöltengi eða framlengingarsnúror.
- Gakktu úr skugga um að rafmagnsklóin og snúran verði ekki fyrir skemmdum. Ef skipta þarf um rafmagnssnúru verður viðurkennd þjónustumiðstöð okkar að sjá um það.
- Ekki láta rafmagnssnúrurnar snerta eða koma nálægt hurð heimilistækisins, eða skotið undir heimilistækinu, sérstaklega þegar það er í gangi eða hurðin er heit.
- Vörn lifandi og einangraðra hluta gegn raflosti verður að vera fest þannig að ekki sé hægt að fjarlægja hana án verkfæra.
- Aðeins skal tengja rafmagnsklóna við rafmagnsinnstunguna í lok uppsetningarinnar. Gakktu úr skugga um að rafmagnsklóin sé aðgengileg eftir uppsetningu.
- Ef rafmagnsinnstungan er laus, skal ekki tengja rafmagnsklóna.
- Ekki toga í snúruna til að taka tækið úr sambandi. Taktu alltaf um klóna.
- Notaðu aðeins réttan einangrunarbúnað: Línuvarnarstraumloka, öryggi (öryggi með skrófgangi fjarlægð úr höldunni), lekaliða og spólurofa.
- Rafmagnsuppsetningin verður að vera með einangrunarbúnað sem gerir þér kleift að rjúfa straum til heimilistækisins

frá innstungum við alla póla. Einangrunarbúnaðurinn verður að vera með tengjaop sem er að lágmarki 3 mm á breidd.

- Lokaðu alveg hurð heimilistækisins áður en þú tengir rafmagnsklóna við innstunguna.

## Notkun

**⚠ AÐVÖRUN!** Hætta á meiðslum, bruna og raflosti eða sprengingu.

- Breytið ekki eiginleikum heimilistækisins.
  - Gangið úr skugga um að loftræstiop séu ekki stífluð.
  - Látið heimilistækið ekki vera án eftirlits á meðan það er í gangi.
  - Slökkvið á heimilistækinu eftir hverja notkun.
  - Farið varlega þegar hurð heimilistækisins er opnuð á meðan það er í gangi. Heitt loft getur losnað út.
  - Notið ekki heimilistækið með blautar hendur eða þegar það er í snertingu við vatn.
  - Beitið ekki þrýstingi á opna hurð.
  - Notið ekki heimilistækið sem vinnusvæði eða geymslusvæði.
  - Opnið hurð heimilistækisins varlega. Notkun efna sem innihalda áfengi getur valdið blöndu af áfengi og lofti.
  - Láttu ekki neista eða opinn eld komast í snertingu við heimilistækið þegar þú opnar hurðina.
  - Setjið ekki eldfim efni eða hluti bleytta með eldfimum efnum í, nálægt, eða á heimilistækið.
- ⚠ AÐVÖRUN!** Hætta á eldi og skemmdum á heimilistækinu.
- Til að koma í veg fyrir skemmdir eða aflitun á gljáhúðinni:
    - setjið ekki ofnáhöld eða aðra hluti beint á botn heimilistækisins.
    - setjið ekki álpappír beint á botn heimilistækisins.
    - setjið ekki vatn beint inn í heitt heimilistækið.

- látið ekki raka rétti og rök matvæli vera inni í heimilistækinu eftir að matreiðslu er lokið.
- farið varlega þegar aukahlutir eru fjarlægðir eða settir upp.
- Aflitun á glerungnum eða ryðfríu stáli hefur engin áhrif á getu eða frammistöðu heimilistækisins.
- Notið djúpa skúffu fyrir rakar kókur. Ávaxtasafi veldur blettum sem geta verið varanlegir.
- Alltaf skal elda með hurð heimilistækisins lokaða.
- Ef heimilistækið er uppsett bak við innréttingarplötu (t.d. hurð) þá þarf að ganga úr skugga um að hurðin sé aldrei lokuð þegar tækið er í notkun. Hiti og raki geta safnast upp bak við lokaða innréttingarplötu og leitt til skemmda á tækinu, ytra byrði tækisins eða gólfi. Því skal ekki loka innréttingarplötunni fyrr en tækið hefur náð að kólna að fullu eftir notkun.

### Eldað við gufu

**⚠ AÐVÖRUN!** Hætta á bruna og skemmdum á heimilistækinu.

- Gufa sem sleppur út getur valdið brunasárum:
  - Ekki opna hurðina á heimilistækinu á meðan eldað er með gufu.
  - Opnaðu hurðina á tækinu varlega þegar eldað hefur verið með gufu.

### Umhirða og hreinsun

**⚠ AÐVÖRUN!** Hætta á meiðslum, eldsvoða eða skemmdum á heimilistækinu.

- Áður en viðhald fer fram skal slökkva á heimilistækinu og aftengja rafmagnsklóna frá rafmagnsinnstungunni.
- Gættu þess að heimilistækið sé kalt. Hætta er á að glerplöturnar brotni.
- Endurnýjaðu glerplöturnar í ofnhurðinni strax þegar þær skemmast. Hafðu

samband við viðurkennda þjónustumiðstöð.

- Vertu varkár þegar þú tekur hurðina af heimilistækinu. Hurðin er þung!
- Hreinsaðu heimilistækið reglulega til að yfirborðsefnin á því endist betur.
- Fitu- og matarleifar sem eftir eru í heimilistækinu geta valdið eldsvoða.
- Ef þú notar ofnhreinsi skaltu hlýða öryggisleiðbeiningunum á umbúðunum.

### Hreinsun með eldglæðingu

**⚠ AÐVÖRUN!** Hætta á meiðslum / eldsvoða / uppgufun efna (gufu) meðan á eldglæðingu stendur.

- Meðan á eldglæðingu stendur losnar um gufu sem eru ekki skaðlegar mönnum, þ.m.t. ungabörnum og fólki með undirliggjandi sjúkdóma.
- Ólíkt mönnum geta sumir fuglar og skriðdýr verið mjög viðkvæm fyrir gufum sem hugsanlega losna við hreinsunarferli allra ofna sem búnir eru eldglæðingu. Lítil gæludýr geta einnig verið mjög viðkvæm fyrir staðbundnum hitabreytingum í námunda við ofna með eldglæðingu meðan á hreinsunarferli með eldglæðingu stendur yfir.
- Áður en sjálfshreinsunarferli með eldglæðingu er sett í gang eða fyrsta notkun skaltu fjarlægja eftirfarandi úr holrými ofnsins:
  - Allar matarleifar, dreggjjar, olíu eða feiti sem lekið hefur niður.
  - Alla hluti sem hægt er að losa (þ.m.t. plötur, plötubera í hliðum / framlengda plötubera o.s.frv. sem fylgja vörinni) sérstaklega alla viðloðunarfría potta, pönnur, bakka, áhöld o.s.frv.
- Viðloðunarfrítt yfirborð á pottum, pönnum, bökkum, áhöldum o.s.frv. geta orðið fyrir skemmdum vegna mikils hita við eldglæðingu í öllum ofnum sem búnir eru eldglæðingu og geta líka gefið frá sér lítillaga skaðlegar gufur.
- Lestu leiðbeiningar fyrir eldglæðingu vandlega.



- Haldið börnum frá heimilistækinu þegar hreinsun með eldglæðingu stendur yfir. Heimilistækið verður mjög heitt og berst heitt loft úr loftopum að framan.
- Hreinsun með eldglæðingu og fyrsta notkun með hámarkshita fela í sér notkun með háum hita sem getur losað gufur frá leyfum eftir eldun og byggingarefni og er því sterklega mælt með fyrir notendur að:
  - Tryggja góða loftræstingu meðan á hreinsun með eldglæðingu stendur og eftir hana.
  - Tryggja góða loftræstingu meðan á fyrstu notkun með hámarkshita stendur og eftir hana.
- Tryggja að gæludýr (sérstaklega fuglar) séu hafðir eins langt frá heimilistækinu og mögulegt er meðan á hreinsun með eldglæðingu og fyrstu notkun með hámarkshita stendur og eftir það. Æskilegt væri að hafa þau í öðru rými meðan á eldglæðingu stendur og þangað til heimilistækið hefur kólnað niður í stofuhita. Tryggja verður góða loftræstingu á meðan og eftir hreinsun með eldglæðingu og fyrstu notkun með hámarkshita (þangað til heimilistækið hefur kólnað).

### Innri lýsing

 **ADVÖRUN!** Hætta á raflosti.

- Varðandi ljósinn inn í þessari vöru og ljós sem varahluti sem seld eru sérstaklega:

Þessi ljós eru ætluð að standast öfgakenndar aðstæður í heimilistækjum eins og hitastig, titring, raka eða til að senda upplýsingar um rekstrarstöðu tækisins. Þau eru ekki ætluð til að nota í öðrum tækjum og henta ekki sem lýsing í herbergjum heimila.

- Þessi vara inniheldur ljósgjafa í orkunýtniflokki G.
- Notaðu aðeins ljós með sömu tæknilytingu.

### Þjónusta

- Hafðu samband við viðurkennda þjónustumiðstöð til að gera við heimilistækið.
- Notaðu eingöngu upprunalega varahluti.

### Förgun

 **ADVÖRUN!** Hætta á meiðslum eða köfnun.

- Aftengdu tækið frá rafmagni.
- Klippiptu rafmagnssnúruna af upp við heimilistækið og fargaðu henni.
- Fjarlægðu hurðina til að koma í veg fyrir að börn eða dýr geti lokast inni í tækinu.
- **Umbúðaeefni:** Umbúðaeefnið er endurvinnanlegt. Plasthlutar eru merktir með alþjóðlegum skammstöfunum t.d. PE PS o.s.frv. Fargaðu umbúðaefninu í til þess ætluðum gámum á sorpförgunarstöðinni á staðnum.

## Innsetning

 **ADVÖRUN!** Sjá kafla um Öryggismál.

### Samsetning

 Farðu eftir samsetningarleiðbeiningunum við uppsetningu.

### Rafmagnsuppsetning

 **ADVÖRUN!** Aðeins viðurkenndur einstaklingur má sjá um raflagnavinnuna.

 Framleiðandinn er ekki ábyrgur ef þú fylgir ekki öryggisvarúðarráðstöfununum í öryggisköflunum.

Þessi ofn er aðeins afhentur með rafmagnssnúru.

**Kapall**

Tegundir kapla sem hægt er að nota fyrir uppsetningu eða endurnýjun:

H07 RN-F, H05 RN-F, H05 RRF, H05 VV-F, H05 V2V2-F (T90), H05 BB-F

Fyrir þann hluta vírsins vísast til heildarorkunnar á upplýsingaspjaldinu. Þú getur einnig vísað til töflunnar:

Heildarafl (W)	Hluti vírsins (mm <sup>2</sup> )
hámark 1380	3 x 0.75
hámark 2300	3 x 1
hámark 3680	3 x 1.5

Jarðtengingin (grænn / gulur vír) verður að vera 2 cm lengri en brúni fasavírin og blái hlutlausí vírin.

**Vörulýsing**

**Almennt yfirlit**

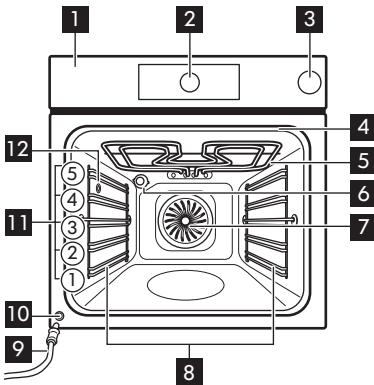

- 1 Stjórnborð
- 2 Rafrænn forritari
- 3 Vatnsskúffa
- 4 Innstunga fyrir kjöthitamælinn
- 5 Grill
- 6 Ljós
- 7 Vifta
- 8 Hilluberi, laus
- 9 Tæmirör
- 10 Loki vatnsúttaks
- 11 Hillustöður
- 12 Inntak gufu

**Fylgihlutir**

- **Vírhilla** x 2  
Fyrir eldunaráhöld, kökuform, steikur.
- **Bökunarplata** x 1  
Fyrir kökur og smákökur.
- **Grill- / steikingarskúffa** x 1  
Til að baka og steikja eða sem panna til að safna feiti.

- **Kjöthitamælir** x 1  
Til að mæla hversu vel eldaður maturinn er.
- **Útdraganlegar rennur** x 2 sett  
Fyrir hillur og plötur.

**Stjórnborð**

**Rafrænn forritari**

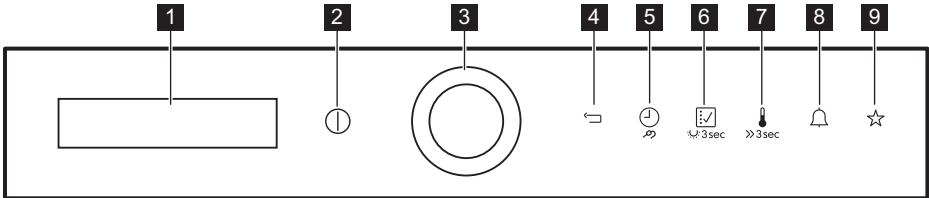

Notaðu skynjarafletina til að stjórna ofninum.

	Skynjarafletur	Aðgerð	Lýsing
1	-	Skjár	Sýnir núverandi stillingar ofnsins.
2		KVEIKJA/SLÖKKVA	Til að kveikja og slökkva á ofninum.
3	OK	Í lagi og skutla	Til að staðfesta valið eða stillinguna. Snúðu skutlunni til að fletta.
4		Til baka-takki	Til að fara eitt stig til baka í valmyndinni. Ýttu í 3 sekúndur til að sýna aðalvalmyndina.
5		Tími og viðbótaraðgerðir	Að stilla mismunandi aðgerðir. Þegar hitunaraðgerð er í gangi skaltu ýta á skynjarafletinn til að stilla tímastillinn eða aðgerðirnar Aðgerðarlás, Uppáhalds, Hita + halda og Stilla + Af stað. Þú getur einnig breytt stillingum kjöthitamælisins.
6		Upphitunaraðgerðir eða Eldað með aðstoð	Ýttu einu sinni til að fara í valmyndina Upphitunaraðgerðir. Ýttu aftur til að skipta í Eldað með aðstoð. Til að gera ljósið virkt eða óvirkt skaltu snerta  í 3 sekúndur.
7		Val á hitastigi	Til að stilla hitastigið eða til að sýna núverandi hitastig í ofninum. Ýttu í 3 sekúndur til að kveikja eða slökkva á aðgerðinni Hrðð upphitun.
8		Mínútumælir	Til að stilla aðgerðina Mínútumælir.
9		Uppáhalds	Til að vista og fá aðgang að upphalds kerfunum þínum.

Skjár

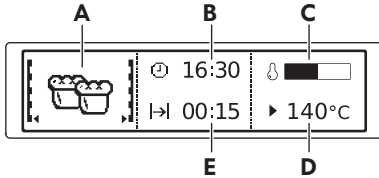

- A. Hitunaraðgerð
- B. Tími dags
- C. Upphitunarvísir
- D. Hitastig
- E. Tímalengd eða lokatími aðgerðar

Aðrir vísar á skjánum:

Tákn	Aðgerð	
	Mínútumælir	Aðgerðin vinnur.
	Tími dags	Skjárinn sýnir núverandi tíma.
	Tímalengd	Skjárinn sýnir nauðsynlegan tíma fyrir eldamennsku.
	Lokatími	Skjárinn sýnir þegar eldunartíma er lokið.
	Hitastig	Skjárinn sýnir hitastigið.
	Merki um tíma	Skjárinn sýnir hversu lengi hitunaraðgerðin vinnur.
	Útreikningur	Ofninn reiknar út tímann fyrir eldamenskuna.
	Upphitunarvísir	Skjárinn sýnir hitastigið í ofninum.
	Hröð upphitun	Aðgerðin vinnur. Hún styttir upphitunartímann.
	Sjálfvirk vigtun	Skjárinn sýnir að sjálfvirka þyngdarkerfið vinnur, eða að hægt sé að breyta þyngd.
	Hita + halda	Aðgerðin vinnur.

Fyrir fyrstu notkun

**⚠ AÐVÖRUN!** Sjá kafla um Öryggismál.

Fyrsta hreinsun

Fjarlægðu allan aukabúnað og lausa hillubera úr ofninum.

Sjá kaflann „Umhirða og hreinsun“.

Hreinsaðu ofninn og aukabúnaðinn fyrir fyrstu notkun.

Settu aukabúnaðinn og lausa hilluberana aftur í upphaflega stöðu sína.

**Fyrsta tenging**

Þegar þú tengir ofninn við rafmagn eða eftir rafmagnsleysi, verður þú að stilla tungumálið, birtuski skjásins, birtustig skjásins og tíma dags.

1. Notaðu skyttuna til að stilla gildin.
2. Ýttu á OK til að staðfesta.

**Forhitun**

Fyrir fyrstu notkun skaltu forhita ofninn með aðeins vírhillurnar og bökunarplöturnar inni.

1. Stilltu aðgerðina Hefðbundin matreiðsla — og hámarkshitastigið.
2. Láttu ofninn vinna í 1 klukkustund.
3. Stilltu aðgerðina Eldun með hefðbundnum blæstri (☼) og hámarkshitastigið.
4. Láttu ofninn vinna í 15 mínútur. Fylgihlutir geta orðið heitari en venjulega. Ofninn getur gefið frá sér lykt og reyk meðan á forhitun stendur. Gættu þess að loftflæði í herberginu sé nægjanlegt.

**Vélræna barnalæsingin notuð**

Ofninn er með barnalæsinguna uppsetta. Hún er hægra megin á ofninum, undir stjórnborðinu.

Til að opna ofnhurðina með barnalæsingunni:

1. Togaðu í og haltu barnalæsingarhandfanginu upp eins og sýnt er á myndinni.

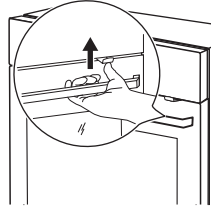

2. Opnaðu hurðina. Lokaðu ofnhurðinni án þess að toga í barnalæsinguna. Til að fjarlægja barnalæsinguna skal opna ofninn og fjarlægja barnalæsinguna með torx-lyklinum. Torx-lykillinn er í fylgihlutapoka ofnsins.

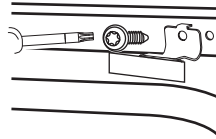

Skrúfaðu skrúfuna aftur inn í gatið þegar þú hefur fjarlægt barnalæsinguna.

**⚠ AÐVÖRUN!** Gættu þess að rispa ekki stjórnborðið.

**Dagleg notkun**

**⚠ AÐVÖRUN!** Sjá kafla um Öryggismál.







**Að ferðast á milli valmynda**

1. Kveiktu á ofninum.
  2. Notaðu skutluna réttisælis eða rangsælis til að velja valkost úr valmyndinni.
  3. Ýttu á OK til að fara í undirvalmyndina eða samþykkja stillinguna.
- i** Á hverjum stað getur þú farið aftur í aðalvalmynd með ↵.

**Valmyndirnar í yfirlitinu**

Aðalvalmynd

Tákn / Valmyndaratriði	Notkun
 Upphitunaraðgerðir	Inniheldur lista yfir hitunaraðgerðir.

Tákn / Valmyndaratriði	Notkun
 Uppskriftir	Inniheldur lista yfir sjálfvirk kerfi. Finna má uppskriftir fyrir þessi kerfi í uppskriftabókinni.
 Uppáhalds	Inniheldur lista yfir uppáhaldseldunarkerfi sem notandinn hefur skapað.
 Hreinsun	Hreinsun með eldglæðingu.
 Grunnstillingar	Notað til að stilla grunnstillingu heimilistækisins.
 Sérstakt	Inniheldur lista yfir viðbótarhitunaraðgerðir.
 Eldað með aðstoð	Inniheldur ráðlagðar ofnstillingar fyrir mikið úrval rétta. Veldu rétt og byrjaðu eldunarferlið. Hitastig og tímar eru aðeins viðmiðunarreglur til að ná betri árangri og má aðlaga. Það fer eftir uppskriftunum og gæðum og magni þess hráefnis sem notað er. Í Uppskriftabókinni finnur þú undirvalmynd fyrir Eldað með aðstoð.





Undirvalmynd fyrir Grunnstillingar





Tákn / Valmyndaratriði	Lýsing
 Stilla tíma dags	Stillir núverandi tíma á klukkunni.



Tákn / Valmyndaratriði	Lýsing
 Tímavísun	Þegar KVEIKT sýnir skjárinn núverandi tíma þegar þú slekkur á heimilistækinu.
 Hröð upphitun	Þegar KVEIKT minnkar aðgerðin upphitunartímann.
 Stilla + Af stað	Til að stilla aðgerð og virkja hana seinna með því að ýta á einhvert táknið á stjórnborðinu.
 Hita + halda	Heldur elduðum mat heitum í 30 mínútur eftir að eldunarlotu lýkur.
 Tímalenging	Kveikir og slekkur á tímalengingaraðgerðinni.
 Skjábirtuskil	Stillir birtuskil skjásins smátt og smátt.
 Skjábirta	Stillir birtustig skjásins smátt og smátt.
 Stilla tungumál	Stillir tungumálið fyrir skjáinn.
 Hljóðstyrkur hljóðgjafa	Stillir hljóðstyrk hljóðtóna og hljóðmerkja smátt og smátt.
 Lykiltónar	Kveikir og slekkur á tóninum fyrir snertifletina. Ekki er mögulegt að slökkva á tóninum fyrir snertiflötinn KVEIKT / SLÖKKT.
 Hljóðgjafi / villutónar	Kveikir og slekkur á viðvörðunartónum.

Tákn / Valmyndaratriði	Lýsing
 Áminning um hreinsun	Minnir þig á hvenær hreinsa á heimilistækið.
 Sýningarstilling	Aðeins til notkunar fyrir smásöluaðila.
<b>i</b> þjónusta	Sýnir útgáfu hugbúnaðarins og samskipan.
 Verksmiðjustillingar	Endursetur allar stillingar á verksmiðjustillingar.





**Upphitunaraðgerðir**





Hitunaraðgerð	Notkun
 Eldun með hefðbundnum blæstri	Til að baka á allt að þremur hillustöðum á sama tíma og til að þurrka mat. Stilltu hitastigið 20 - 40°C lægra en fyrir Hefðbundin matreiðsla.
 Hefðbundinn blástur + gufa	Til að gufusjóða rétti. Notaðu þessa aðgerð til að minnka eldunartímann og til að halda í vítamínin og næringarefnin í matnum. Veldu aðgerðina og stilltu hitastigið á milli 130°C og 230°C.
 Hefðbundin matreiðsla	Til að baka eða steikja mat í einni hillustöðu.
 Pítsuaðgerð	Til að baka pítsu. Til að fá meiri brúnun og stökkan botn. Veldu aðgerðina og stilltu hitastigið á milli 130°C og 230°C.

Hitunaraðgerð	Notkun
 Hægeldun	Til að undirbúa mjúkar, safaríkar steikur.
 Undirhiti	Til að baka kökur með stökku-um botni og til að sjóða niður matvæli.
 Bökun með rökum blæstri	Þessi aðgerð er hönnuð til að spara orku á meðan eldað er. Til að fá eldunarleiðbeiningar skaltu skoða kaflann „Aðendingar og ráð“, Bökun með rökum blæstri. Ofnhurðin ætti að vera lokuð meðan á matreiðslu stendur þannig að aðgerðin verði ekki fyrir truflun og til að tryggja að ofninn virki af mestu mögulegu orkunýtni. Þegar þú notar þessa aðgerð kann hitastigið í rýmínu að vera frábrugðið innstilltu hitastigi. Afgangshitinn er notaður. Hitunarkraftur kann að vera minni. Varðandi almennar ráðleggingar um orkusparnað vísast til kaflans „Orkunýtni“, Orkusparnaður. Þessi aðgerð var notuð til að fylgja orkunýtniflokknum í samræmi við EN 60350-1. Þegar þú notar þessa aðgerð slokknar ljósið sjálfkrafa eftir 30 sekúndur.
 Frosin matvæli	Til að gera skyndirétti (t.d. franskar kartöflur, kartöflubáta eða vorrúllur) stökka.
 Grill	Til að grilla flöt matvæli og rista brauð.

Hitunaraðgerð	Notkun
 Flýttigrillun	Til að grilla flöt matvæli í miklu magni og rista brauð.
 Blástur-sgrillun	Til að steikja stærri kjötstykki eða kjúklinga með beinum á einni hillustöðu. Til að gera gratín-rétti og til að brúna.
 Gufumynd-andi	Endurhitun matar með gufu kemur í veg fyrir að yfirborðið þorni. Hita er dreift á varfærinn og jafnan hátt, sem gerir kleift að endurheimta bragð og lykt matarins líkt og þegar hann var búinn til. Hægt er að nota þessa aðgerð til að endurhita mat beint á disk. Þú getur endurhitað fleiri en einn disk á sama tíma með því að nota mismunandi hillustöður.

Sérstakt

Hitunaraðgerð	Notkun
 Brauðbakstur	Til að baka brauð.
 Gratínera	Fyrir rétti eins og lasagna eða kartöflugratín. Til að gera gratín-rétti og til að brúna.
 Hefun deigs	Til að hefa gerdeigið áður en bakað er. Þegar þú notar þessa aðgerð slokknar ljósið sjálfkrafa eftir 30 sekúndur.
 Upphitun disks	Til að forhita diska áður en borið er fram.

Hitunaraðgerð	Notkun
 Niðursuða	Til að gera niðursuðið grænmeti (t.d. súrar gúrkur).
 Þurrkun	Til að þurrka sneidda ávexti, grænmeti og sveppi.
 Halda hita	Til að halda mat heitum.
 Affrysta	Til að þíða matvæli (grænmeti og ávexti). Þíðingartíminn fer eftir magni og stærð frosnu matvæla. Þegar þú notar þessa aðgerð slokknar ljósið sjálfkrafa eftir 30 sekúndur.

Hitunaraðgerð stillt

1. Kveiktu á ofninum.
2. Veldu valmyndina Upphitunaraðgerðir.
3. Ýttu á OK til að staðfesta.
4. Veldu hitunaraðgerð.
5. Ýttu á OK til að staðfesta.
6. Stilltu hitastigið.
7. Ýttu á OK til að staðfesta.

Gufuaðgerð stillt

Lokið á vatnsskúffunni er í stjórnborðinu.



**ÁDVÖRUN!** Notaðu aðeins kalt kranavatn. Ekki nota síað (steinefnasneytt) eða eimað vatn. Ekki nota aðra vökva. Ekki setja eldfima eða áfenga vökva í vatnsskúffuna.

1. Ýttu á lok vatnsskúffunnar til að opna hana.
2. Fylltu vatnsskúffuna með 900 ml af vatni. Vatnsgjafirnar eiga að duga í um það bil 55 - 60 mínútur.



3. Ýttu vatnsskúffunni í upphaflega stöðu sína.
4. Kveiktu á ofninum.
5. Stilltu gufuhitunaraðgerð og hitastigið.
6. Ef nauðsyn krefur skaltu stilla aðgerðina  
Tímalengd |→| eða Lokatími →|.

**i** Þegar gufuketillinn er tómur hljómar merkið.

Hljóðmerkið heyrir við lok eldunartímans.

7. Slökktu á ofninum.
8. Tæmdu vatnstankinn eftir að gufusuðu er lokið. Sjáðu hreinsunaraðgerðina Tankur að tæmast.

**⚠ VARÚÐ!** Ofninn er heitur. Hætta er á bruna. Farðu varlega þegar þú tæmir vatnstankinn.

9. Eftir gufusuðu kann gufa að þéttast á botni rýmisis. Þurrkaðu alltafa botn rýmisis þegar ofninn er kaldur.

Láttu ofninn þorna að fullu með hurðina opna.

**⚠ AÐVÖRUN!** Bíddu í að lágmarki 60 mínútur eftir hverja notkun á gufusuðunni til að koma í veg fyrir að heitt vatn komi út um loka vatnsúttaks.

### Vísir fyrir tóman tank

Skjárinn sýnir þörf á vatni og hljóðmerki heyrir þegar tankurinn er tómur og fylla verður aftur á hann.

Varðandi frekari upplýsingar sjá kaflann „Dagleg notkun“, Gufuaðgerð stillt.

### Vísir fyrir fullan tank

Þegar skjárinn sýnir Vatnstankur fullur getur þú notað gufusuðuna.

Hljóðmerki heyrir þegar tankurinn er fullur.

**i** Ef þú setur of mikið vatn í tankinn færir öryggisúttak umframvatnið niður á botn ofnsins. Fjarlægðu vatnið með svampi eða klút.

### Vatnstankurinn tæmdur

**⚠ VARÚÐ!** Gakktu úr skugga um að ofninn sé kaldur áður en þú byrjar að tæma vatnstankinn.

1. Undirbúðu tæmirörið (C) sem fylgir með í pakkanum með notandahandbókinni. Settu tengilinn (B) upp á annan enda tæmirörsins.

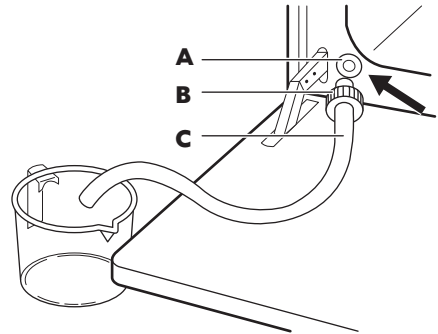

2. Settu hinn enda tæmirörsins (C) ofan í ílát. Settu hann í lægri stöðu en úttakslokann (A).
3. Opnaðu ofndyrnar og settu tengil (B) inn í úttakslokann (A).
4. Ýttu endurtekið á tengilinn þegar þú tæmir vatnstankinn.

**i** Það getur verið vatn í vatnstankinum þegar skjárinn sýnir þörf á vatni. Bíddu þar til vatnsrennslið frá vatnsúttaksloknum stöðvast.

5. Fjarlægðu tengilinn frá lokanum þegar vatnið hættið að renna.

**i** Ekki nota aftappaða vatnið til að fylla aftur á vatnstankinn.

### Upphitunarsísir

Þegar þú kveikir á hitunaraðgerð kviknar á súlunni á skjánum. Súlan sýnir að hitastigið er að hækka. Þegar hitastigi er náð hljómar hljóðgjafinn 3 sinnum og súlan leiftrar og hverfur svo.

## Hröð upphitun

Þessi aðgerð stytir upphitunartímann.



Settu ekki mat í ofninn þegar aðgerðin Hröð upphitun er í gangi.

Til að kveikja á aðgerðinni skaltu halda  inni í 3 sekúndur. Vísir fyrir upphitun skiptir á milli.





Þessi aðgerð er ekki tiltæk fyrir sumar aðgerðir ofnsins.

## Afgangshiti

Þegar þú slekkur á ofninum sýnir skjárin afgangshitann. Þú getur notað hitann til að halda matnum heitum.

## Tímastillingar

### Tafla yfir klukkuaðgerðir

Klukkuaðgerð	Notkun
 Mínútumælir	Til að stilla niðurtalningu (hámark 2 klst. 30 mín). Þessi aðgerð hefur engin áhrif á starfsemi ofnsins. Ýttu á  til að kveikja á aðgerðinni. Notaðu skutluna til að stilla mínúturnar og OK til að byrja.
 Tímalengd	Til að stilla hversu lengi ofninn vinnur (hám. 23 klst., 59 mín.).
 Lokatími	Til að stilla hvenær slokknar á hitunaraðgerð (hám. 23 klst., 59 mín.).

Ef þú stillir tímann fyrir klukkuaðgerð þá fer niðurtalning tíma af stað eftir 5 sekúndur.



Ef þú notar klukkuaðgerðirnar Tímalengd, Lokatími, slekkur ofninn á hitaelementunum eftir 90% af innstilltum tíma. Ofninn notar afgangshita til að halda eldun áfram þangað til tímanum lýkur (3 - 20 mínútur).

### Aðgerðir klukkunnar stilltar



Áður en þú notar aðgerðirnar Tímalengd, Lokatími verður þú fyrst að stilla hitunaraðgerð og hitastig. Það slokknar sjálfvirktt á ofninum.  
Þú getur notað aðgerðirnar Tímalengd og Lokatími samtímis ef þú vilt kveikja og slökkva sjálfkrafa á ofninum á ákveðnum tíma seinna.  
Aðgerðirnar Tímalengd og Lokatími virka ekki þegar þú notar kjöthitamælinn.

1. Stilltu hitunaraðgerð.
2. Ýttu á  aftur og aftur þangað til skjárin birtir nauðsynlegar aðgerðir klukku og tengt tákn.
3. Notaðu skutluna til að stilla nauðsynlegan tíma.
4. Ýttu á OK til að staðfesta.  
Þegar tímanum lýkur heyrst hljóðmerki. Þá slokknar á ofninum. Skjárin sýnir skilaboð.
5. Ýttu á hvaða tákn sem er til að stöðva merkið.

## Hita + halda

Skilyrði fyrir aðgerðinni:

- Stillt hitastig er hærra en 80°C.
- Aðgerðin Tímalengd er stillt.

Aðgerðin Hita + halda heldur elduðum mat heitum við 80°C í 30 mínútur. Hún kviknar eftir að bökunar- eða steikingarferli lýkur.



Þú getur kveikt eða slökkt á aðgerðinni í valmyndinni Grunnstillingar.

1. Kveiktu á ofninum.
2. Veldu hitunaraðgerðina.
3. Stilltu hitastigið fyrir ofan 80°C.
4. Ýttu á  aftur og aftur þar til skjárinn sýnir Hita + halda.
5. Ýttu á OK til að staðfesta. Þegar aðgerðinni lýkur heyrst hljóðmerki.

### Tímalenging

Aðgerðin Tímalenging lætur hitunaraðgerðina halda áfram eftir að Tímalengd er lokið.

-  Á við um allar hitunaraðgerðir með Tímalengd eða Sjálfvirk vigtun. Á ekki við um hitunaraðgerðir með kjöthitamæli.

1. Þegar eldunartíma lýkur heyrst hljóðmerki. Ýttu á eitthvert tákn. Skjárinn sýnir skilaboðin.
2. Ýttu á  til að kveikja eða  til að hætta við.
3. Stilltu lengd aðgerðarinnar.
4. Ýttu á OK.

## Sjálfvirk ferli

 **AÐVÖRUN!** Sjá kafla um Öryggismál.

### Uppskriftir á netinu

-  Þú getur fundið uppskriftirnar fyrir sjálfvirku kerfin sem tilgreind eru fyrir þennan ofn á vefsvæðinu [www.ikea.com](http://www.ikea.com). Til að finna réttu uppskriftabókina skaltu athuga hlutarnúmerið á tegundarspjaldinu sem er á fremri ramma ofnrýmisins.

### Uppskriftir

Þessi ofn er með uppskriftir sem þú getur notað. Uppskriftirnar eru fastar og þú getur ekki breytt þeim.

1. Kveiktu á ofninum.
2. Veldu valmyndina Uppskriftir. Ýttu á OK til að staðfesta.
3. Veldu flokk og rétt. Ýttu á OK til að staðfesta.
4. Veldu uppskrift. Ýttu á OK til að staðfesta.

## Að nota fylgihluti

 **AÐVÖRUN!** Sjá kafla um Öryggismál.

### Aukabúnaður settur í

Lítill skörð efst auka öryggi. Skörðin eru einnig búnaður sem kemur í veg fyrir að hlutir renni af. Háa brúnin umhverfis hilluna kemur í veg fyrir að eldunaráhöld renni niður af hillunni.

### Vírhilla:

Ýttu hillunni milli stýristanganna á hilluberanum og gakktu úr skugga um að

fóturinn snúi niður.

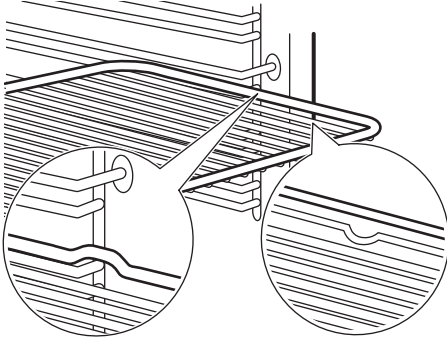

**Bökunarplata / Djúp ofnskúffa:**

Ýttu á bökunarplötunni á milli rásanna á hilluberanum.

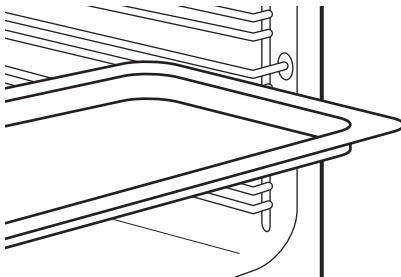

**Matvælaskynjari**

Stilla þarf tvö hitastig: hitastig ofnsins og kjarnhitastigið.

Kjarnhitamælirinn mælir kjarnhitastigið í kjötinu. Þegar kjötið hefur náð innstilltu hitastigi slekkur ofninn á sér.

**VARÚÐ!** Notaðu aðeins meðfylgjandi kjarnhitamæli eða rétta varahluti.

**i** Kjarnhitamælirinn verður að vera í kjötinu og innstungunni á meðan eldun stendur.

1. Settu endann á kjarnhitamælinum í miðju kjötsins.
2. Stingdu klónni á kjarnhitamælinum í innstunguna efst í holýminu.

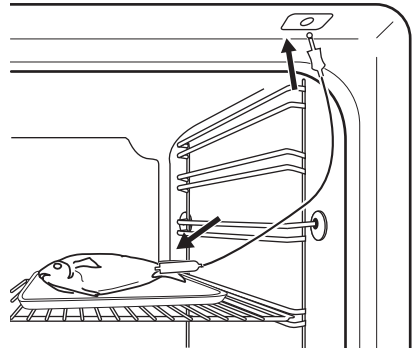

3. Kveiktu á ofninum. Skjárinn sýnir tákn matarskynjarans.
4. Notaðu skutluna innan 5 sekúndna til að stilla kjarnhitastigið.
5. Stilltu hitunaraðgerðina og ef nauðsyn krefur, hitastigið í ofninum. Ofninn reiknar út áætlaðan lokatíma. Lokatíminn er breytilegur fyrir mismunandi magn matvæla, stilltu hitastigi ofnsins (lágmark 120 °C) og notkunarham. Ofninn reiknar út lokatímann á um það bil 30 mínútum.
6. Til að breyta kjarnhitastiginu skaltu ýta á .

Þegar kjötið hefur náð innstilltu kjarnhitastigi heyrst hljóðmerki. Það slokknar sjálfvirk á ofninum.

7. Ýttu á hvaða tákn sem er til að stöðva merkið.
8. Fjarlægðu kló kjarnhitamælisins úr innstungunni og taktu kjötið út úr ofninum.
9. Ýttu á  til að slokkva á ofninum.

**ADVÖRUN!** Kjarnhitamælirinn er heitur. Hætta er á bruna.

**Útdraganlegu rennurnar notaðar**

**i** Geymdu uppsetningarleiðbeiningarnar fyrir útdraganlegu rennurnar fyrir notkun í framtíðinni.

Útdraganlegar rennur aðstoða þig við að setja í og fjarlægja vírhillur og plötur á auðveldari hátt.

**VARÚÐ!** Ekki hreinsa útdraganlegu rennurnar í uppþvottavélinni. Ekki smyrja útdraganlegu rennurnar.

Gættu þess að ýta útdraganlegu rennum alveg inn í ofninn áður en þú lokar ofnhurðinni.

**AÐVÖRUN!** Sjá kaflann „Lýsing vöru“.

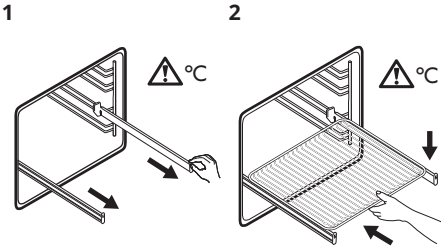

Togaðu út útdraganlegu rennurnar bæði hægra og vinstra megin.

Settu vírhilluna á útdraganlegu rennurnar og ýttu þeim varlega inn í ofninn.

## Viðbótarstillingar

### Uppáhalds

Þú getur vistað uppáhaldsstillingar þínar, eins og tímalengd, hitastig og hitunaraðgerð. Þær eru tiltækar í valmyndinni Uppáhalds. Þú getur vistað 20 kerfi.

#### Að vista kerfi

1. Kveiktu á ofninum.
2. Stilltu hitunaraðgerð eða sjálfvirkt kerfi.
3. Ýttu á aftur og aftur þar til skjárinn sýnir VISTA.
4. Ýttu á **OK** til að staðfesta. Skjárinn sýnir fyrstu lausu stöðu minnis.
5. Ýttu á **OK** til að staðfesta.
6. Færðu inn nafn kerfisins. Fyrsti stafurinn leiftrar.
7. Notaðu skutluna til að breyta um staf.
8. Ýttu á **OK**. Næsti bókstafur leiftrar.
9. Gerðu 7. skref aftur eftir þörfum.

**10.** Ýttu á og haltu **OK** til að vista. Þú getur skrifað yfir minnisstöðu. Þegar skjárinn sýnir fyrstu lausu minnisstöðu skaltu nota skutluna og ýta á **OK** til að yfirskrifa núverandi kerfi.

Þú getur breytt heiti kerfis í valmyndinni Breyta heiti kerfis.

#### Kerfið virkjað



1. Kveiktu á ofninum.
2. Veldu valmyndina Uppáhalds.
3. Ýttu á **OK** til að staðfesta.
4. Veldu heiti uppáhaldskerfisins þíns.
5. Ýttu á **OK** til að staðfesta.

Þú getur ýtt á til að fara beint í valmynd Uppáhalds.

**Barnalæsingin notuð**

Þegar barnalæsingin er á er ekki hægt að kveikja óviljandi á ofninum.



-  Ef eldglæðingaraðgerðin er í gangi læsist hurðin sjálfvirk. Skilaboð birtast á skjánum þegar þú ýtir á eitthvert tákn.

1. Ýttu á  til að kveikja á skjánum.
2. Ýttu á  og  samtímis þar til skjárinn sýnir skilaboð .



Til að slökkva á barnalæsingaraðgerðinni skal endurtaka skref 2.

**Aðgerðarlás**

Þessi aðgerð kemur í veg fyrir að hitunaraðgerð sé breytt fyrir slysi. Þú getur aðeins kveikt á henni þegar ofninn er í gangi.

1. Kveiktu á ofninum.
2. Stilltu hitunaraðgerð eða -stillingu.
3. Ýttu á  aftur og aftur þar til skjárinn sýnir Aðgerðarlás.
4. Ýttu á  til að staðfesta.



-  Ef eldglæðingaraðgerð er í gangi er hurðin læst og lykiltáknið birtist á skjánum.

Til að slökkva á aðgerðinni skaltu ýta á . Skjárinn sýnir skilaboð. Ýttu aftur á  og síðan  til að staðfesta.

-  Þegar þú slekkur á ofninum slokknar einnig á aðgerðinni.

**Stilla + Af stað**

Aðgerðin leyfir þér að stilla hitunaraðgerð (eða kerfi) og nota hana seinna með því að ýta einu sinni á eitthvert tákn.

1. Kveiktu á ofninum.
2. Stilltu hitunaraðgerð.
3. Ýttu á  aftur og aftur þar til skjárinn sýnir Tímalengd.
4. Stilltu tímann.
5. Ýttu á  aftur og aftur þar til skjárinn sýnir Stilla + Af stað.

6. Ýttu á  til að staðfesta.



Ýttu á eitthvert tákn (nema fyrir  til að hefja aðgerð Stilla + Af stað. Innstillta hitunaraðgerðin hefst.

Þegar hitunaraðgerðinni lýkur heyrst hljóðmerki.

- 
  - Aðgerðarlás er á þegar hitunaraðgerð er í gangi.
  - Valmyndin Grunnstillingar leyfir þér að kveikja og slökkva á aðgerðinni Stilla + Af stað.

**Slökkt sjálfvirk**

Af öryggisástæðum slekkur ofninn sjálfvirk á sér eftir dálítinn tíma ef hitunaraðgerð er í gangi og þú breytir ekki neinum stillingum.

 (°C)	 (klst)
30 - 115	12,5
120 - 195	8,5
200 - 245	5,5
250 - hámark	3

Slökkt sjálfvirk virkar ekki með aðgerðunum: Létt, Matvælskjynjari, Tímalengd, Lokatími.

**Birta skjásins**

Það eru tvær stillingar á birtu skjásins:

- Næturbirta - þegar slökkt er á ofninum er birtan á skjánum minni milli kl. 22:00 og 06:00.
- Dagbirta:
  - Þegar kveikt er á ofninum.
  - Ef þú snertir tákn meðan á næturbirtu stendur (fyrir utan KVEIKT / SLÖKKT) snýr skjárinn aftur í dagbirtustillingu næstu 10 sekúndur.

## Kælivifta

Þegar ofninn gengur kviknar sjálfvirkt á kæliviftunni til að halda flötum ofnsins svöllum. Ef þú slekkur á ofninum gengur kæliviftan áfram þangað til ofninn kólnar.

## Öryggishitastillir

Röng notkun ofnsins eða bilun í íhlutum getur orsakað hættulega ofhitnun. Til að koma í veg fyrir þetta, hefur ofninn öryggishitastilli sem rýfur rafmagnstenginguna. Ofninn kveikir sjálfkrafa á sér aftur þegar hitastigið lækkar.

## Góð ráð

### Ráðleggingar um eldun

Þegar þú forhitar skaltu fjarlægja vírhillurnar og bakkana úr ofnhólfinu til að fá sem hröðust afköst.

Ofninn hefur fimm hillustöður. Teldu hillustöðurnar að neðan frá botni ofnrýmisins.

Ofninn er með sérstakt kerfi sem setur loftið í hringrás og endurnýtir stöðugt gufuna. Með þessu kerfi getur þú eldað í gufukennðu umhverfi og haldið matnum mjúkum að innan og stökkum að utan. Það minnkar eldunartíma og orkunotkun niður í lágmark.

Raki getur þéttst í ofninum eða á glerplötum hurðarinnar meðan á eldun stendur. Haltu þig alltaf frá ofninum þegar þú opnar ofnhurðina.

Þegar ofninn kólnar skaltu hreinsa rýmið með mjúkum klút.

### Kökur bakaðar

Opnaðu ekki ofnhurðina fyrr en 3/4 baksturstímans eru liðnir

Ef þú notar tvær bökunarplötur á sama tíma skaltu hafa eina tóma hæð á milli þeirra.

### Eldun á kjöti og fiski

Notaðu djúpa pönnu fyrir mjög feitan mat til að koma í veg fyrir að blettir sem geta verið varanlegir komi í ofninn.

Láttu kjötið standa í um það bil 15 mínútur áður en þú skerð það svo að vökvinn seytle ekki út.

Til að koma í veg fyrir of mikinn reyk í ofninum meðan verið er að steikja skal bæta svolitlu vatni í ofnskúffuna. Til að koma í veg fyrir þéttingu reyks skal bæta við vatni í hvert sinn sem það gufar upp.

### Bökun með rökum blæstri



Til að fá sem bestan árangur skaltu fylgja uppástungunum sem taldar eru upp í töflunni hér að neðan.

Matvæli	Fylgihlutir	Hitastig (°C)	Hillustaða	Tími (mín)
Snúðar, 12 stykki	bökunarplata eða lekabakki	180	2	20 - 30
Rúnstykki, 9 stykki	bökunarplata eða lekabakki	180	2	30 - 40
Pítsa, frosin, 0,35 kg	vírhilla	220	2	10 - 15



Matvæli	Fylgihlutir	Hitastig (°C)	Hillustaða	Tími (mín)
Rúlluterta	bökunarplata eða lekabakki	170	2	25 - 35
Brúnkaka	bökunarplata eða lekabakki	175	3	25 - 30
Frauðréttur, 6 stykki	ramekin-skálar úr keramik á vírhillu	200	3	25 - 30
Svampbökubotnar	bakki fyrir bökubotn á vírhillu	180	2	15 - 25
Viktoríu-samloka	bökunardiskur á vírhillu	170	2	40 - 50
Fiskur soðinn við vægan hita, 0,3 kg	bökunarplata eða lekabakki	180	3	20 - 25
Heill fiskur, 0,2 kg	bökunarplata eða lekabakki	180	3	25 - 35
Fiskflak, 0,3 kg	pítsufat á vírhillu	180	3	25 - 30
Kjöt soðið við vægan hita, 0,25 kg	bökunarplata eða lekabakki	200	3	35 - 45
Shashlik, 0,5 kg	bökunarplata eða lekabakki	200	3	25 - 30
Smákökur, 16 stykki	bökunarplata eða lekabakki	180	2	20 - 30
Makkarónukökur, 20 stykki	bökunarplata eða lekabakki	180	2	25 - 35
Formkökur, 12 stykki	bökunarplata eða lekabakki	170	2	30 - 40
Bragðsterkt sætbrauð, 16 stykki	bökunarplata eða lekabakki	180	2	25 - 30
Mjúkar smákökur, 20 stykki	bökunarplata eða lekabakki	150	2	25 - 35
Smábökur, 8 stykki	bökunarplata eða lekabakki	170	2	20 - 30
Grænmeti soðið við vægan hita, 0,4 kg	bökunarplata eða lekabakki	180	3	35 - 45



Matvæli	Fylgihlutir	Hitastig (°C)	Hillustaða	Tími (mín)
Eggjakaka grænmetisætunnar	pítsufat á vírhillu	200	3	25 - 30
Grænmeti frá Miðjarðarhafssvæðinu, 0,7 kg	bökunarplata eða lekabakki	180	4	25 - 30

**Bökun með rökum blæstri - ráðlagðir fylgihlutir**

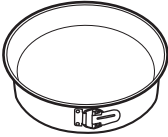
Notaðu dökk form og ílát sem endurkasta ekki ljósi. Þau gleypa betur hita en ljósir litir og diskar sem endurkasta ljósi.

Fylgihlutir	Stærð	Mynd
Pítsubakki, dökkur, endurkastar ekki ljósi	28 cm þvermál	
Bökunarfát, dökkt, endurkastar ekki ljósi	26 cm þvermál	
Ramekin-skál, keramík	8 cm þvermál, 5 cm hæð	
Bakki fyrir bökubotn, dökkur, endurkastar ekki ljósi	28 cm þvermál	

**Upplýsingar fyrir prófunarstofnanir**

Prófanir í samræmi við IEC 60350-1.

Matvæli	Aðgerð	Fylgihlutir	Hillust- aða	Hítastig (°C)	Tími (mín)	Athugasemdir
Lítill kaka	Hefðbundin matreiðsla	Bökunarplata	3	170	20 - 30	Settu 20 litlar kökur á hverja bökunarplötu.
Lítill kaka	Eldun með hefðbundnum blæstri	Bökunarplata	3	150 - 160	20 - 35	Settu 20 litlar kökur á hverja bökunarplötu.
Lítill kaka	Eldun með hefðbundnum blæstri	Bökunarplata	2 og 4	150 - 160	20 - 35	Settu 20 litlar kökur á hverja bökunarplötu.
Eplabaka	Hefðbundin matreiðsla	Vírhilla	2	180	70 - 90	Notaðu 2 form (20 cm þvermál), raðað skáhallt.
Eplabaka	Eldun með hefðbundnum blæstri	Vírhilla	2	160	70 - 90	Notaðu 2 form (20 cm þvermál), raðað skáhallt.
Fitulaus svampkaka	Hefðbundin matreiðsla	Vírhilla	2	170	40 - 50	Notaðu kökumót (26 cm þvermál). Forhitaðu ofninn í 10 mínútur.
Fitulaus svampkaka	Eldun með hefðbundnum blæstri	Vírhilla	2	160	40 - 50	Notaðu kökumót (26 cm þvermál). Forhitaðu ofninn í 10 mínútur.
Fitulaus svampkaka	Eldun með hefðbundnum blæstri	Vírhilla	2 og 4	160	40 - 60	Notaðu kökumót (26 cm þvermál). Raðað skáhallt. Forhitaðu ofninn í 10 mínútur.
Smjörbrauð	Eldun með hefðbundnum blæstri	Bökunarplata	3	140 - 150	20 - 40	-
Smjörbrauð	Eldun með hefðbundnum blæstri	Bökunarplata	2 og 4	140 - 150	25 - 45	-
Smjörbrauð	Hefðbundin matreiðsla	Bökunarplata	3	140 - 150	25 - 45	-

Matvæli	Aðgerð	Fylgihlutir	Hillust- aða	Hítastig (°C)	Tími (mín)	Athugasemdir
Ristað brauð 4 - 6 stykki	Grill	Vírhilla	4	hám.	2 - 3 mínútur á fyrri hlið; 2 - 3 mínútur á se- inni hlið	Forhitaðu ofninn í 3 mínútur.
Kjötborg- ari 6 stykki, 0,6 kg	Grill	Vírhilla og lekabakki	4	hám.	20 - 30	Settu vírhilluna á fjórðu hæð og lek- abakkann á þriðju hæð í ofninum. Snúðu matnum þegar eldunartím- inn er hálfnaður. Forhitaðu ofninn í 3 mínútur.

### Eldunartöflur

Varðandi viðbótareldunartöflur skaltu vinsamlegast skoða uppskriftabókina sem finna má á vefsvæðinu [www.ikea.com](http://www.ikea.com). Til að

finna réttu uppskriftabókina skaltu athuga hlutarnúmerið á merkiplötunni sem er á fremri ramma ofnrýmisins.

## Umhirða og hreinsun

 **AÐVÖRUN!** Sjá kafla um Öryggismál.

### Athugasemdir varðandi þrif

 <b>Hreinsiefni</b>	Hreinsaðu ofninn að framan með mjúkum klút með volgu vatni og mildu hreinsiefni.
	Notaðu þrifalausn til að þrifa málmfleti.
	Þrífðu bletti með mildu hreinsiefni.

 <b>Dagleg not- kun</b>	Hreinsaðu ofnhólfið eftir hverja notkun. Fituuppsöfnun eða aðrar leifar geta valdið eldsvoða.
	Raki getur þétts í ofninum eða á glerplötum hurðarinnar. Til að minnka þéttingu skaltu láta ofninn vera í gangi í 10 mínútur áður en þú byrjar að elda í honum. Ekki geyma mat í ofninum lengur en í 20 mínútur. Þurrkaðu hólfið með mjúkum klút eftir hverja notkun.

 <p><b>Aukabúnaður</b></p>	<p>Prífiðu alla aukahluti eftir hverja notkun og leyfðu þeim að þorna. Notaðu mjúkan klút með volgu vatni og mildu hreinsiefni. Ekki láta aukahlutina í uppþvottavél.</p> <p>Ekki þrifa viðloðunarfríu aukahlutina með slípanði hreinsiefni eða hlutum með beittum brúnum.</p>
---	--

**Ofnar úr ryðfríu stáli eða áli**

Hreinsaðu ofnhurðina aðeins með rökum klút eða svampi. Þurrkaðu hana með mjúkum klút.

Ekki nota stálull, sýrur eða svarfefni þar sem þau geta skemmt yfirborð ofnsins. Hreinsaðu stjórnborð ofnsins með sömu varúðarráðstöfunum.

**Fjarlægðu hilluberana**

Til að hreinsa ofninn skaltu fjarlægja hilluberana.

**VARÚÐ!** Vert varkár þegar þú fjarlægir hilluberana.

1. Togaðu framhluta hilluberans frá hliðarveggnum.

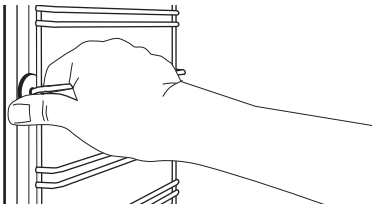

2. Togaðu afturenda hilluberans frá hliðarveggnum og fjarlægðu hann.

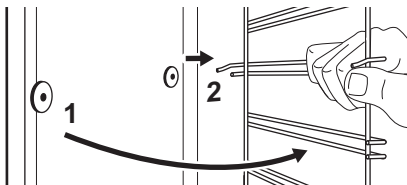

Settu upp fjarlægðu fylgihlutina í öfugri röð.

**i** Festipinnarnir á útdraganlegu rennunum verða að vísa fram.

**Hreinsun**

**VARÚÐ!** Áður en þú byrjar hreinsunina skaltu gæta þess að vatnstankurinn sé tómur. Skoðaðu kaflann „Dagleg notkun“, Vatnstankurinn tæmdur.

**ADVÖRUN!** Tryggja skal að gæludýr (sérstaklega fuglar) séu hafðir eins langt frá heimilistækinu og mögulegt er meðan á hreinsun með eldglæðingu og fyrstu notkun með hámarkshita stendur og eftir það. Æskilegt væri að hafa þau í öðru rými meðan á eldglæðingu stendur og þangað til heimilistækið hefur kólnað niður í stofuhita. Tryggja verður góða loftræstingu á meðan og eftir hreinsun með eldglæðingu og fyrstu notkun með hámarkshita (þangað til heimilistækið hefur kólnað).

**ADVÖRUN!** Áður en sjálfshreinsunarferli með eldglæðingu er sett í gang eða við fyrstu notkun skaltu fjarlægja eftirfarandi úr holrými ofnsins:

- Allar matarleifar, dreggjar, olíu eða feiti sem lekið hefur niður.
- Alla hluti sem hægt er að losa (þ.m.t. plötur, plötubera í hliðum / framlangda plötubera o.s.frv. sem fylgja vörinni) sérstaklega alla viðloðunarfría potta, pönnur, bakka, áhöld o.s.frv.

**⚠ VARÚÐ!** Ef önnur heimilistæki eru uppsett í sama skáp skal ekki nota þau á sama tíma og aðgerðina Hreinsun. Það getur valdið skemmdum á heimilistækinu.

Hreinsunin getur ekki hafist:

- Ef kjöthitamælirinn er ekki fjarlægður.
  - Ef ofnhurðin er ekki lokuð.
1. Fjarlægðu allan aukabúnað og lausa hillubera.
  2. Hreinsaðu holrými ofnsins með volgu vatni og mildu hreinsiefni. Hreinsaðu innra hurðarglerið með volgu vatni og mjúkum klút.
  3. Kveiktu á ofninum.
  4. Farðu í valmyndina og veldu aðgerðina Hreinsun. Þrýstu á OK.
  5. Stilltu tímalengd hreinsunar:

Valkostur	Lýsing
Hratt	Fyrir léttu hreinsun: 1 h.
Venjulegt	Fyrir venjulega hreinsun: 1 h 30 min.
Ákaft	Fyrir vandlega hreinsun: 2 h 30 min.

6. Þrýstu á OK.  
Þegar hreinsun hefst er hurðin á ofninum læst og ljósið virkar ekki. Til að stöðva hreinsunina áður en henni er lokið skaltu slökkva á ofninum.

**⚠ ADVÖRUN!** Þegar aðgerðinni er lokið er ofninn mjög heitur. Hætta er á bruna.

Hurðin helst læst og sumar ofnaðgerðir eru ekki tiltækar eftir að hreinsun er lokið þangað til hitastigið í ofninum lækkar.

**Vatnstankurinn hreinsaður**

**⚠ ADVÖRUN!** Ekki setja vatn í vatnstankinn meðan á hreinsunarferlinu stendur.

**i** Meðan á hreinsunarferlinu stendur getur vatn lekið úr gufuinntakinu niður í rými ofnsins. Settu lekabakka í hilluhæðina beint fyrir neðan gufuúttakið til að koma í veg fyrir að vatn falli niður á botninn á ofnrýminu.

Eftir dálítinn tíma kannst þú að vera með kalkútfellingar í ofninum þínum. Til að koma í veg fyrir það skaltu hreinsa þá hluta ofnsins sem framleiða gufuna. Tæmdu tankinn eftir hverja gufueindun.

**Tegundir vatns**

- **Mjúkt vatn með litlu kalkinnihaldi** - framleiðandinn mælir með þessu þar sem það dregur úr umfangi hreinsunarferlisins.
- **Kranavatn** - þú getur notað það ef vatnsveitan notar skilvindu eða sætuefni fyrir vatn.
- **Hart vatn með miklu kalkinnihaldi** - það hefur ekki áhrif á afköst ofnsins en það eykur umfang hreinsunarferlisins.

TAFLA YFIR VÍSIBENDINGAR UM MAGN KALSÍUM FRÁ W.H.O. (Alþjóðaheilbrigðismálastofnunin)

Útfelling kalsíum	Harka vatns		Flokkun vatns	Keyra afkölnun hverja
	(Franskar gráður)	(Þýskar gráður)		
0 - 60 mg/l	0 - 6	0 - 3	Sætt eða mjúkt	75 hringrásir - 2,5 mánuðir

Útfelling kalsíum	Harka vatns		Flokkun vatns	Keyra afkölkun hverja
	(Franskar gráður)	(Þýskar gráður)		
60 - 120 mg/l	6 - 12	3 - 7	Miðlungsharka	50 hringrásir - 2 mánuðir
120 - 180 mg/l	12 - 18	8 - 10	Hart eða kalkað	40 hringrásir - 1,5 mánuðir
yfir 180 mg/l	yfir 18	yfir 10	Mjög hart	30 hringrásir - 1 mánuður

1. Fylltu á vatnstankinn með 850 ml af vatni og 50 ml af sítrónusýru (fimm teskeiðar). Slökktu á ofninum og bíddu í um það bil 60 mínútur.
2. Kveiktu á ofninum og stilltu aðgerðina Hefðbundinn blástur + gufa. Stilltu hitastigið á 230°C. Slökktu eftir 25 mínútur og láttu hann kólna í 15 mínútur.
3. Kveiktu á ofninum og stilltu aðgerðina Hefðbundinn blástur + gufa. Stilltu hitastigið milli 130 og 230°C. Slökktu eftir 10 mínútur.

Láttu hann kólna og haltu áfram með brotnám innihalds tanksins. Sjá „Vatnstankurinn tæmdur“.

4. Skolaðu vatnstankinn og hreinsaðu þær kalkleifar sem eftir eru í ofninum með klút.
5. Hreinsaðu tæmirörið í höndunum í volgu vatni og sápu. Til að koma í veg fyrir skemmdir skal ekki nota sýru, úða eða svipuð hreinsiefni.

### Hurð fjarlægð og ísett

Ofnhurðin er með fjórar glerplötur. Þú getur losað ofnhurðina og fjarlægt innri glerplötuna til að hreinsa hana. Lestu allar leiðbeiningar um „Hurð fjarlægð og ísett“ áður en þú fjarlægir glerplöturnar.



**VARÚÐ!** Ekki nota ofninn án glerplatanna.

1. Opnaðu hurðina að fullu og haltu við báðar lamirnar.

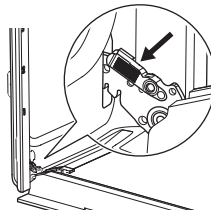

2. Lyftu og togaðu í krækjurnar þar til þær smella í stað.

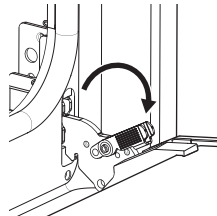

3. Lokaðu ofnhurðinni hálfá leið í fyrstu opnu stöðuna. Lyftu síðan og togaðu til að fjarlægja hurðina úr sæti sínu.

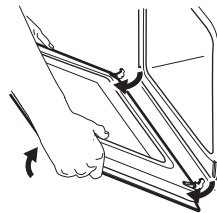

4. Settu hurðina niður á mjúkan klút á stöðugum fleti.
5. Haltu í hurðarklæðninguna (B) við efstu brún hurðarinnar á báðum hliðum og þrýstu inn á við til að losa klemmupétti.

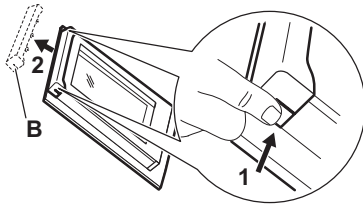

6. Togaðu hurðarklæðninguna fram á við til að fjarlægja hana.
7. Haltu í efri brúnir glerplatna hurðarinnar og dragðu þær varlega út, eina í einu. Byrjaðu á efstu glerplötunni. Gakktu úr skugga um að glerið renni alla leið út úr berunum.

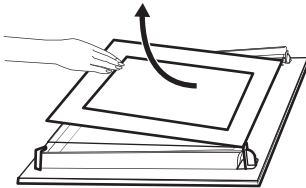

8. Hreinsaðu glerplöturnar með vatni og sápu. Þurrkaðu glerplöturnar varlega. Ekki skal hreinsa glerplöturnar í uppþvottavél.
9. Að hreinsun lokinni skaltu setja glerplöturnar, hurðarklæðninguna og ofnhurðina í og loka krækjunum á báðum lömum.

Ef hurðin hefur verið rétt sett upp þá muntu heyra smell þegar þú lokar krækjunum. Gættu þess að þú setjir glerplöturnar (A, B and C) í aftur í rétttri röð. Athugaðu með táknið / prentunina á hlið glerplötunnar, hver glerplata lítur öðruvísi út til að gera sundurtekt og samsetningu auðveldari.

Prentsvæði plötunnar verður að snúa að innri hlið hurðarinnar. Gakktu úr skugga um eftir uppsetninguna að yfirborð glerplöturammans á prentsvæði plötunnar sé ekki gróft viðkomu.

Þegar rétt er sett í smellur hurðarklæðingin.

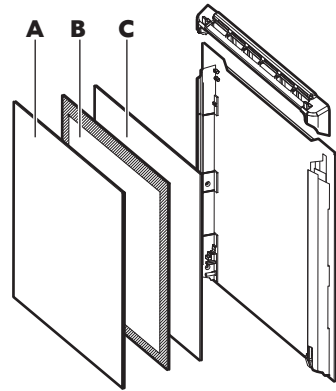

Passaðu þig að setja miðju glerplötuna í rétt sæti.

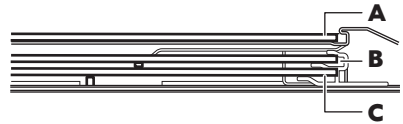

### Skipt um ljósið

Settu klút á botn ofnsins. Það kemur í veg fyrir skemmdir á glerhlíf ljóssins og á ofnrýminu.

**⚠ AÐVÖRUN!** Hætta á raflosti! Aftengdu öryggið áður en þú skiptir um peru. Ofnljósið og glerhlífina geta verið heit.

**⚠ VARÚÐ!** Alltaf skal halda halógenperunni með klút til að koma í veg fyrir að fituleifar brennist inn í hana.

1. Slökktu á ofninum.
2. Taktu örygginn úr öryggjahólfinu eða slökktu á útsláttarrofanum.
3. Snúðu glerhlífinni rangsælis til að fjarlægja hana.
4. Hreinsaðu glerhlífina.
5. Endurnýjaðu peruina í ofnljósinu með 40 W, 230 V (50 Hz), 350°C hitapolinni

Ljósaperu fyrir ofn (tegund tengingar: G9).

6. Settu glerhlífina á.

## Bilanaleit

**⚠️ AÐVÖRUN!** Sjá kafla um Öryggismál.

### Hvað skal gera ef...

Vandamál	Hugsanleg orsök	Úrræði
Ofninn hitnar ekki.	Slökkt er á ofninum.	Kveiktu á ofninum.
Ofninn hitnar ekki.	Klukkan er ekki stillt.	Stilltu klukkuna.
Ofninn hitnar ekki.	Nauðsynlegar stillingar eru ekki stilltar.	Gættu þess að stillingarnar séu réttar.
Ofninn hitnar ekki.	Kveikt er á sjálfslökknunar-rofanum.	Sjá „Sjálfslökknun“.
Ofninn hitnar ekki.	Barnalæsingin er á.	Sjá „Notkun barnalæsingarinnar“.
Ofninn hitnar ekki.	Hurðin er ekki rétt lokuð.	Lokaðu hurðinni til fulls.
Ofninn hitnar ekki.	Öryggi hefur sprungið.	Gakktu úr skugga um að öryggi sé orsök bilunarinnar. Ef öryggið springur aftur og aftur skal hafa samband við rafvirkjameistara.
Ljósið virkar ekki.	Ljósið er bilað.	Endurnýjaðu ljósið.
Það er vatn inni í ofninum.	Það er of mikið vatn í tankinum.	Slökktu á ofninum og þurrkaðu vatnið með klút eða svampi.
Gufueldunin virkar ekki.	Það er ekkert vatn í tankinum.	Fylltu vatnstankinn.
Gufueldunin virkar ekki.	Kalk lokar gatínu.	Athugaðu gufuiinntaksop. Fjarlægðu kalkið.
Það tekur meira en þrjár mínútur að tæma vatnstankinn eða vatnið lekur úr gufuiinntaksopinu.	Það eru kalkútfellingar í ofninum.	Hreinsaðu vatnstankinn. Sjá „Vatnstankurinn hreinsaður“.
Skjárinn sýnir F11.	Klór kjöthitamælisins er ekki sett rétt í innstunguna.	Settu klór kjöthitamælisins inn í innstunguna eins langt og hægt er.



Vandamál	Hugsanleg orsök	Úrræði
Skjárinn sýnir villukóða sem er ekki í þessari töflu.	Það er rafmagnsbilun.	<ul style="list-style-type: none"> <li>Slökktu á ofninum með öryggi hússins eða öryggisrofanum í öryggjahólfinu og kveiktu á honum aftur.</li> <li>Ef skjárinn sýnir villukóðann aftur skaltu hafa samband við viðurkennda þjónustumiðstöð.</li> </ul>
Gufa og raki sest á matinn og inn í ofnrýmið.	Þú hafðir réttinn of lengi inni í ofninum.	Ekki hafa réttina lengur í ofninum en 15 - 20 mínútur eftir að eldunarferli er lokið.
Slökkt er á ljósinu.	Kveikt er á Bökun með rökum blæstri-aðgerðinni.	Venjuleg hegðun Bökun með rökum blæstri-aðgerðarinnar. Sjá kaflann „Dagleg notkun“, Hitunaraðgerðir.
Hurðin er læst.	Það varð rafmagnslaust.	Athugaðu aflgjafann.

**Þjónustugögn**

Ef þú getur ekki sjálf(ur) fundið lausn á vandamálinu skaltu hafa samband við eða viðurkennda þjónustumiðstöð.

Þau nauðsynlegu gögn sem þjónustumiðstöðin þarf á að halda eru á

merkiplötunni. Merkiplatan er á fremri ramma ofnrýmisins. Fjarlægðu ekki merkiplötuna úr ofnrýminu.

Við mælum með að þú skrifir upplýsingarnar hérna:	
Gerð (MOD.)	.....
Vörunúmer (PNC)	.....
Raðnúmer (S.N.)	.....

**Tæknigögn**

**Tæknilegar upplýsingar**

Mál (innri)	Breidd Hæð Dýpt	480 mm 361 mm 416 mm
Svæði bökunarplötu	1438 cm <sup>2</sup>	

Efra hitunarelement	2300 W
Neðra hitunarelement	1000 W
Grill	2300 W
Hringur	1900 W
Heildarmálgildi	3390 W
Spenna	220 - 240 V
Tíðni	50 - 60 Hz
Fjöldi aðgerða	20

## Orkunýtni

### Vöruupplýsingar og vöruupplýsingablað\*

Nafn afhendingaraðila	IKEA
Auðkenning gerðar	FINSMAKARE 504.117.30
Orkunýtnistuðull	81.2
Orkunýtniflokkur	A+
Orkunotkun með venjulegu álagi, hefðbundin stilling	0.93 kWh/hringrás
Orkunotkun með venjulegu álagi, viftudrifin stilling	0.69 kWh/hringrás
Fjöldi holrúma	1
Hitagjafi	Rafmagn
Magn	72 l
Tegund ofns	Innbyggður ofn
Massi	38.0 kg

\* Fyrir Evrópusambandið í samræmi við reglugerðir ESB 65/2014 og 66/2014.  
 Fyrir Lýðveldið Belarús (Hvíta-Rússland) í samræmi við STB 2478-2017, viðauka G; STB 2477-2017, viðauka A og B.  
 Fyrir Úkraínu í samræmi við 568/32020.

Orkunýtingarflokkur á ekki við fyrir Rússland.

EN 60350-1 - Rafmagnseldunartæki til heimilisnota - 1. hluti: Eldavélar, ofnar, gufuofnar og grill - Aðferðir til að mæla frammistöðu.

## Orkusparnaður



Ofninn inniheldur aðgerðir sem hjálpa þér að spara orku við hversdagslega matreiðslu.

### Almennar vísbendingar

Gættu þess að ofnhurðin sé almennilega lokað þegar ofninn er í gangi. Ekki opna hurðina of oft á meðan eldað er. Haltu kanti hurðarinnar hreinum og gættu þess að hann sé vel festur á sínum stað.

Notaðu málmdiska til að bæta orkusparnað.

Þegar mögulegt er skal ekki forhita ofninn áður en matur er settur inn.

Þegar eldun tekur lengri tíma en 30 mínútur skaltu lækka ofnhitann eins mikið og hægt er 3 - 10 mínútum áður en eldun er lokið, eftir því hversu langan tíma tekur að elda. Afgangshitinn inni í ofninum mun halda áfram að elda.

Notaðu afgangshitann til að hita upp aðra rétti.

Hafðu eins stutt hlé í bakstrinum og mögulegt er þegar þú undirbýrð nokkra rétti í einu.

### Eldun með viftu

Þegar mögulegt er skaltu nota eldunaraðgerðir með viftu til að spara orku.

### Afgangshiti

Ef kerfi með vali um tímalengd eða lok tíma er virkjað og eldunartíminn er lengri en 30 mínútur, slökkva hitunarelementin sjálfvirk á sér fyrr í sumum ofnaðgerðum.

Viftan og ljósið eru áfram í gangi.

### Halda mat heitum

Veldu lægstu mögulegu hitastillingu til að nota afgangshita og halda máltíð heitri. Vísirinn fyrir afgangshita eða hitastig birtist á skjánum.

### Eldun með ljósið slökkt

Slökktu á ljósinu meðan á eldun stendur. Kveiktu aðeins á því þegar þú þarft þess.

### Bökun með rökum blæstri

Aðgerð hönnuð til að spara orku á meðan eldað er.

Þegar þú notar þessa aðgerð slokknar ljósið sjálfkrafa eftir 30 sekúndur. Þú getur kveikt aftur á ljósinu en sú aðgerð minnkar væntanlegan orkusparnað.

## Umhverfismál

Endurvinnna þarf öll efni merkt táknuinu . Setjið umbúðirnar í viðeigandi sorpílát til endurvinnslu. Leggið ykkar að mörkum til verndar umhverfinu og heilsu manna og dýra og endurvinnið rusl sem fylgir raftækjum og rafrænum búnaði. Hendið

ekki heimilistækjum sem merkt eru með táknuinu  í venjulegt heimilisrusl. Farið með vöruna í næstu endurvinnslustöð eða hafið samband við sveitarfélagið.

## IKEA-ÁBYRGÐ

### Hvað gildir IKEA-ábyrgðin lengi?

Ábyrgðin er í gildi í 5 ár frá kaupdegi vörunnar í IKEA. Framvísa þarf upprunalegu sölukvittuninni til sönnunar á kaupunum. Ef gert er við heimilistækið á meðan það er í ábyrgð, framlengir það ekki ábyrgðartíma tækisins,

### Hver sér um þjónustuna?

Þjónustuaðili IKEA veitir þjónustuna í gegnum eigin viðgerðarþjónustu eða samþykka samstarfsviðgerðarþjónustu.

### Hvað nær þessi ábyrgð yfir?

Ábyrgðin nær yfir bilanir á heimilistækinu, sem orsakast af göllum í smíði þess eða efniviði frá þeim degi sem það var keypt hjá IKEA. Þess ábyrgð gildir eingöngu fyrir heimilisnotkun. Undantekningarnar eru taldar upp undir fyrirsögninni "Hvað nær þessi ábyrgð ekki yfir?" Innan ábyrgðartímans nær ábyrgðin yfir kostnað af viðgerð vegna bilunar, þ.e. viðgerðir, varahluti, vinnu og ferðir, að því tilskildu að heimilistækið sé aðgengilegt til að gera við án sérstakra útgjalda. Um þessa skilmála gilda viðmiðunarreglur ESB (Nr. 99/44/EG) og reglugerðir hlutaðeigandi lands. Íhlutir sem teknir eru úr þegar skipt er um íhluti verða eign IKEA.

**Hvað gerir IKEA til að leysa vandamálið?**

Þjónustuaðili, skipaður af IKEA, mun skoða vöruna og taka einn ákvörðun um það hvort þessi ábyrgð nái yfir hana. Ef ábyrgðin telst ná yfir heimilistækið mun þjónustuaðili IKEA eða samþykkt samstarfsfyrirtæki annað hvort gera við gölluðu vöruna eða skipta henni fyrir sömu eða sambærilega vöru, og er ákvörðun um það alfarið í þeirra höndum.

**Hvað nær þessi ábyrgð ekki yfir?**

- Venjulegt slit.
- Skemmdir af ásettu ráði eða vegna vanrækslu, skemmdir vegna þess að notkunarleiddbeiningum hefur ekki verið fylgt, skemmdir vegna rangrar uppsetningar eða vegna þess að tengt er við ranga rafspennu, skemmdir sem stafa af efnafraeðilegum eða rafefnafræðilegum viðbrögðum, ryði, tæringu eða vatni, þar með talið en ekki eingöngu skemmdir sem stafa af miklu kalki í vatni og skemmdir sem stafa af óeðlilegum umhverfisaðstæðum.
- Hluti sem eyðast eins og rafhlöður og perur.
- Hluti sem hafa enga virkni eða eru eingöngu til skrauts og hafa ekki áhrif á venjulega notkun tækisins, þar með taldar rispúr og hugsanlegan litamun.
- Skemmdir sem verða fyrir slysi vegna aðskotahluta eða -efna, hreinsunar eða losunar stíflna í síum, frárennsliskerfum eða sápuhólfum.

- Skemmdir á eftirfarandi hlutum: keramikgleri, aukahlutum, leirtaus- og hnífaparaskörfum, aðrennslis- og frárennslisrörum, þéttum, perum og peruhlífum, skjáum, hnöppum, hlífum og hlífapörtum. Nema sannanlegt sé skemmdirnar séu tilkomin vegna framleiðslugalla.
  - Tilfelli þegar tæknimaður skoðar heimilistækið og finnur engan galla.
  - Viðgerðir ekki framkvæmdar af þjónustuaðilum skipuðum af okkur og/eða samþykktum þjónustuaðila sem við eigum samning við eða notaðir hafa verið varahlutir sem ekki eru upprunalegir.
  - Viðgerðin er tilkomin vegna uppsetningar sem var röng eða ekki í samræmi við tæknilyðingu.
  - Notkun heimilistækisins annars staðar en inni á heimilinu, þ.e. í atvinnuskyni.
  - Skemmdir við flutninga. Ef viðskiptavinur flytur vöruna heim til sín eða á annað heimilisfang, er IKEA ekki ábyrgt fyrir hugsanlegum skemmdum sem verða við flutningana. Hins vegar ef IKEA afhendir vöruna á afhendingarheimilisfang viðskiptavinarins, þá nær þessi ábyrgð yfir skemmdir sem verða við flutningana.
  - Kostnað við að setja upp IKEA-heimilistækið í fyrsta sinn. Hins vegar ef þjónustuaðili IKEA eða samþykkt samstarfsviðgerðarþjónusta gerir við eða skiptir heimilistækinu samkvæmt skilmálum þessarar ábyrgðar, mun þjónustuaðilinn eða samþykktta samstarfsviðgerðarþjónustan setja heimilistækið aftur upp eftir viðgerðina eða setja upp nýja heimilistækið, ef með þarf.
- Þessi takmörkun á ekki við um verk sem unnið er án mistaka af sérhæfðum aðila með tilskilin réttindi sem notar upprunalega varahluti okkar, í þeim tilgangi að aðlaga heimilistækið að tæknilegum öryggiskröfum annars ESB-lands.

**Hvernig landslögin gilda**

IKEA-ábyrgðin veitir þér tiltekin lagaleg réttindi, sem samræmast eða ná út fyrir kröfurnar í viðkomandi landi. Þessir skilmálar takmarka þó ekki á neinn hátt réttindi neytenda sem lýst er í lögum viðkomandi lands.

### Gildissvæði

Fyrir heimilistæki sem keypt eru í einu ESB-landi og síðan flutt til annars ESB-lands gildir þessi þjónusta innan ramma þeirra ábyrgðarskilmála sem teljast eðlilegir í nýja landinu. Skuldbinding til að gera við heimilistækið innan ramma ábyrgðarinnar er eingöngu til staðar ef heimilistækið samræmist og er sett upp í samræmi við:

- tækniröfur landsins þar sem ábyrgðarkrafan er gerð;
- samsetningarleiðbeiningarnar og öryggisupplýsingarnar í notendahandbókinni;

### Sérstök eftirsöluþjónusta (After Sales Service) fyrir IKEA-heimilistæki:

Ekki hika við að hafa samband við eftirsöluþjónustu IKEA til að:

1. óska eftir viðgerð sem þessi ábyrgð nær yfir;
2. fá leiðbeiningar um hvernig á að setja IKEA-heimilistækið inn í til þess ætlaða IKEA-eldhúsinnréttingu. Þjónustan veitir ekki nánari leiðbeiningar í tengslum við:
  - uppsetningu á IKEA-eldhúsi í heild;
  - tengingu við rafmagn (ef kló og snúra fylgja ekki með tækinu) eða við vatn eða gas, þar sem samþykktur viðgerðaraðili þarf að sjá um slíkar tengingu.
3. óska eftir nánari útskýringu á efni notendahandbókarinnar eða tæknilyngu IKEA-heimilistækisins.

Til þess að við getum aðstoðað þig sem best skaltu lesa samsetningarleiðbeiningar og/eða notendahandbókarhluta þessa bæklingss vandlega áður en þú hefur samband við okkur.

### Leiðir til að ná í okkur ef þú þarfnast aðstoðar



Á öftustu síðu þessarar handbók er skrá yfir alla tengiliði á vegum IKEA og viðeigandi símanúmer í hverju landi.

- i** Til þess að geta veitt þér hraðari þjónustu mælum við með því að þú notir eingöngu símanúmerin sem gefin eru upp aftast í þessari handbók. Notaðu alltaf númerin sem gefin eru upp í bæklingnum fyrir það tiltekna heimilistæki sem þú þarft aðstoð fyrir. Áður en þú hringir í okkur skaltu vera viss um að hafa handtækt IKEA-vörunúmerið (8 talna kóða) og raðnúmerið (8 talna kóða sem finna má á merkiplötunni) fyrir heimilistækið sem þú þarft aðstoð okkar við.

- i** **GEYMDU SÖLUKVITTUNINA!** Hún er þín staðfesting á kaupunum og skilyrði þess að ábyrgðin gildi. Athugaðu að á kvittuninni sést jafnframt IKEA-vöruheiti og -númer (8 stafa talnaruna) hvers heimilistækis sem þú keyptir.

### Þarftu frekari hjálp?

Til að fá svör við öðrum spurningum sem ekki tengjast eftirsöluþjónustu heimilistækisins þíns skaltu hringja í þjónustusíma næstu IKEA-verslunar. Við mælum með að lesa bæklingana sem fylgdu heimilistækinu áður en þú hefur samband við okkur.

Country	Phone number	Call Fee	Opening time
<b>België</b>	02/716.24.44	Binnenlandse gesprekskosten	8 tot 18.30 Weekdagen Zaterdag 9 tot 13u
<b>Belgique</b>		Tarif des appels nationaux	8 à 18.30 en semaine Samedi 9 à 13h
<b>България</b>	+359 2 492 9397	Според тарифата на оператора за обаждания към стационарен номер	От 8:30 до 17:30 ч в работни дни
<b>Česká Republika</b>	246 019721	Cena za místní hovor	8 až 20 v pracovních dnech
<b>Danmark</b>	70 15 09 09	Landstakst	man. - fre. 09.00 - 20.00 lør. - søn. 09.00 - 18.00
<b>Deutschland</b>	+49 1806 33 45 32*	* 0,20 €/Verbindung aus dem Festnetz max. 0,60 €/Verbindung aus dem Mobilfunknetz	Werktags von 8.00 bis 20.00
<b>Ελλάδα</b>	211 176 8276	Υπεραστική κλήση	8 έως 20 κατά τις εργάσιμες ημέρες
<b>España</b>	91 1875537	Tarifa de llamadas nacionales	De 8 a 20 en días laborables
<b>France</b>	0170 36 02 05	Tarif des appels nationaux	9 à 21. En semaine
<b>Hrvatska</b>	00385 1 6323 339	Cijena ovisi o pružatelju telefonske usluge korisnika	radnim danom od ponedjeljka do petka od 08:00 do 16:00
<b>Ireland</b>	0 14845915	National call rate	8 till 20 Weekdays
<b>Ísland</b>	+354 5852409	Innanlandsgjald fyrir síma	9 til 18. Virka daga
<b>Italia</b>	02 00620818	Tariffa applicata alle chiamate nazionali	dalle 8 alle 20 nei giorni feriali
<b>Κυπρος</b>	22 030 529	Υπεραστική κλήση	8.30 έως 16.30 κατά τις εργάσιμες ημέρες
<b>Lietuva</b>	5 230 06 99	Nacionalinių pokalbių tarifai	Pr. - Ketv.: 8:00 - 12:00; 12:45 - 17:00 Pnkt.: 8:00 - 12:00; 12:45 - 15:45
<b>Luxembourg</b>	35242431301	Tarif des appels nationaux	Lu-Ven 8:00-12:00/13:00-17:00
<b>Magyarország</b>	06-1-252-1773	Belföldi díjszabás	Hétköznap 8.00 és 17.00 óra között
<b>Nederland</b>	0172/468568	Geen extra kosten. Alleen lokaal tarief	ma-vr: 8:00 - 18:30 zat: 9:00 - 13:00
<b>Norge</b>	22 72 35 00	Takst innland	8 til 18 ukedager
<b>Österreich</b>	+43-1-2056356	max. 10 Cent/min.	Mo - Fr 8.00 - 20.00 Uhr
<b>Polska</b>	801 400 711 and +48 22 749 60 99	Koszt zgodny z taryfą operatora	Od 8 do 20 w dni robocze
<b>Portugal</b>	211557985	Chamada Nacional	9 às 21. Dias de Semana *excepto feriados
<b>România</b>	021 211 08 88	Tarif apel național	8 - 20 în zilele lucrătoare
<b>Россия</b>	8 495 6662929	Действующие телефонные тарифы	с 8 до 20 по рабочим дням Время московское
<b>Schweiz</b>	031 5500 324	Tarif für Anrufe im Bundesgebiet	8 bis 20 Werktage
<b>Suisse</b>		Tarif des appels nationaux	8 à 20. En semaine
<b>Svizzera</b>		Tariffa applicata alle chiamate nazionali	dalle 8 alle 20 nei giorni feriali
<b>Slovenija</b>	+38618108621	lokálni strošek je običajna tržna vrednost, odvisna od ponudnika telefonije	8.00 - 16.00 ob delavnikih
<b>Slovensko</b>	(02) 3300 2554	Cena vnútroštátneho hovoru	8 až 20 v pracovných dňoch
<b>Suomi</b>	030 6005203	pvm/mpm	Ma - To 8:00 -18:00 Pe 9:00 -16:00
<b>Sverige</b>	0775 700 500	lokalsamtal (lokal taxa)	mån-fre 8.30 - 20.00 lör-sön 9.30 - 18.00
<b>United Kingdom</b>	020 3347 0044	National call rate	9 till 21. Weekdays
<b>Србија</b>	+381 11 7 555 444 (ако позивате изван Србије) 011 7 555 444 (ако позивате из Србије)	Цена позива у националном саобраћају	Понедељак - субота: 09 - 20 Недеља: 09 - 18
<b>Eesti, Latvija, Ukraina</b>		www.ikea.com	





867368202-D-252023

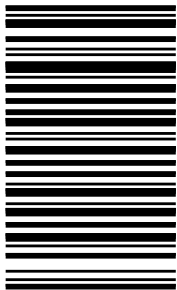

© Inter IKEA Systems B.V. 2023

21552

AA-2048791-8